



# **IP Office-Version 6**

Handbuch für Telefonmodelle 1408,  
1416, 1608 und 1616

#### Notice

While reasonable efforts were made to ensure that the information in this document was complete and accurate at the time of printing, Avaya Inc. can assume no liability for any errors. Changes and corrections to the information in this document may be incorporated in future releases.

#### Documentation Disclaimer

Avaya Inc. is not responsible for any modifications, additions, or deletions to the original published version of this documentation unless such modifications, additions, or deletions were performed by Avaya.

#### Link Disclaimer

Avaya Inc. is not responsible for the contents or reliability of any linked Web sites referenced elsewhere within this Documentation, and Avaya does not necessarily endorse the products, services, or information described or offered within them. We cannot guarantee that these links will work all of the time and we have no control over the availability of the linked pages.

#### License

USE OR INSTALLATION OF THE PRODUCT INDICATES THE END USER'S ACCEPTANCE OF THE TERMS SET FORTH HEREIN AND THE GENERAL LICENSE TERMS AVAILABLE ON THE AVAYA WEBSITE AT <http://support.avaya.com/LicenseInfo/> ("GENERAL LICENSE TERMS"). IF YOU DO NOT WISH TO BE BOUND BY THESE TERMS, YOU MUST RETURN THE PRODUCT(S) TO THE POINT OF PURCHASE WITHIN TEN (10) DAYS OF DELIVERY FOR A REFUND OR CREDIT.

Avaya grants End User a license within the scope of the license types described below. The applicable number of licenses and units of capacity for which the license is granted will be one (1), unless a different number of licenses or units of capacity is specified in the Documentation or other materials available to End User. "Designated Processor" means a single stand-alone computing device. "Server" means a Designated Processor that hosts a software application to be accessed by multiple users. "Software" means the computer programs in object code, originally licensed by Avaya and ultimately utilized by End User, whether as stand-alone Products or pre-installed on Hardware. "Hardware" means the standard hardware Products, originally sold by Avaya and ultimately utilized by End User.

License Type(s): Designated System(s) License (DS).

End User may install and use each copy of the Software on only one Designated Processor, unless a different number of Designated Processors is indicated in the Documentation or other materials available to End User. Avaya may require the Designated Processor(s) to be identified by type, serial number, feature key, location or other specific designation, or to be provided by End User to Avaya through electronic means established by Avaya specifically for this purpose.

#### Copyright

Except where expressly stated otherwise, the Product is protected by copyright and other laws respecting proprietary rights. Unauthorized reproduction, transfer, and or use can be a criminal, as well as a civil, offense under the applicable law.

#### Third-Party Components

Certain software programs or portions thereof included in the Product may contain software distributed under third party agreements ("Third Party Components"), which may contain terms that expand or limit rights to use certain portions of the Product ("Third Party Terms"). Information identifying Third Party Components and the Third Party Terms that apply to them is available on Avaya's web site at: <http://support.avaya.com/ThirdPartyLicense/>

#### Avaya Fraud Intervention

If you suspect that you are being victimized by toll fraud and you need technical assistance or support, call Technical Service Center Toll Fraud Intervention Hotline at +1-800-643-2353 for the United States and Canada. Suspected security vulnerabilities with Avaya Products should be reported to Avaya by sending mail to: [securityalerts@avaya.com](mailto:securityalerts@avaya.com). For additional support telephone numbers, see the Avaya Support web site (<http://www.avaya.com/support>).

#### Trademarks

Avaya and the Avaya logo are registered trademarks of Avaya Inc. in the United States of America and other jurisdictions. Unless otherwise provided in this document, marks identified by "®," "TM" and "SM" are registered marks, trademarks and service marks, respectively, of Avaya Inc. All other trademarks are the property of their respective owners.

#### Documentation information

For the most current versions of documentation, go to the Avaya Support web site (<http://www.avaya.com/support>) or the IP Office Knowledge Base (<http://marketingtools.avaya.com/knowledgebase/>).

#### Avaya Support

Avaya provides a telephone number for you to use to report problems or to ask questions about your contact center. The support telephone number is 1 800 628 2888 in the United States. For additional support telephone numbers, see the Avaya Web site: <http://www.avaya.com/support>.

# Contents

## 1. Einführung

Wichtige Sicherheitsinformationen.....	8
Telefonmodelle 1408 und 1608.....	9
Telefonmodelle 1416 und 1616.....	10
BM32-Tastenmodul.....	11
Telefontasten .....	12
Der Telefonstandfuß.....	13
Etiketten .....	14
IP-Telefonfunktionen (1608 und 1616).....	14
Die Telefonhauptmenüs.....	15
Weitere Menüs.....	17
Präsentationstasten/-menü.....	18
Präsentationstasten.....	19
Telefonstatusbuchstaben.....	19
Anrufpräsentationstasten.....	20
Übertragungspräsentationstasten.....	22
Anrufübergabetasten.....	24
Leitungspräsentationstaste.....	26

## 2. Tätigen von Anrufen

Blockwahl .....	29
Funktionstasten während eines Anrufs.....	30
Anrufen einer Person aus der Kontaktliste.....	31
Anrufen einer Person aus der Anrufliste.....	32
Wahlwiederholung einer vorherigen Nummer.....	33
Durchsagen .....	34
Unterdrücken der Rufnummernanzeige.....	35
Einstellen der Lautstärke des Tons.....	36
Stummschalten eines Anrufs.....	36
Beenden eines Anrufs.....	36

## 3. Entgegennehmen von Anrufen

Umleiten eines Anrufs auf Voicemail.....	40
Ignorieren eines eingehenden Anrufs.....	40
Beantworten von Durchsagen.....	41
Intern AutoAnnah.....	42
Rufübernahme.....	43

## 4. Wahlwiederholung

Wahlwiederholung (Modus "Ein").....	46
Wahlwiederholung (Modus "Liste").....	46
Auswählen des Wahlwiederholungsmodus.....	47
Ansicht von Anrufdetails.....	48
Hinzufügen eines Anrufs zur Kontaktliste.....	49

## 5. Halten und Parken von Anrufen

Halten von Anrufen.....	53
Halten eines Anrufs.....	53
Freigeben gehaltenen Anrufe.....	53
Umschalten zwischen Anrufen.....	54
Vermitteln eines gehaltenen Anrufs.....	54
Parken von Anrufen.....	55
Parken über das Menü.....	56
Entparken (Menü "Funktionen").....	57
Entparken (Menü "Status").....	57

## 6. Anrufe vermitteln

Vermittlung an Voicemail.....	61
Vermitteln eines gehaltenen Anrufs.....	61

## 7. Verrechnungscodes

Obligatorische Verrechnungscodeneingabe.....	64
Manuelle Verrechnungscodeneingabe.....	65

## 8. Konferenzgespräche

Starten eines Konferenzgesprächs.....	68
Zuschalten eines Anrufers zu einer Konferenz.....	68
Anzeigen von Konferenzdetails.....	68
Ausschalten eines Teilnehmers aus einer Konferenz.....	69
Halten eines Konferenzgesprächs.....	70
Vermitteln von Anrufen über die Konferenzfunktion.....	70

## 9. Betrieb mit Headset

Headset-Lautstärke.....	72
Standard-Audiopfad für Freisprechbetrieb.....	73

## 10. Headsetbetrieb

Lautsprecherlautstärke.....	76
Standard-Audiopfad für Freisprechbetrieb.....	77

## 11. Kontakte/Telefonbuch

Anzeigen von Kontaktdetails.....	81
Anrufen über das Telefonbuch.....	82
Verwenden des Telefonbuchs für andere Funktionen.....	83
Hinzufügen eines neuen Kontakts.....	84
Hinzufügen eines Kontakts aus dem Anrufprotokoll....	85
Hinzufügen eines Kontakts aus der Wahlwiederholungsliste.....	86
Bearbeiten eines Kontakts.....	87
Löschen eines Kontakts.....	88

## 12. Anrufliste

Verwendung der Anrufliste.....	91
Anrufen über die Anrufliste.....	91
Anzeigen von Anrufdetails.....	92
Löschen eines Eintrags.....	93
Löschen aller Einträge.....	93
Hinzufügen eines Eintrags zur Kontaktliste.....	94

## 13. Voicemail

Anzeige "Nachricht wartet".....	96
Abhören von Nachrichten.....	97
Senden einer Nachricht.....	98
Mailbox-Begrüßung.....	99
E-Mail-Modus.....	100
Ändern des Voicemail-Codes.....	101
VoiceMail ein/aus.....	102
Vermittlung an Voicemail.....	103
Senden eines Anrufs an Voicemail.....	103
Visual Voice .....	104

## 14. Anmelden / Abmelden

Anmelden .....	107
Anmelden auf einem bereits verwendeten Telefon....	108
Anmelden auf einem nicht angemeldeten Telefon....	109

Anmelden an einem nicht registrierten Telefon.....	110	Selbstadministration.....	148
Abmelden .....	111	Alle Anrufe senden.....	148
Sperren .....	112	Nachtbetrieb für Sammelanschluss festlegen .....	149
Auto. Sperre .....	113	Tageszeit.....	149
Sperre aufheben.....	114	Timer.....	149
Ändern des Anmeldecodes.....	115		
Aufheben der Registrierung.....	116		
<b>15.Umleiten von Anrufen</b>			
Umleitung .....	119		
Rufumleitung zu (Menü "Funktionen").....	120		
Rufumleitung (Menü "Status").....	121		
Rufumleitung von (Menü "Funktionen").....	122		
Weiterleiten von Anrufen.....	123		
Rufweiterleitung sofort (Menü "Status").....	125		
Rufweiterleitung sofort (Menü "Funktionen").....	126		
Rufweiterleitung nach Zeit (Menü "Status").....	127		
Rufweiterleitung bei Besetzt (Menü "Status").....	128		
Rufweiterleitung bei Besetzt/nach Zeit (Menü "Funktionen").....	129		
Nicht stören .....	130		
Nicht stören ein/aus (Menü "Funktionen").....	131		
Nicht stören aus (Menü "Status").....	131		
Ausnahmenummern für 'Nicht stören'.....	132		
Twining .....	132		
Mobile Twining.....	133		
<b>16.Gruppen</b>			
Gruppenmitgliedschaft.....	137		
Sammelanschlussteilnahme ein/aus (Menü "Status").....	137		
Sammelanschlussteilnahme ein/aus (Menü "Funktionen").....	138		
Betriebsstatus und Ausweichgruppen.....	139		
Status des Gruppenanschlusssdienstes ändern (Menü "Funktionen").....	140		
Status des Gruppenanschlusssdienstes ändern (Menü "Status").....	141		
Ändern der Ausweichgruppe.....	142		
<b>17.Tastenfunktionen</b>			
Selbstadministration.....	145		
Kurzwahl.....	146		
Kurzwahl-Programm.....	146		
Eingabe eines Verrechnungscodes.....	146		
KW unterdrücken.....	146		
Automatischer Rückruf.....	146		
Abbruch.....	146		
Alle Anrufe weiterleiten.....	146		
Anruf parken.....	147		
Anruf an anderer Nst. parken.....	147		
Rufübernahme .....	147		
Geleitete Rufübernahme.....	147		
Telefonbuch.....	147		
Anruf abweisen.....	147		
Flash Hook.....	147		
Gruppendurchsage .....	148		
Headset ein/aus.....	148		
Interne Anrufe automatisch annehmen.....	148		
Rufton Aus.....	148		
		<b>18.Telefoneinstellungen</b>	
		Mobile Twining.....	153
		Nummer unterdr.....	154
		Art der Wahlwiederholung.....	155
		Blockwahl .....	156
		Optionen löschen.....	157
		Auto. Sperre .....	158
		Rufton-Einstellungen.....	159
		Rufton ausschalten.....	160
		Optisches Rufsignal.....	161
		Akustischer Hinweis.....	162
		Übergaberrufton.....	163
		Ruftonmelodie.....	164
		Ruftonlautstärke.....	165
		Interne Anrufe automatisch annehmen.....	165
		Display-Steuerelemente.....	166
		Displayhelligkeit.....	166
		Displaykontrast.....	167
		Anrufdauer anzeigen.....	168
		Display-Sprache.....	169
		Anzeigename.....	170
		A-Menü Auto. Beenden.....	171
		Inaktivitäts-Timer (Autom. Rückgabe).....	172
		Lautstärke und Klänge.....	173
		Tastentöne.....	174
		Fehlertöne.....	174
		Ruftonlautstärke.....	175
		Lautstärke des Mobilteils.....	175
		Headset-Lautstärke.....	175
		Lautsprecherlautstärke .....	175
		Automatische Verstärkungsregelung.....	176
		Standard-Audiopfad für Freisprechbetrieb.....	177
		Backup/Wiederherstellen.....	178
		Sicherung.....	178
		Wiederherstellen.....	179
		Informationen anzeigen .....	180
		<b>19.Statusmenü</b>	
		Nicht stören .....	185
		Umleiten an .....	185
		Umleitung von.....	186
		Rufweiterleitung bei Besetzt.....	187
		Rufweiterleitung nach Zeit.....	188
		Rufweiterleitung sofort.....	189
		Umgeleitet von.....	190
		Gruppenmitgliedschaft.....	191
		Betriebsstatus für die Gruppe.....	191
		Mobile Twining.....	192
		Geparkte Anrufe.....	192
		<b>20.Funktionscodes</b>	
		<b>21.Systemadministration</b>	

---

Überprüfen des Systems und der Softwareversion.....	199
Datum einstellen.....	200
Uhrzeit einstellen.....	201
Zeit-Offset einstellen.....	202
System herunterfahren.....	203
Speicherkartenverwaltung.....	204

## 22. Glossar

Kurzer Klingelton.....	208
Präsentationstaste.....	208
Hinweiston .....	208
Autom. Halten.....	208
Übertragungspräsentationstaste.....	208
Anrufpräsentationstaste.....	208
Anrufübergabetaste.....	208
Übergaberuflon.....	208
Nicht stören .....	209
Ausnahmenummern für 'Nicht stören'.....	209
Umleitung .....	209
Umleitung von.....	209
Umleiten an .....	209
Rufweiterleitung bei Besetzt.....	209
Rufweiterleitung nach Zeit.....	209
Rufweiterleitung sofort.....	210
Gruppe .....	210
Einstellung für ruhende Leitung.....	210
Interne Kopplung.....	210
Leitungspräsentationstaste.....	210
Abgemeldet .....	211
Login-Code .....	211
Entgangener Anruf.....	211
Entgangener Sammelanschlussanruf.....	211
Mobile Twinning.....	211
Anruf parken .....	211
Parkbereichnummer.....	211
Voreinstellung für klingelnde Leitung.....	211
Funktionscodes.....	211
Small Community Network.....	211
Systemadministrator.....	212
Systemtelefonbenutzer.....	212
Twinning .....	212
Index .....	213



# Chapter 1.

# Einführung

# 1. Einführung

Diese Anleitung gilt für 1408-, 1608-, 1416- und 1616-Telefone, wenn diese mit einer IP Office-Telefonanlage verwendet werden, auf der IP Office Version 6 läuft.

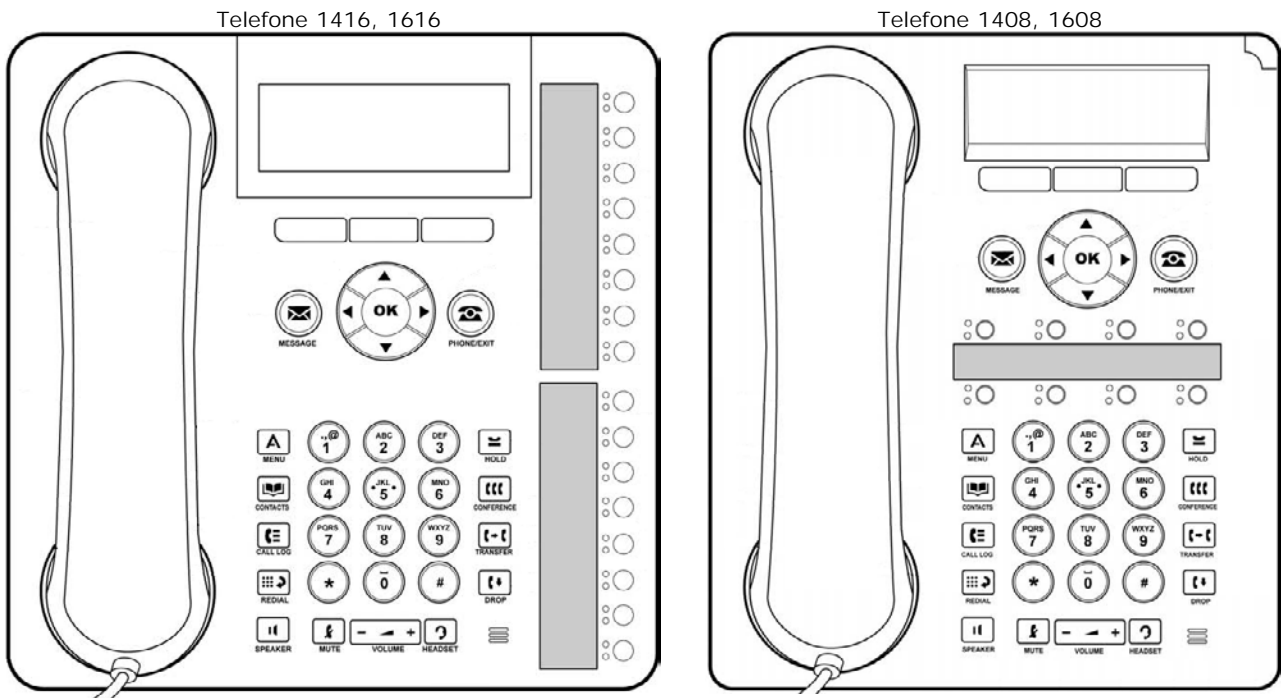

## Wichtige Sicherheitsinformationen

HINWEIS: Bei einem Stromstoß, EFT oder ESD können Anrufe getrennt werden. Nach einem Stromstoß, EFT oder ESD ist es normal, dass das Telefon neu gestartet wird.

## Telefonmodelle 1408 und 1608

In der folgenden Abbildung sind die wichtigsten Merkmale der Telefone 1408 bzw. 1508 dargestellt.

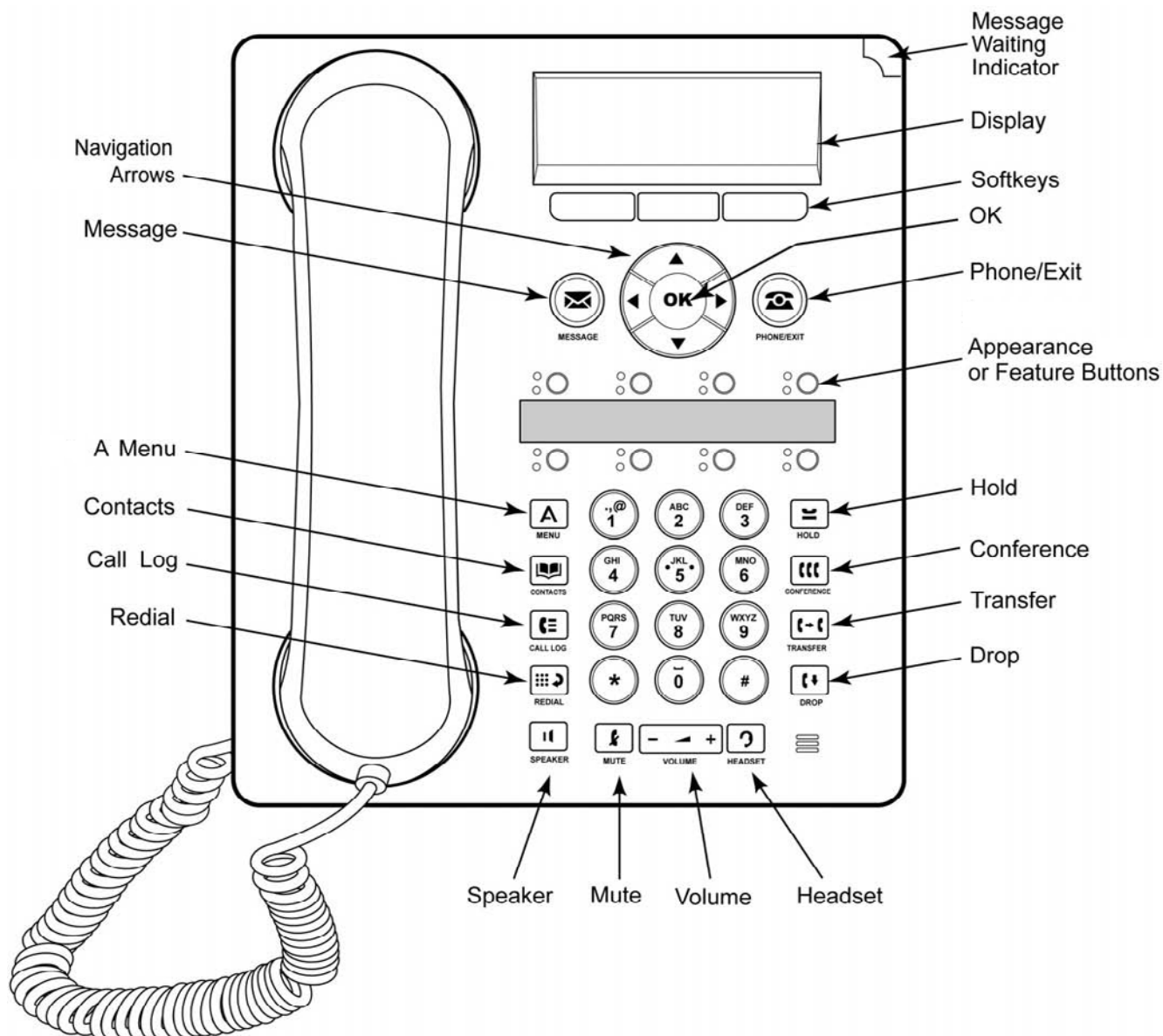

- Dieses Telefon verfügt über acht programmierbare Tasten.
  - Standardmäßig werden die ersten drei Tasten als Anrufpräsentationstasten für aus- und eingehende Anrufe verwendet. Ihr Systemadministrator kann zusätzliche Präsentationstasten konfigurieren.
  - Jede Taste, die nicht als Präsentationstaste konfiguriert ist, kann mit einer Reihe von Funktionen programmiert werden. Sie werden dann als Funktionstasten bezeichnet. Diese Einstellung kann entweder Ihr Systemadministrator vornehmen, oder Sie können diese Einstellung, für eine begrenzte Anzahl von Funktionen, über das Menü [Selbstverwaltung](#)<sup>[14]</sup> vornehmen.
- Das Telefon verfügt über einen eingebauten Standfuß, der ohne Werkzeug in zwei Positionen arretiert werden kann. In der aufrechten Position kann ein Plastikhalter in dem Bereich, in dem der Hörer des Mobilsets zu liegen kommt, umgedreht werden, damit das Mobilteil, wenn es nicht verwendet wird, stabiler aufliegt.
- Das Telefon verfügt über einen Lautsprecher und ein Mikrofon für den Freisprechmodus. Der Lautsprecher befindet sich unter dem Mobilteil. Das Mikrofon befindet sich in der Nähe der rechten unteren Ecke der Tastatur.
- Das Telefon weist eine Headsetbuchse für den Anschluss eines Headsets auf.
- Die Telefone 1608 und 1616 werden über das IP-Datennetzwerk mit der Telefonanlage verbunden und bieten daher einige zusätzliche Optionen, siehe [IP-Telefonfunktionen](#)<sup>[14]</sup>.

## Telefonmodelle 1416 und 1616

In der folgenden Abbildung sind die wichtigsten Merkmale der Telefone 1416 bzw. 1616 dargestellt.

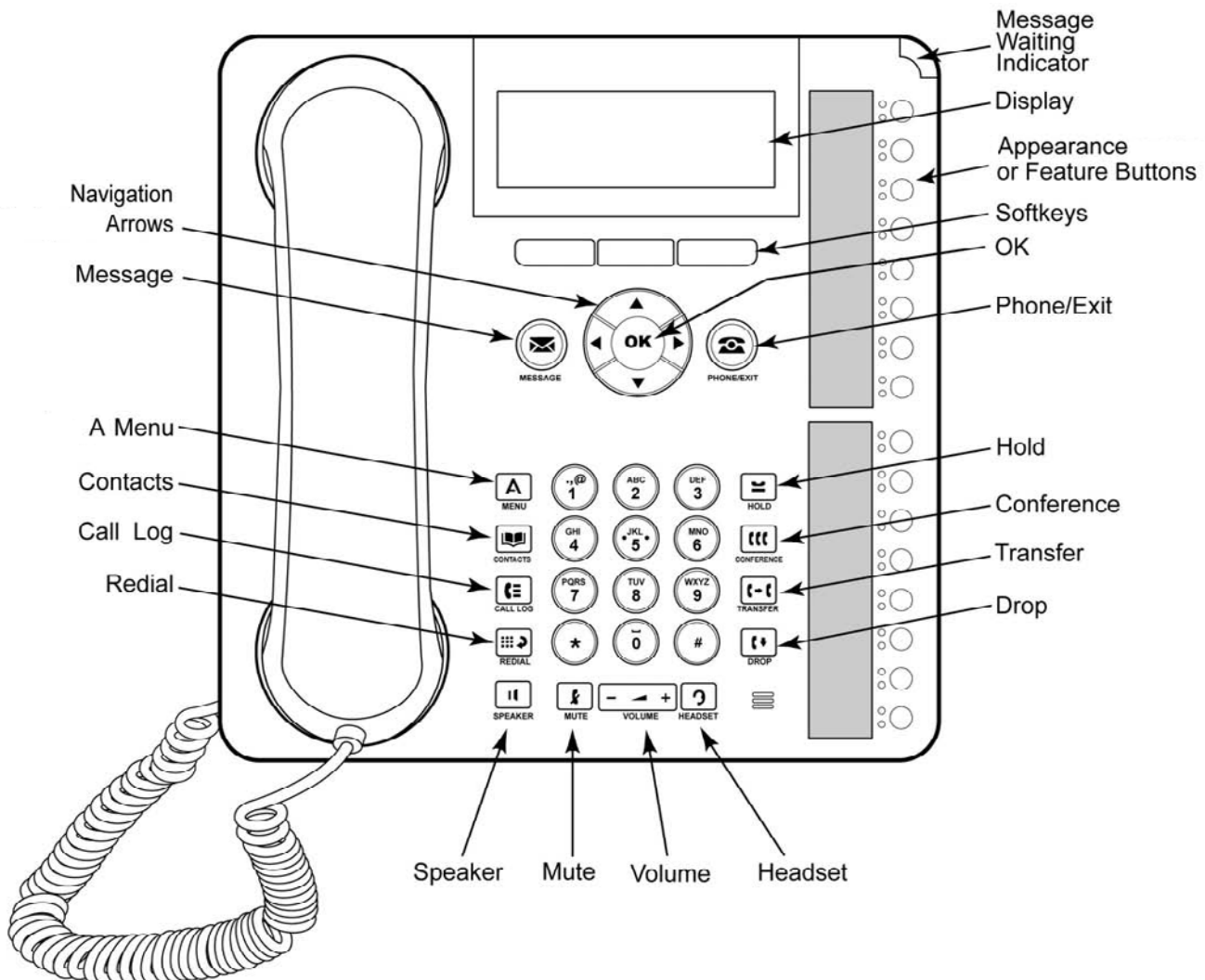

- Der Anzeigewinkel kann für eine optimale Anzeige eingestellt werden.
- Dieses Telefon verfügt über 16 programmierbare Tasten.
- An dieses Telefon können bis zu drei BM32-Tastenmodule angeschlossen werden, wobei jedes Modul über 32 zusätzliche Tasten verfügt.
  - Standardmäßig werden die ersten drei Tasten als Anrufpräsentationstasten für aus- und eingehende Anrufe verwendet. Ihr Systemadministrator kann zusätzliche Präsentationstasten konfigurieren.
  - Jede Taste, die nicht als Präsentationstaste konfiguriert ist, kann mit einer Reihe von Funktionen programmiert werden. Sie werden dann als Funktionstasten bezeichnet. Diese Einstellung kann entweder Ihr Systemadministrator vornehmen, oder Sie können diese Einstellung, für eine begrenzte Anzahl von Funktion, über das Menü [Selbstverwaltung](#)<sup>[14b]</sup> vornehmen.
- Das Telefon verfügt über einen eingebauten Standfuß, der ohne Werkzeug in zwei Positionen arretiert werden kann. In der aufrechten Position kann ein Plastikhalter in dem Bereich, in dem der Hörers des Mobilsets zu liegen kommt, umgedreht werden, damit das Mobilteil, wenn es nicht verwendet wird, stabiler aufliegt.
- Das Telefon verfügt über einen Lautsprecher und ein Mikrofon für den Freisprechmodus. Der Lautsprecher befindet sich unter dem Mobilteil. Das Mikrofon befindet sich in der Nähe der rechten unteren Ecke der Tastatur.
- Das Telefon weist eine Headsetbuchse für den Anschluss eines Headsets auf.
- Die Telefone 1608 und 1616 werden über das IP-Datennetzwerk mit der Telefonanlage verbunden und bieten daher einige zusätzliche Optionen, siehe [IP-Telefonfunktionen](#)<sup>[14c]</sup>.

## BM32-Tastenmodul

Die Telefone 1416 und 1616 unterstützen zusätzliche Einheiten, so genannte BM32-Tastenmodule. Durch jedes BM32-Tastenmodul verfügt das Telefon über 32 zusätzliche Tasten, die als [Präsentationstasten](#) <sup>[18]</sup> und/oder als [Funktionstasten](#) <sup>[14]</sup> verwendet werden können.



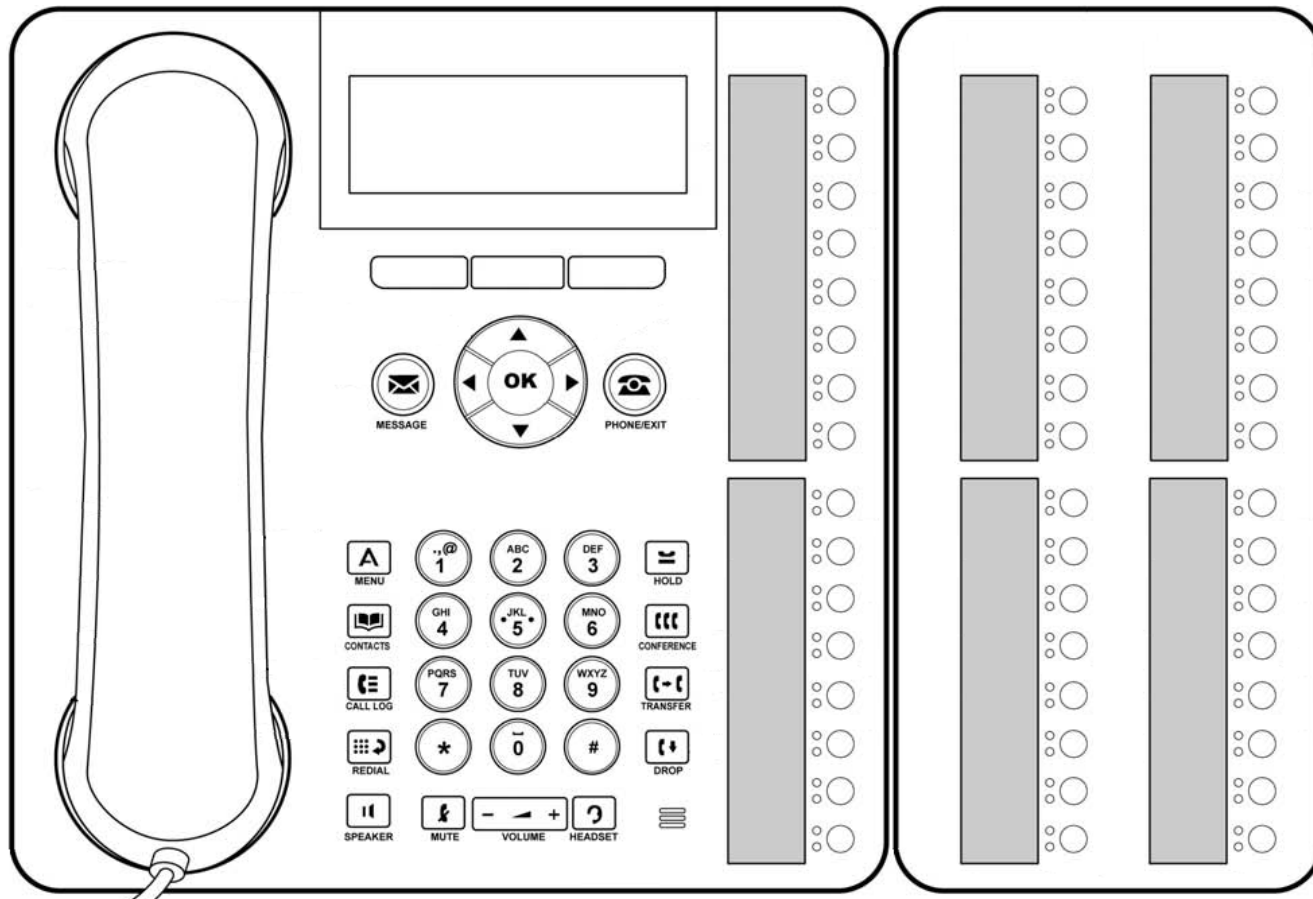









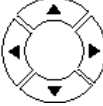















Es können bis zu drei BM32-Tastenmodule an ein 1416- oder 1616-Telefon angeschlossen werden. Allerdings gibt es in der Regel eine maximale Anzahl von BM32-Tastenmodulen, die von der Telefonanlage unterstützt werden, sodass im Einzelfall, je nachdem, wie viele BM32-Tastenmodule an anderen Telefonen in der Telefonanlage eingesetzt werden, weniger als drei BM32-Tastenmodule angeschlossen werden können.



- Schließen Sie kein BM32-Tastenmodul an, und trennen Sie ein angeschlossenes BM32-Tastenmodul nicht von Ihrem Telefon. Fall nötig, kümmert sich Ihr Systemadministrator darum. Das Versäumnis, das Gerät in der richtigen Reihenfolge anzuschließen und neu zu starten, kann dazu führen, dass das Telefon nicht ordnungsgemäß funktioniert.
- Das für 1416-Telefone verwendete BM32-Modell und jenes, das für 1616-Telefone verwendet wird, können nicht gegeneinander ausgetauscht werden.

# Telefontasten

Auf dem Telefon befinden sich folgende Tasten:

Taste	Beschreibung
	Funktionstasten - Diese drei Tasten unter dem Display haben verschiedene Funktionen. Wenn die Taste aktiv ist, wird die Funktion durch den darüber stehenden Text angezeigt. Die Taste auf der linken Seite hat meistens die Funktion OK.
	Nachricht - Diese Taste wird für den Zugriff auf das VoiceMail-System verwendet. Standardmäßig haben Sie damit über das Display des Telefons Zugriff auf eine Reihe von Menüs.
	Navigationstasten - Drücken Sie die Pfeiltasten  nach oben und nach unten  , um durch Listen zu navigieren. Die Pfeilsymbole   zeigen an, wo Sie sich in einer Liste befinden. In einigen Menüs können Sie auch die Pfeiltasten  nach links und nach rechts  verwenden, um verschiedene Ebenen des Menüs aufzurufen und zu verlassen. Eine Menüoption, über die auf ein Untermenü zugegriffen werden kann, wird durch die Punkte ... (Auslassungspunkte) nach dem Namen angezeigt. In einigen Menüs wird durch  und  im Display angezeigt, dass ein Wert durch Drücken der Pfeiltasten  nach links und nach rechts  geändert werden kann.
	OK - Die OK-Taste entspricht in der Regel der Funktion der linken Funktionstaste unter dem Display.
	TELEFON/BEENDEN - Mit dieser Taste verlassen Sie das aktuelle Menü und gelangen zurück zum Menü der Präsentationstasten. Während eines Anrufs können Sie mit dieser Taste zwischen den angezeigten Optionen im Präsentationsmenü umschalten.
	MENÜ - Diese Taste wird für den Zugriff auf das Menü für die Telefoneinstellungen und -angaben verwendet.
	<a href="#">KONTAKTE</a> <sup>807</sup> - Mit dieser Taste werden die verschiedenen Telefonbücher (persönliches und gemeinsames Telefonbuch) und Telefonnummern angezeigt, zu denen Sie Zugriff haben.
	<a href="#">ANRUFLISTE</a> <sup>907</sup> - Mit dieser Taste wird ein Protokoll der letzten angenommenen, verpassten und ausgehenden Anrufe angezeigt. Diese Taste leuchtet, wenn Sie neue verpasste Anrufe haben.
	<a href="#">WAHLWIEDERHOLUNG</a> <sup>467</sup> - Mit dieser Taste wird entweder die letzte gewählte Nummer erneut angerufen, oder es wird eine Liste der letzten Anrufe angezeigt, sodass Sie die Nummer auswählen können, die erneut gewählt werden soll.
	<a href="#">HALTEN</a> <sup>537</sup> - Mit dieser Taste wird der aktuelle Anruf gehalten.
	<a href="#">KONFERENZ</a> <sup>687</sup> - Mit dieser Taste starten Sie ein Konferenzgespräch oder fügen einen weiteren Benutzer zu einem aktiven Konferenzgespräch hinzu.
	<a href="#">VERMITTELN</a> <sup>607</sup> - Mit dieser Taste wird ein Anruf an eine andere Nummer vermittelt.
	<a href="#">TRENNEN</a> <sup>387</sup> - Drücken Sie die Taste Trennen, um den aktiven Anruf zu beenden. Mit dieser Taste können Sie einen ankommenden Anruf auch an die VoiceMail weiterleiten. Während eines Konferenzgesprächs können Sie mit der Taste Trennen einen Benutzer von der Konferenz trennen.
	<a href="#">LAUTSTÄRKE</a> <sup>1747</sup> - Stellen Sie die Lautstärke eines eingehenden Anrufs mit den "+" Plus- und "-" Minus-Tasten der Lautstärke-Taste ein.. Sie können für den Klingelton, das Mobilteil, das Headset und den Lautsprecher verschiedene Lautstärken einstellen.
	<a href="#">HEADSET</a> <sup>727</sup> - Mit dieser Taste können Sie einen Anruf mit einem an das Telefon angeschlossenen Headset annehmen oder beenden. Wenn Sie ein Gespräch über das Headset führen, leuchtet die Taste.
	<a href="#">STUMMSCHALTUNG</a> <sup>387</sup> - Mit dieser Taste können Sie sich im aktuell verbundenen Anruf stumm schalten. Wenn die Stummschaltung aktiv ist, leuchtet die Taste
	<a href="#">LAUTSPRECHER</a> <sup>787</sup> - Mit dieser Taste können Sie einen Anruf im Freisprechmodus mit dem Lautsprecher und dem Mikrophon annehmen oder beenden. Wenn Sie ein Gespräch im Freisprechmodus führen, leuchtet die Taste.
	Diese Tasten haben zwei Rollen: <ul style="list-style-type: none"> <li><a href="#">Präsentationstasten</a> <sup>187</sup> - Diese Tasten stehen für Anrufe, die Sie tätigen oder empfangen.</li> <li><a href="#">Funktionstasten</a> <sup>1447</sup> - Die Tasten, die nicht als Präsentationstasten konfiguriert sind, können für andere Funktionen verwendet werden.</li> </ul>

## Der Telefonstandfuß

Alle Telefone umfassen einen Standfuß mit zwei Positionen, der wie nachstehend abgebildet unten am Telefon befestigt wird. Nach dem Anbringen kann der Standfuß in beliebiger Position verwendet werden, um den Winkel des Telefons anzupassen.

Achten Sie beim Ändern der Position des Standfußes darauf, dass er in der gewählten Position einrastet. Unmittelbar unter dem Hörer des Telefons befindet sich ein kleiner Plastikhalter. Dieser Halter kann umgedreht werden, um den Hörer besser zu sichern, wenn der Standfuß das Telefon in aufrechte Position bringt.

Bei 1416- und 1616-Telefonen kann der Winkel des Telefondisplays auch wie nachstehend abgebildet angepasst werden.

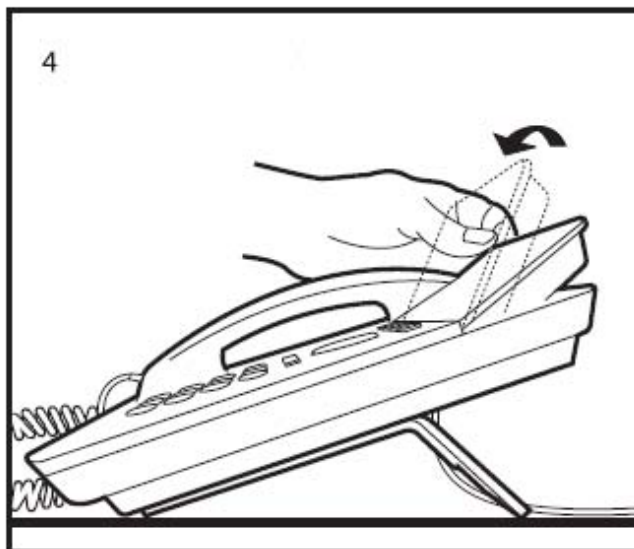
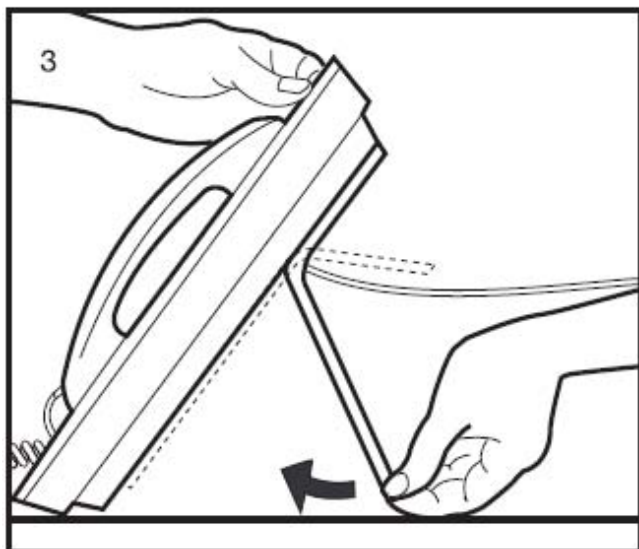
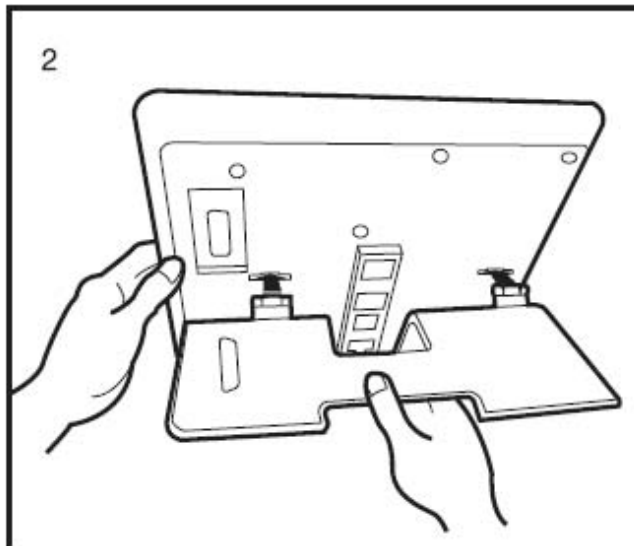
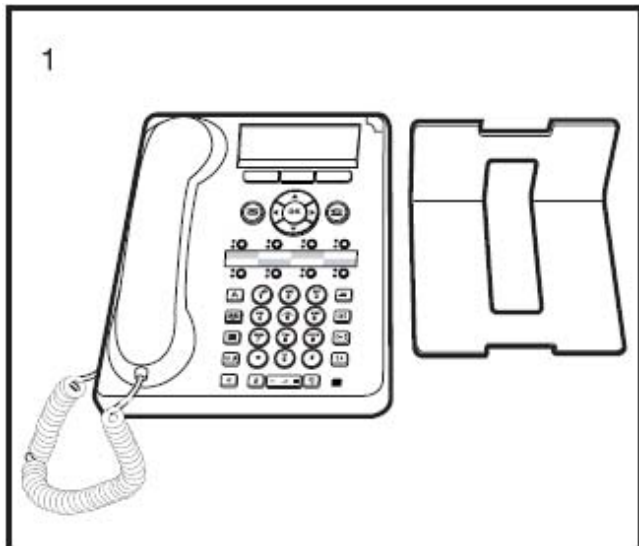

---

## Etiketten

Neben jeder Anruf-, Leitungspräsentations- und Funktionstaste befindet sich ein Papieretikett. Dieses Etikett gibt darüber Auskunft, wie die Anruf-, Leitungspräsentations- oder Funktionstaste vom Systemadministrator programmiert wurde. Sie können die Etiketten entfernen, austauschen oder ein leeres selbst beschriften. Für Ihr Telefon sind auch gedruckte Etiketten verfügbar. Weitere Informationen erhalten Sie von Ihrem Systemadministrator.

## IP-Telefonfunktionen (1608 und 1616)

Die 1608- und 1616-Telefone stellen eine IP-Verbindung zur Telefonanlage her und unterstützen verschiedene zusätzliche Funktionen:

- Die Kommunikation zwischen Telefon und Telefonanlage findet über eine 10/100 Ethernet-Verbindung und das IP-Netzwerk statt.
- Das Telefon verfügt über einen 10/100 Ethernet-Port für eine PC-Durchschleifverbindung, wodurch mit den gleichen Verbindungen wie am Telefon ein Computer in das Netzwerk eingebunden werden kann. Wenn diese Funktion nicht unterstützt wird, kann der Port vom Systemadministrator deaktiviert werden.
- Wenn Power over Ethernet (PoE) verfügbar ist, erfolgt die Stromversorgung des Telefons darüber. Ansonsten benötigt das Telefon eine separate Stromverbindung.

## Die Telefonhauptmenüs



Die Hauptmenüs sind nachstehend beschrieben. Sie können mithilfe der Taste  TELEFON zwischen den Menüs wechseln. Dies ist auch während eines aktiven Anrufs oder eines gerade eingehenden Anrufs möglich. Zusätzlich dazu können Sie über das Präsentationsmenü auf diese Menüs zugreifen, indem Sie die Funktionstasten Status und Funktionen drücken, wenn diese angezeigt werden.

### Das Präsentationsmenü

Ruhend

G	299 11:00 01/26	a=
↓	Status	Features

Mit diesem Menü werden Information zu den  Tasten angezeigt, die als Präsentationstasten konfiguriert wurden. Dabei handelt es sich in der Regel um die ersten drei Tasten auf dem Telefon, aber Ihr Systemadministrator kann zusätzliche Tasten konfigurieren.

Verwenden Sie die Pfeiltasten  nach oben und nach unten , um durch die Details jeder Taste zu navigieren.

Aktiv

Call: Incoming		
↓ a=Extn307	0:00:12	
307	>>	

Bei Tasten, die gerade mit einem Anruf belegt sind, werden auf dem Display Details zum jeweiligen Anruf angezeigt.

Bei ruhenden Tasten werden die Standardbeschriftung der Taste sowie die verfügbaren Funktionstasten angezeigt.

Die Tasten, die nicht als Präsentationstasten konfiguriert wurden, können als [Funktionstasten](#)<sup>[144]</sup> verwendet werden.

### Das Statusmenü

Status		
↓ Mobile Twinning	[on]	
Off	Exit	

Das Statusmenü ist nicht immer sichtbar. Es wird angezeigt, wenn bestimmte Anrufweiterleitungsfunktionen aktiviert sind. Zum Beispiel die Nicht-stören-Funktion.

Es wird auch angezeigt, wenn Sie vom Systemadministrator die Berechtigung erhalten haben, den Status Ihrer Mitgliedschaften bei Sammelanschlüssen oder den Betriebsstatus bei Sammelanschlüssen zu ändern.

### Das Funktionsmenü



Features		
↓ Pickup...		
Select	Exit	

Mit dem Funktionsmenü können Sie auf eine Reihe von Benutzereinstellungen zugreifen und diese anpassen. Bei einigen Optionen kann der Systemadministrator festlegen, ob Sie im Menü darauf zugreifen können. Dabei handelt es sich meist um Einstellungen, die in der Telefonanlage gespeichert werden, und die Ihnen auch dann zur Verfügung stehen, wenn Sie sich an einem anderen Telefon anmelden.

### Das Tastenfunktionenmenü

Button Features		
↓ GrpPg		
Select	Exit	

Die  Tasten, die vom Systemadministrator nicht als Präsentationstasten konfiguriert wurden, können für andere Funktionen verwendet werden.

Durch Drücken der entsprechenden Taste wird die Tastenfunktion ausgelöst. Sie können die Funktion auch über das Funktionsmenü auslösen. (Drücken Sie die Funktionstaste Funktionen, und wählen Sie Tastenfunktionen.) Verwenden Sie die Pfeiltasten  nach oben und nach unten , um durch die programmierten Tasten zu navigieren. Bei der zugehörigen Taste blinkt die rote Lampe kurz auf.

Die Tastenfunktion wird in der Regel vom Systemadministrator konfiguriert. Sie können über das [Menü "Selbstadministration"](#)<sup>[145]</sup> Aktionen auswählen und den Tasten zuweisen.

## Zwischen den Menüs wechseln

Bei einem aktiven Anruf können Sie weiterhin auf die anderen Hauptmenüs zugreifen. Drücken Sie die Taste  TELEFON, um zwischen dem regulären Präsentationsmenü oder einem Präsentationsmenü, das die anderen verfügbaren Menüs auflistet, zu wechseln.

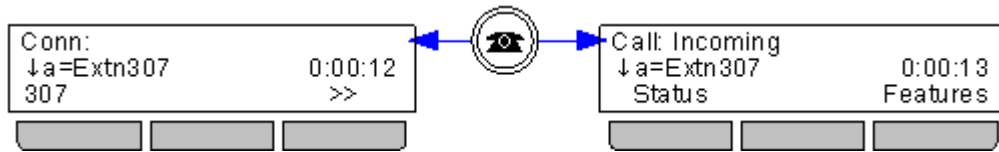

Sie können auch die ◀ Pfeiltasten nach links und nach rechts ▶ verwenden, um zwischen dem Präsentations-, Funktions-, und Tastenfunktionenmenü zu wechseln.

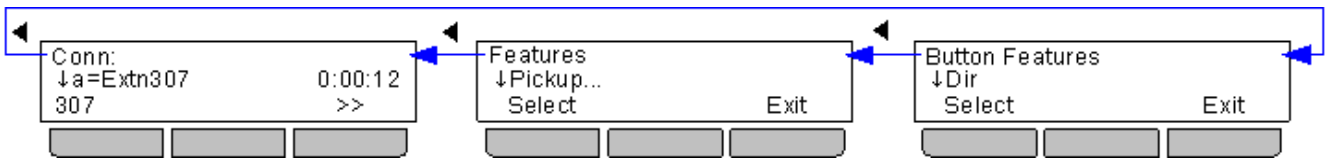

## Weitere Menüs

Zusätzlich zu den [Telefonhauptmenüs](#) <sup>[15]</sup> können Sie über bestimmte Tasten noch auf zusätzliche Menüs zugreifen.

### - [Das Wahlwiederholungs-Menü](#) <sup>[46]</sup>

Redial
↓Extn 307 307 16:12 01/26
Call Details Exit
<input type="button"/> <input type="button"/> <input type="button"/>

Der Zugriff auf das Menü erfolgt über die Taste . Es wird eine Liste der letzten zehn ausgehenden Anrufe angezeigt.

Sie können [Ihr Telefon so konfigurieren](#) <sup>[47]</sup>, dass einfach nur die zuletzt gewählte Nummer erneut angerufen wird. Dann wird das Menü nicht angezeigt.

### - Das A-Menü

Menu: Top
↓Screen/Sounds... Exit
Select
<input type="button"/> <input type="button"/> <input type="button"/>

Drücken Sie die  MENÜ-Taste, um in ein Menü zu gelangen, mit dem Sie verschiedene Telefoneinstellungen ändern können. Dabei handelt es sich meist um telefonspezifische Einstellungen, die Sie bei einem Telefonwechsel nicht übernehmen können.

### - [Das Menü "Kontakte und Telefonbuch"](#) <sup>[80]</sup>

Directory: ◀All▶
DIAL NAME
List New Exit
<input type="button"/> <input type="button"/> <input type="button"/>

Der Zugriff auf das Menü erfolgt über die Taste . Damit werden Namen und Rufnummern angezeigt, die Sie für Ihre Anrufe verwenden können.

Das Telefonbuch enthält Einträge, die von allen Benutzern oder nur von Ihnen verwendet werden können sowie alle Benutzer und Gruppen der Telefonanlage.

### - [Das Menü "Anrufliste"](#) <sup>[90]</sup>

Call Log: ◀All▶
↓Extn201 15:19 01/26
Call Details More
<input type="button"/> <input type="button"/> <input type="button"/>

Der Zugriff auf das Menü erfolgt über die Taste . Das angezeigte Anrufprotokoll wird auf der Telefonanlage gespeichert. Wenn Sie sich an einem anderen 1408-, 1416-, 1608- oder 1616-Telefon anmelden, bleibt Ihr Anrufprotokoll erhalten.

Ihr Anrufprotokoll enthält jeweils die letzten zehn beantworteten, getätigten und verpassten Anrufe.

Wenn vom Systemadministrator festgelegt, enthält es auch verpasste Sammelanschlussanrufe.

### - [Das Visual Voice-Menü](#) <sup>[96]</sup>

Visual Voice
↓Listen 4/0/1
Select - Exit
<input type="button"/> <input type="button"/> <input type="button"/>

Der Zugriff auf das Menü erfolgt über die Taste . Das Menü wird für den Zugriff auf die VoiceMail verwendet. Sie können Nachrichten auf Ihrer VoiceMail-Mailbox abhören, aufnehmen und an andere Benutzer senden sowie zahlreiche Einstellungen Ihrer VoiceMail-Mailbox anpassen.

## Präsentationstasten/-menü

Präsentationstasten werden zur Darstellung der aus- und eingehenden Anrufe der Benutzer der Telefonanlage verwendet. Sie werden von Ihrem Systemadministrator konfiguriert. In der Regel sind Ihre ersten drei Tasten Anrufpräsentationstasten, es können aber weitere Tasten als Präsentationstasten konfiguriert werden.

Ihr Systemadministrator kann vier verschiedene Arten von Präsentationstasten konfigurieren:



- [Anrufpräsentationstasten](#)<sup>[20]</sup>  
Diese stehen für einfache Anrufe. Jede Ihrer Anrufpräsentationstasten kann dazu verwendet werden, einen Anruf zu tätigen oder anzunehmen. Standardmäßig verfügen Sie über drei Anrufpräsentationstasten und keine anderen Präsentationstasten.
- [Übertragungspräsentationstasten](#)<sup>[22]</sup>  
Diese entsprechen bestimmten Anrufpräsentationstasten eines anderen Benutzers. Mit der entsprechenden Übertragungspräsentationstaste können Sie die Anrufe auf der entsprechenden Anrufpräsentationstaste des anderen Benutzers annehmen oder einen Anruf tätigen, den der andere Benutzer dann mit der entsprechenden Anrufpräsentationstaste übernimmt.
- [Anrufübergabetasten](#)<sup>[24]</sup>  
Diese Präsentationstasten stehen für einen anderen Benutzer. Wenn dieser andere Benutzer unbeantwortete eingehende Anrufe hat, werden diese auf der Anrufübergabetaste angezeigt, und Sie können damit den Anruf entgegennehmen.
- [Leitungspräsentationstasten](#)<sup>[26]</sup>  
Diese stehen für bestimmte Telefonleitungen, die mit der Telefonanlage verbunden sind. Mithilfe dieser Taste können Sie Anrufe über diese Leitung tätigen oder annehmen. Mehrere Benutzer können Leitungspräsentationstasten für dieselbe Leitung konfiguriert haben. Wenn die Leitung nicht nur von Ihnen sondern auch von anderen Benutzern verwendet wird, wird das auf Ihrem Display und durch die Tastenlampe angezeigt.

### Anzeige und Menü der Präsentationstasten

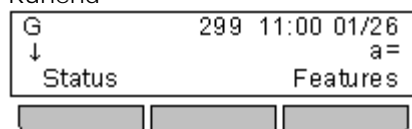
Ruhend



Mit diesem Menü werden Informationen zu den  Tasten angezeigt, die als Präsentationstasten konfiguriert wurden. Dabei handelt es sich in der Regel um die ersten drei Tasten auf dem Telefon, aber Ihr Systemadministrator kann zusätzliche Tasten konfigurieren.

Verwenden Sie die Pfeiltasten  nach oben und nach unten , um durch die Details jeder Taste zu navigieren.

Aktiv



Bei Tasten, die gerade mit einem Anruf belegt sind, werden auf dem Display Details zum jeweiligen Anruf angezeigt.

Bei ruhenden Tasten werden die Standardbeschriftung der Taste sowie die verfügbaren Funktionstasten angezeigt.

Die Tasten, die nicht als Präsentationstasten konfiguriert wurden, können als [Funktionstasten](#)<sup>[14]</sup> verwendet werden.

## Präsentationstasten

Die Symbole zeigen den Anrufstatus auf den entsprechenden Präsentationstasten an:

1. Mithilfe der Pfeiltasten ▲ nach oben und nach unten ▼ können Sie bei jeder Präsentationstaste die Details zum aktuellen Anruf einsehen.

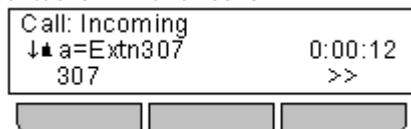

2. Befindet sich auf der Präsentationstaste ein Anruf, wird ein Symbol mit dem Anrufstatus angezeigt.

- Anruf  
Das Telefon signalisiert einen eingehenden Anruf.
- Verbunden  
Mit diesem Anrufer sind Sie aktuell verbunden und führen ein Gespräch.
- Wird gehalten  
Der Anruf wird gehalten.
- An anderem Anschluss gehalten  
Der Anruf wurde von einem anderen Präsentationstasten-Benutzer in der Leitung gehalten.
- Konferenz  
Der Anruf ist ein Konferenzgespräch.

3. Ein >> Doppelpfeil links unten zeigt an, dass für diesen Anruf [Funktionstasten-Optionen](#) <sup>30)</sup> zur Verfügung stehen. Sie können auf diese zugreifen, indem Sie auf >> die Doppelpfeil-Funktionstaste drücken und dann die gewünschte Funktion auswählen.

## Telefonstatusbuchstaben

Die Buchstabenfolge in der linken oberen Ecke des Displays zeigt den Status verschiedener Funktionen an.

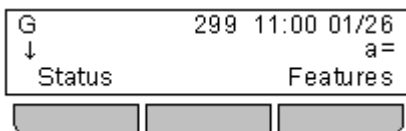

- B = Gesperrt  
Wenn Ihr Systemadministrator eine ausgehende Rufsperrung festgelegt hat, wird auf dem Display des Telefons der Buchstabe B angezeigt. Dann können Sie nur interne Anrufe tätigen.
- D = Anrufumleitung (-weiterleitung)  
Ist eine uneingeschränkte Weiterleitung aktiviert, wird auf dem Display des Telefons der Buchstabe D angezeigt.
- G = Gruppenmitglied (In Gruppe)  
Wenn Sie aktives Mitglied eines Sammelanschlusses sind, wird auf dem Display des Telefons der Buchstabe G angezeigt. Dann könnten Sie Anrufe an den Sammelanschluss erhalten.
- N = Keine Anrufe (Nicht stören)  
Ist die Nicht-stören-Funktion aktiviert, wird auf dem Display des Telefons der Buchstabe N angezeigt.
- A = Außer Betrieb  
Wenn sich eine der Gruppen, für die Sie als Mitglied eingetragen sind, im Nachtbetrieb befindet, wird auf dem Display des Telefons der Buchstabe A angezeigt. In Nachtbetrieb werden Anrufe an diese Gruppe, je nach Konfiguration, an die Ausweichmöglichkeit oder an die VoiceMail weitergeleitet.
- T = Gekoppelt  
Ist ein Telefon intern mit Ihrem Telefon gekoppelt, wird auf dem Display des Telefons der Buchstabe T angezeigt. An Sie gerichtete Anrufe klingeln auf beiden Telefonen und können auch an beiden Telefonen von Ihnen angenommen werden.
- T = Fehlertoleranz  
Wenn sich Ihr Telefon im Fehlertoleranzmodus befindet, wird auf dem Display des Telefons der Buchstabe T angezeigt. Dieser Modus wird verwendet, wenn es Probleme mit dem Telefonsystem gab und Ihr Telefon derzeit von einem anderen IP Office-System unterstützt wird. In diesem Modus sind einige Funktionen vielleicht nicht verfügbar, und die Anrufe werden eventuell anders geleitet als üblich.
- S = Systemalarm









## Anrufpräsentationstasten

Anrufpräsentationstasten zeigen auf Ihrem Telefon ein- und ausgehende Anrufe an. Das Sie über mehrere Anrufpräsentationstasten verfügen, können Sie mehrere Anrufe annehmen, tätigen, zwischen Anrufen wechseln und andere Aktionen durchführen.

Wenn alle Anrufpräsentationstasten verwendet werden, werden weitere Anrufe entsprechend Ihren Einstellungen bei Besetzzeichen weitergeleitet. Haben Sie keine Einstellungen festgelegt, wird der Anruf an die VoiceMail geleitet (falls verfügbar).

### Lampen der Anrufpräsentationstasten

Der folgende Lampenstatus wird von Präsentationstasten verwendet, die als Anrufpräsentationstasten konfiguriert wurden.

Tastenleuchten	Status
 Rot aus. Grün aus	Ruht Die Anrufpräsentationstaste ist nicht belegt und derzeit nicht ausgewählt.
 Rot ein Grün aus	Ruht + aktuelle Taste Die Anrufpräsentationstaste ist derzeit nicht belegt, ist aber die aktuelle Taste, die verwendet wird, wenn der Benutzer abhebt.
 Rot aus. Grün blinkt langsam.	Eingehender Anruf Die entsprechende Anrufpräsentationstaste signalisiert einen eingehenden Anruf. Dies wird von einem Klingelton begleitet. Befindet sich der Benutzer bereits in einem Telefonat, wird nur ein einzelner Klingelton ausgegeben.
 Rot ein Grün blinkt langsam.	Eingehender Anruf + aktuelle Taste Wie oben, wobei laut Voreinstellung für klingelnde Leitung diese Taste als aktuelle Taste des Benutzers festgelegt wurde.
 Rot ein Grün ein	Wird hier verwendet Der Benutzer ist auf der Anrufpräsentationstaste mit einem Anruf verbunden oder tätigt einen Anruf.
 Rot aus. Grün ein	Verwendung an anderem Anschluss Die Anrufpräsentationstaste wird auf einer Übertragungspräsentationstaste verwendet.
 Rot aus. Grün blinkt schnell	Wird hier gehalten Der Anruf wurde von diesem Benutzer auf Halten gesetzt.
 Rot aus. Grün blinkt	An anderem Anschluss gehalten Ein Anruf auf einer Übertragungspräsentationstaste mit einer entsprechenden Anrufpräsentationstaste wird gehalten. Anrufe auf einer Anrufpräsentationstaste, die von einem anderen Benutzer gehalten werden, behalten den LED-Status „Verbunden“ bei, während sie auf dem Telefondisplay als gehalten angezeigt werden.
 Rot aus. Grün periodisch blinkend	Nicht verfügbar Die gedrückte Taste ist nicht verfügbar. Der Anruf wird weiterhin gewählt, klingelt oder der Benutzer kann sich nicht in den Anruf einschalten.

## Anzeige der Anrufpräsentationstasten

G	299 11:00 01/26	a=
↓		
Status		Features

Ruhend

Zeigt an, dass die Anrufpräsentationstaste für einen aus- oder eingehenden Anruf zur Verfügung steht.



Call: Incoming		0:00:12
↓▲ a=Extn307		>>
307		

Eingehender Anruf

Die Anrufpräsentationstaste signalisiert einen eingehenden Anruf. Sie können die &gt;&gt; Doppelpfeil-Funktionstaste drücken, um Ignorier oder An Vm auszuwählen.



Call		0:00:12
↓[ a=Mark		>>
201		

Ausgehender Anruf

Sie haben einen Anruf mit einer Präsentationstaste eingeleitet, der Anruf ist aber noch nicht verbunden.



Conn:		0:00:22
↓[ a=Mark		>>
201		

Verbunden

Mit dem Anrufer dieser Präsentationstaste sind Sie aktuell verbunden und führen ein Gespräch.



Hold:		0:00:22
↓[ a=Mark		>>
201		

Gehalten

Ihr aus- oder eingehender Anruf wurde von einem anderen Benutzer auf Halten gesetzt.



Call: On-Hold		0:00:22
↓↵ a=Mark		>>
201		

Halten

Der Anruf wird gehalten.



## Übertragungspräsentationstasten









Eine Übertragungspräsentationstaste zeigt den Status der Anrufpräsentationstaste eines anderen Benutzers an. Mit Hilfe der Übertragungspräsentationstasten kann ein Benutzer Anrufe von der Anrufpräsentationstaste dieses anderen Benutzers entgegennehmen oder an den Anrufen teilnehmen. Die Übertragungspräsentationstasten können außerdem dazu verwendet werden, Anrufe zu tätigen, an denen der Benutzer der Anrufpräsentation dann teilnehmen kann oder die er vom Status "Halten" wieder übernehmen kann.

- Wenn die Anrufpräsentationstaste des Benutzers blinkt, blinkt auch gleichzeitig Ihre zugewiesene Übertragungspräsentationstaste. Mit Hilfe der Übertragungspräsentationstasten können Anrufe für den Benutzer der Anrufpräsentationstaste entgegengenommen werden.
- Wenn der Benutzer der Anrufpräsentationstaste mit dieser einen Anruf tätigt oder entgegennimmt, wird auf Ihrer zugewiesenen Übertragungspräsentationstaste der Status des Anrufs angezeigt, beispielsweise aktiv, gehalten usw. Die Übertragungspräsentationstaste kann dazu verwendet werden, den Anruf zurückzuholen, wenn die Funktionen für gehaltene Anrufe oder Teilnahme an einem Gespräch aktiviert sind.
- Übertragungspräsentationstasten werden bei Benutzern verschiedener Telefonanlagen in einem [Small Community Network](#) <sup>[21]</sup> nicht unterstützt.

Wenn Sie über Übertragungspräsentationstasten oder Anrufübergabetasten verfügen, können Sie [die Art und Weise des Rufsignals \(Übergaberufton\)](#) <sup>[16]</sup> auswählen, das verwendet werden soll, wenn ein Anruf auf einer dieser Tasten eingeht. Es kann entweder das reguläre Rufsignal, ein Einzelrufsignal ohne Wiederholung (kurzer Klingelton) oder kein Rufsignal ausgegeben werden. Die Einstellung des Übergaberuftons gilt nur, wenn Sie nicht mit einem aktuellen Anruf verbunden sind. Wenn Sie gerade mit einem Anruf verbunden sind, wird entweder der Übergaberufton oder der vom Systemadministrator festgelegte Hinweiston ausgegeben, je nachdem, welches Signal kürzer ist.

### Lampen der Übertragungspräsentationstasten

Der folgende Lampenstatus wird von Präsentationstasten verwendet, die als Übertragungspräsentationstasten konfiguriert wurden.

Tastenleuchten	Status der Übertragungspräsentationstaste
 Rot aus. Grün aus	Ruhend Die Übertragungspräsentation wird nicht verwendet.
 Rot aus. Grün blinkt langsam.	Eingehender Anruf Die entsprechende Anrufpräsentationstaste signalisiert einen eingehenden Anruf. Dies wird von einem Klingelton begleitet. Befindet sich der Benutzer bereits in einem Telefonat, wird nur ein einzelner Klingelton ausgegeben.
 Rot ein Grün blinkt langsam.	Eingehender Anruf + aktuelle Taste Wie oben, wobei laut Voreinstellung für klingelnde Leitung diese Taste als aktuelle Taste des Benutzers festgelegt wurde.
 Rot aus. Grün ein	Verwendung an anderem Anschluss Die entsprechende Anrufpräsentationstaste wird bereits verwendet.
 Rot ein Grün ein	Wird hier verwendet Der Anrufer tätigt einen Anruf, nimmt einen Anruf von der Übertragungspräsentation entgegen oder schaltet sich in einen Anruf ein.
 Rot aus. Grün blinkt schnell	Wird hier gehalten Der Anruf wurde von diesem Benutzer auf Halten gesetzt.
 Rot aus. Grün blinkt	Wird anderswo gehalten Der Anruf wurde von einem anderen Benutzer auf Halten gesetzt.
 Rot aus. Grün periodisch blinkend	Nicht verfügbar Die gedrückte Taste ist nicht verfügbar. Der Anruf wird weiterhin gewählt, klingelt oder der Benutzer kann sich nicht in den Anruf einschalten.

## Anzeige der Übertragungspräsentationstasten

G	299	18:26 01/03
↑	Extn 201 a=	

Ruhend

Standardmäßig wird eine Übertragungspräsentation mit dem Benutzernamen und der Beschriftung der entsprechenden Anrufpräsentationstaste benannt.



G	299	18:27 01/03
↑	[Extn201 a=	
	Join	

Wird verwendet

Die Übertragungspräsentation zeigt an, wenn die entsprechende Anrufpräsentation verwendet wird oder ein Anruf getätigt wird. Die Teilnehm-Funktionstaste wird angezeigt, wenn Sie sich zu diesem Anruf aufschalten können, um durch Drücken der Funktionstaste oder der Übertragungspräsentationstaste ein Konferenzgespräch zu beginnen.



Call: Incoming		
↑	▲Extn201 a=Extn20	0:00:23
	203	>>

Rufton

Die Übertragungspräsentation zeigt an, wenn die entsprechende Anrufpräsentation einen eingehenden Anruf erhält. Normalerweise wird an Ihrem Telefon nur ein einzelner Klingelton ausgegeben, das kann jedoch von Ihrem Systemadministrator geändert werden. Sie nehmen den Anruf entgegen, indem Sie die Übertragungspräsentationstaste drücken.



Dial: Number?		
↑	[Extn201 a=	
	Dir	

Tätigen eines Anrufs

In ruhendem Zustand (siehe oben), können Sie durch Drücken der Übertragungspräsentation einen Anruf tätigen. Die entsprechende Anrufpräsentation zeigt an, dass sie verwendet wird, und der andere Benutzer kann durch Drücken dieser Anrufpräsentation zuschalten.



Call: On-Hold		
↑	⊞Extn201 a=	
	Pickup	

Gehaltener Anruf

Hält der andere Benutzer mit der entsprechenden Anrufpräsentation den Anruf, weist die Übertragungspräsentation darauf hin, dass der Anruf an anderer Stelle gehalten wird. Sie können den gehaltenen Anruf zurückholen, indem Sie die Überm-Taste oder die Übertragungspräsentationstaste drücken.



## Anrufübergabetasten





Jede Anrufübergabetaste wurde einem anderen Benutzer Ihrer Telefonanlage zugewiesen. Durch die Taste werden Sie darauf hingewiesen, dass bei einem anderen Benutzer ein unbeantworteter Anruf ansteht. Sie können die Anrufrdetails einsehen und den Anruf beantworten, wenn es erforderlich ist.

Die Einstellung, nach welcher Zeit ein eingehender Anruf auch an Ihrer Anrufübergabetaste angezeigt wird, wird von dem vertretenen Benutzer vorgenommen. Anrufübergabetasten werden bei Benutzern verschiedener Telefonanlagen in einem Small Community Network nicht unterstützt.

Wenn Sie über Übertragungspräsentationstasten oder Anrufübergabetasten verfügen, können Sie [die Art und Weise des Rufsignals \(Übergaberufton\)](#) <sup>[163]</sup> auswählen, das verwendet werden soll, wenn ein Anruf auf einer dieser Tasten eingeht. Es kann entweder das reguläre Rufsignal, ein Einzelrufsignal ohne Wiederholung (kurzer Klingelton) oder kein Rufsignal ausgegeben werden. Die Einstellung des Übergaberufons gilt nur, wenn Sie nicht mit einem aktuellen Anruf verbunden sind. Wenn Sie gerade mit einem Anruf verbunden sind, wird entweder der Übergaberufon oder der vom Systemadministrator festgelegte Hinweiston ausgegeben, je nachdem, welches Signal kürzer ist.

### Lampen der Anrufübergabetasten

Der folgende Lampenstatus wird von Präsentationstasten verwendet, die als Anrufübergabetasten konfiguriert wurden.

Tastenleuchten	Status der Anrufübergabetasten
 Rot aus. Grün aus	Ruht Die Taste wird nicht verwendet.
 Rot aus. Grün blinkt langsam.	Eingehender Anruf Die Anrufübergabefunktion signalisiert einen unbeantworteten Anruf auf dem Telefon des vertretenen Benutzers. Dies wird von einem Klingelton begleitet. Befindet sich der Benutzer bereits in einem Telefonat, wird nur ein einzelner Klingelton ausgegeben.
 Rot ein Grün blinkt langsam.	Eingehender Anruf + aktuelle Taste Wie oben, wobei laut Voreinstellung für klingelnde Leitung diese Taste als aktuelle Taste des Benutzers festgelegt wurde.
 Rot ein Grün ein	Wird hier verwendet Der Benutzer hat den Anruf an den zu vertretenden Benutzer übernommen.
 Rot aus. Grün blinkt schnell	Hier gehalten Der weitergeleitete Anruf wurde durch den Benutzer der Anrufübergabetaste gehalten.

## Anzeige der Anrufübergabetasten

G	299	18:27	01/03
↑		Extn201	Cov

Ruht  
Standardmäßig wird der Name des vertretenen Benutzers gefolgt von dem Wort Ers. angezeigt. In diesem Status können Sie über diese Taste weder Anrufe tätigen noch entgegennehmen.

--	--	--	--

Call: Incoming			
↑▲Extn201	Cov Ext	0:00:23	
203		>>	

Eingehender Anruf

Wenn der vertretene Benutzer einen Anruf erhält, wird dieser nach Ablauf der Weiterleitungszeit auch auf Ihrer Anrufübergabetaste des Benutzers als eingehender Anruf angezeigt. Sie nehmen den Anruf entgegen, indem Sie die Taste drücken.

--	--	--	--

Call:			
↑[ Extn201	Cov Ext	0:00:23	
203		>>	

Verbunden

Wenn Sie einen Anruf mit der Anrufübergabetaste annehmen, wird er zu Ihrem Anruf.

--	--	--	--

Call: On-Hold			
↑◀Extn201	Cov Ext	0:00:03	
203			

Halten

Wenn Sie den Anruf halten, wird

--	--	--	--

Held:			
↑[ Extn201	Cov Ext	0:00:23	
203			

Gehalten

Wenn ein interner Benutzer einen Anruf hält, wird dieser Status angezeigt. Sie können den gehaltenen Anruf zurückholen, indem Sie erneut die Anrufübergabetaste drücken.

--	--	--	--

## Leitungspräsentationstaste

Über Leitungspräsentationstasten können Sie Anrufe über bestimmte Leitungen Ihrer Telefonanlage tätigen oder annehmen. Die Taste zeigt auch an, ob die Leitung gerade von anderen Benutzern verwendet wird.





Bei eingehenden Anrufen legt die Telefonanlage das Anrufziel fest. Das kann entweder ein Benutzer oder eine Gruppe sein. Wenn Sie aber eine Leitungspräsentationstaste für diese Leitung konfiguriert haben, sehen Sie einen eingehenden Anruf und können ihn, falls erforderlich, annehmen.

- Private Leitungen

Wenn ein Benutzer bei einem Anruf eine Leitungspräsentationstaste für die betroffene Leitung besitzt und das Ziel für das Routing des ankommenden Anrufs ist, gilt ein besonderes Verfahren. In diesen Fällen wird der Anruf nur auf der Leitungspräsentationstaste und auf keiner anderen Taste signalisiert. Diese Anrufe werden auch nicht weitergeleitet, auch nicht, wenn eine Weiterleitung eingerichtet wurde.

### Lampen der Leitungspräsentationstasten

Der folgende Lampenstatus wird von Präsentationstasten verwendet, die als Leitungspräsentationstasten konfiguriert wurden.

Tastenleuchten	Status von Leitungspräsentationstasten
 Rot aus. Grün aus.	Ruht Die verknüpfte Leitung ist frei.
 Rot ein Grün aus	Ruht + aktuelle Taste Die verknüpfte Leitung ist frei, aber die Taste ist die aktuelle Taste, die verwendet wird, wenn der Benutzer abhebt.
 Rot aus. Grün blinkt langsam.	Eingehender Anruf Die Leitung am Ende des eingehenden Anrufs wird angewählt. Dies wird von einem Klingelton begleitet. Befindet sich der Benutzer bereits in einem Telefonat, wird nur ein einzelner Klingelton ausgegeben.
 Rot ein Grün blinkt langsam.	Eingehender Anruf + aktuelle Taste Wie oben, wobei laut Voreinstellung für klingelnde Leitung diese Taste als aktuelle Taste des Benutzers festgelegt wurde.
 Rot aus. Grün ein	Verwendung an anderem Anschluss Die Leitung ist belegt.
 Rot ein Grün ein	Wird hier verwendet Der Benutzer hat auf dieser Leitung einen Anruf entgegengenommen oder getätigt oder nimmt an einem Anruf auf dieser Leitung teil.
 Rot aus. Grün blinkt schnell	Hier gehalten Der Anruf wurde von diesem Benutzer in der Leitung gehalten.
 Rot aus. Grün blinkt	An anderem Anschluss gehalten Der Anruf wurde von einem anderen Präsentationstasten-Benutzer in der Leitung gehalten.
 Rot aus. Grün periodisch blinkend	Nicht verfügbar Die gedrückte Taste ist nicht verfügbar. Die Nummer wird noch gewählt, der Anruf klingelt, wird geroutet oder es kann keine Verbindung zu dem Gespräch hergestellt werden.

# Chapter 2.

# Tätigen von Anrufen

## 2. Tätigen von Anrufen

Falls Sie gerade nicht telefonieren, wählen Sie einfach die Nummer. Dafür wird die aktuell ausgewählte Präsentationstaste verwendet, die durch eine rote Lampe signalisiert wird.

Dial: ↓[ a=20
<input data-bbox="124 315 252 347" type="button" value=" "/> <input data-bbox="256 315 384 347" type="button" value=" "/> <input data-bbox="389 315 517 347" type="button" value=" "/>

Sie können auch eine andere Präsentationstaste drücken, um einen Anruf über diese Taste zu tätigen. Dann können Sie die Funktionstaste Tel.buch drücken, um [eine Nummer aus dem Telefonbuch auszuwählen](#) <sup>(83)</sup>.

Dial: Number? ↓[ a= Dir
<input data-bbox="124 553 252 584" type="button" value=" "/> <input data-bbox="256 553 384 584" type="button" value=" "/> <input data-bbox="389 553 517 584" type="button" value=" "/>

Wenn die gewählte Nummer einem Benutzer oder einer Gruppe der Telefonanlage entspricht, wird der Telefonbucheintrag für diesen Benutzer oder diese Gruppe angezeigt, und der Anruf klingelt bei der Zielrufnummer.

Call ↓[ a=Mark 201	0:00:12 >>
<input data-bbox="124 790 252 822" type="button" value=" "/> <input data-bbox="256 790 384 822" type="button" value=" "/> <input data-bbox="389 790 517 822" type="button" value=" "/>	

Wenn Sie einen anderen Benutzer anrufen und dieser den Anruf nicht entgegennimmt, dann Drücken Sie die Doppelpfeil-Funktionstaste >>, um auf zusätzliche Optionen zuzugreifen. Für einen Rückruf beispielsweise drücken Sie die Funktionstaste AutRR.

Call ↓[ a=Mark AutCB	0:00:22
<input data-bbox="124 1055 252 1086" type="button" value=" "/> <input data-bbox="256 1055 384 1086" type="button" value=" "/> <input data-bbox="389 1055 517 1086" type="button" value=" "/>	

Wenn Sie einen externen Anruf tätigen möchten und momentan keine externe Leitung frei ist, wird die Nachricht WARTEN AUF LEITG angezeigt.

WAITING-FOR-LINE ↓[ a=9555396002	0:00:28
<input data-bbox="124 1296 252 1328" type="button" value=" "/> <input data-bbox="256 1296 384 1328" type="button" value=" "/> <input data-bbox="389 1296 517 1328" type="button" value=" "/>	

Sobald der Anruf mit dem Ziel oder einer externen Leitung verbunden wurde, wird dies auf dem Display angezeigt.

Conn: ↓[ a=Mark 201	0:00:22 >>
<input data-bbox="124 1509 252 1541" type="button" value=" "/> <input data-bbox="256 1509 384 1541" type="button" value=" "/> <input data-bbox="389 1509 517 1541" type="button" value=" "/>	

## Blockwahl

Wenn Sie auf Ihrem Telefon beginnen, eine Nummer zu wählen, stellt das Telefon standardmäßig sofort eine Verbindung zur Telefonanlage her und gibt die von Ihnen gewählten Stellen an die Telefonanlage weiter. Sie können die bereits eingegebenen Stellen nicht korrigieren, sondern nur den Anruf beenden und von vorne beginnen. Auch, wenn Sie während des Wählens zu lange innehalten, könnte die Telefonanlage vermuten, Sie hätten fertig gewählt, und versucht, den Anruf mit den bisher gewählten Stellen zu verbinden.

Die Blockwahl ermöglicht es Ihnen, die zu wählende Nummer auf dem Display Ihres Telefons zusammenzusetzen und zu bearbeiten, bevor sie zum Wählen an die Telefonanlage gesendet wird.









Über die Telefonmenüs können Sie auswählen, ob Sie beim Tätigen von Anrufen traditionelles Wählen oder Blockwahl verwenden möchten. Die von Ihnen gewählte Einstellung wird immer angewendet, wenn Sie ein Telefon verwenden, das Blockwahl unterstützt.

### Wählen einer Nummer im Blockmodus

1. Beginnen Sie ohne verbundenen Anruf am Telefon zu wählen. Heben Sie den Hörer nicht ab und wählen Sie weder Headset noch Lautsprecher aus, bevor Sie wählen.
2. Sie können die  Pfeiltaste nach rechts verwenden, um die zuletzt eingegebene Stelle zu löschen, falls Sie die Nummer korrigieren müssen.
3. Wenn Sie die gewünschte Nummer fertig eingegeben haben, können Sie auswählen, wie Sie den Anruf tätigen möchten.
  - Heben Sie den Hörer ab und tätigen Sie einen Anruf mit dem Hörer.
  - Drücken Sie die Funktionstaste Anrufen oder die OK-Taste, um den Anruf mit dem [Standard-Audiopfad für Freisprechbetrieb](#)<sup>177</sup> (Lautsprecher oder Headset) des Telefons zu beginnen. Sie können auch eine Ihrer freien Anrufpräsentationstasten drücken, um den Anruf mit dieser Präsentationstaste zu tätigen.
  - Drücken Sie die Headset-Taste, um den Anruf mit einem an Ihr Telefon angeschlossenen Headset zu beginnen.
  - Drücken Sie die Lautsprecher-Taste, um den Anruf mit dem Lautsprecher Ihres Telefons zu beginnen.

### Aktivieren/Deaktivieren der Blockwahl

Sie können die Blockwahleinstellung über das Menü Funktionen des Telefons aktivieren oder deaktivieren.

1. Drücken Sie die Funktionstaste Funktionen, wenn diese angezeigt wird.
  - Um während eines Anrufs auf das Menü zuzugreifen, drücken Sie die Pfeiltaste nach rechts  oder die Taste  TELEFON und anschließend die Funktionstaste Funktionen.
2. Verwenden Sie die Pfeiltasten  nach oben und nach unten , um zur Option Anrufeinstellungen zu navigieren.
3. Drücken Sie die Funktionstaste Ausw., die Taste OK oder die  Taste mit dem Pfeil nach rechts.
4. Verwenden Sie die Pfeiltasten  nach oben und nach unten , um zur Option Blockwahl zu navigieren.
5. Verwenden Sie die Pfeiltasten  nach links und nach rechts  oder die angegebene Funktionstaste, um die Einstellung zu ändern.

---

## Funktionstasten während eines Anrufs

Wenn Sie einen Anruf tätigen, entgegennehmen oder gerade mit einem Anrufer verbunden sind, wird durch die >> Doppelpfeil-Funktionstaste auf dem Display angezeigt, dass der Zugriff auf zusätzliche Optionen möglich ist. Die verfügbaren Optionen unterscheiden sich je nach Art des Anrufs und der für Sie verfügbaren Funktionen der Telefonanlage.







- **Konto**  
Es ist möglich, einem Anruf einen Verrechnungscode zuzuweisen.
- **Annehmen**  
Wenn Sie eine Ansage annehmen, wird diese zu einem normalen Anruf.
- **AutRR**  
Stellen Sie einen automatischen Rückruf an den angerufenen Benutzer ein, wenn dieser den Anruf nicht angenommen hat. Wenn dieser Benutzer seinen Anruf beendet, ruft die Telefonanlage zuerst Sie an. Wenn Sie abnehmen, wird automatisch ein Anruf an den anderen Benutzer gestartet.
- **Abgeschl**  
Schließen Sie das Vermitteln eines gehaltenen Anrufs ab. Die Option Abbrechen wird ebenso angezeigt. Damit können Sie den Vermittlungsversuch abbrechen.
- **Tel.buch**  
Greifen Sie auf Ihr Telefonbuch zu, um eine Rufnummer nach dem Namen zu suchen.
- **Trennen**  
Der Anruf wird beendet.
- **Ignorier**  
Der Rufton für den momentan eingehenden Anruf wird ausgeschaltet. Der Anruf wird weiterhin als eingehender Anruf angezeigt, bis Sie ihn annehmen oder die VoiceMail antwortet.
- **Überm**  
Ein gehaltener Anruf oder ein Anruf, der bei einem anderen Benutzer eingeht, wird angenommen.
- **An VM**  
Der eingehende Anruf wird zur VoiceMail geleitet.

## Anrufen einer Person aus der Kontaktliste

1408 1416 1608 1616

Sie können jeden Kontakt aus dem Telefonbuch anrufen. Sie können fast immer, wenn Sie eine Rufnummer als Ziel eingeben müssen, z. B. bei Vermittlungen, auf das Telefonbuch zugreifen.

1. Greifen Sie auf Ihr Telefonbuch zu:

- a. Drücken Sie die Taste  KONTAKTE. Das Menü "Telefonbuch" wird angezeigt.
- b. Verwenden Sie die Pfeiltasten  nach links und nach rechts , um auszuwählen, welche Art von Telefonbucheinträgen angezeigt werden sollen.
  - Alle  
Es werden alle Telefonbucheinträge angezeigt.
  - Extern  
Es werden Telefonbucheinträge der Telefonanlage angezeigt, die allen Benutzern zur Verfügung stehen.
  - Gruppen  
Es werden die Namen und Rufnummern der Sammelanschlüsse der Telefonanlage angezeigt.
  - Benutzer  
Es werden die Namen und Rufnummern der Benutzer der Telefonanlage angezeigt.
  - Persönlich  
Es werden Ihre persönlichen Telefonbucheinträge angezeigt.
- c. Drücken Sie entweder die Funktionstaste Liste, um alle Telefonbucheinträge anzuzeigen, oder geben Sie den Namen ein, damit nur entsprechende Einträge angezeigt werden.
- d. Verwenden Sie die Pfeiltasten  nach oben und nach unten , um durch die gefundenen Einträge zu navigieren. Um von vorne zu beginnen und Einträge mit einem neuen Namensteil zu suchen, drücken Sie die Funktionstaste Löschen.

2. Wenn der gewünschte Eintrag angezeigt wird, drücken Sie die Funktionstaste Anruf.

3. Fahren Sie anschließend wie gewohnt fort.





---

## Anrufen einer Person aus der Anrufliste

1408 1416 1608 1616

Mit der Anrufliste können Sie die zum aktuellen Eintrag gehörende Nummer anrufen.

1. Greifen Sie auf die Anrufliste zu.

- a. Drücken Sie die  ANRUFLISTE-Taste.
- b. Auf dem Display werden die Einträge in Ihrer Anrufliste angezeigt. Falls bekannt, wird der Name des Anrufers angezeigt, andernfalls die Nummer.
- c. Verwenden Sie die Pfeiltasten  nach links und nach rechts , um auszuwählen, welche Einträge der Anrufliste angezeigt werden sollen. Die zur Verfügung stehenden Optionen sind *Alle*, *Entgangen*, *Beantw.* und *Ausgehend*.
  - Wenn Sie neue verpasste Anrufe haben (in diesem Fall leuchtet die Tastenleuchte der ANRUFLISTE-Taste), werden in der Anrufliste die verpassten Anrufe angezeigt.
- d. Verwenden Sie die Pfeiltasten  nach oben und nach unten , um durch die Einträge zu navigieren.

2. Drücken Sie die Funktionstaste Anruf oder die Taste OK, um die in der Anrufliste angezeigte Nummer anzurufen.

## Wahlwiederholung einer vorherigen Nummer

Die Taste  WAHLWIEDERHOLUNG löst je nach [Einstellung des Wahlwiederholungsmodus](#) <sup>[47]</sup> eine von zwei Aktionen aus.

### Listenmodus

**1408 1416 1608 1616**

Dieser Wahlwiederholungsmodus wird verwendet, wenn als [Wahlwiederholungsmodus](#) <sup>[47]</sup> *Liste* festgelegt wurde.

1. Rufen Sie die Wahlwiederholungsliste auf.
  - a. Drücken Sie die Taste  Wahlwiederholung. Daraufhin werden die ausgehenden Anrufe angezeigt.
  - b. Verwenden Sie die Pfeiltasten ▲ nach oben und nach unten ▼, um durch die letzten zehn ausgehenden Anrufe zu blättern.
2. Drücken Sie die Funktionstaste Anruf oder die Taste OK, um die in der Anrufliste angezeigte Nummer anzurufen.
3. Fahren Sie anschließend wie gewohnt fort.

### Einzelmodus

**1408 1416 1608 1616**

Dieser Wahlwiederholungsmodus wird verwendet, wenn als [Wahlwiederholungsmodus](#) <sup>[47]</sup> *Eins* festgelegt wurde.

1. Drücken Sie die Taste  WAHLWIEDERHOLUNG.
2. Die Nummer des letzten ausgehenden Anrufs in Ihrer Anrufliste wird erneut gewählt.
3. Fahren Sie anschließend wie gewohnt fort.

---

# Durchsagen

1408 1416 1608 1616

Um Durchsagen tätigen zu können, müssen Sie vom Systemadministrator Zugang zu einem Funktionscode für Durchsagen oder zu einer [Taste für Durchsagefunktion](#)<sup>[148]</sup> haben.

Wenn für den Wahl-Funktionscode oder für die Taste für die Durchsagefunktion eine Zielrufnummer festgelegt wurde, wird der entsprechende Benutzer oder die entsprechende Gruppe bei Verfügbarkeit sofort gewählt.

Der Wahl-Funktionscode kann so konfiguriert werden, dass die Nummer des Benutzers oder der Gruppe beim Wählen akzeptiert wird. Eine Taste für die Durchsagefunktion kann ebenfalls so konfiguriert werden, dass die Nummerneingabe unter folgender Voraussetzung möglich ist:

1. Drücken Sie die Taste für die Durchsage.
2. Wählen Sie die Nummer des Benutzers oder der Gruppe ein, für den oder die die Durchsage bestimmt ist.
3. Die Durchsage erfolgt nach Beenden des Wahlvorgangs.
  - Wenn das Ziel ein Benutzer mit einem aktiven Anruf ist, ist die Durchsage nicht möglich. Wenn das Ziel eine Gruppe ist, die gerade außer Betrieb ist oder bei der kein Mitglied verfügbar ist, ist die Durchsage nicht möglich.









## Funktionstasten

Die [Funktion zur Selbstadministration](#)<sup>[145]</sup> kann dazu verwendet werden, mit der Aktion [Gruppendurchsage](#)<sup>[146]</sup> eine Funktionstaste als Taste für die Durchsagefunktion festzulegen.

## Unterdrücken der Rufnummernanzeige

1408 1416 1608 1616

Sie können bei ausgehenden Anrufen Ihre Rufnummer unterdrücken. Bitte beachten Sie, dass diese Option nicht von allen Funktionen unterstützt wird. Die Verfügbarkeit dieser Option ist abhängig von der Konfiguration der Telefonanlage und der von Ihrem Telefonanbieter unterstützten Optionen.

1. Drücken Sie die Funktionstaste Funktionen, wenn diese angezeigt wird.
  - Um während eines Anrufs auf das Menü zuzugreifen, drücken Sie die Pfeiltaste nach rechts  oder die Taste  TELEFON und anschließend die Funktionstaste Funktionen.
2. Verwenden Sie die Pfeiltasten  nach oben und nach unten , um zur Option Anrufeinstellungen zu navigieren.
3. Drücken Sie die Funktionstaste Ausw., die Taste OK oder die  Taste mit dem Pfeil nach rechts.
4. Verwenden Sie die Pfeiltasten  nach oben und nach unten , um im Menü zu Nummer unterdr. zu navigieren.
5. Verwenden Sie die Pfeiltasten  nach links oder nach rechts  oder die entsprechende Funktionstaste, um die aktuelle Einstellung zu ändern.

---

## Einstellen der Lautstärke des Tons

1408 1416 1608 1616

Sie können die Lautstärke des eingehenden Anrufs beim Telefonieren anpassen. Die Lautstärke kann für jedes verwendete Gerät (Mobilteil, Headset oder Lautsprecher) gesondert eingestellt werden.

1. Drücken Sie während des Anrufs die Taste .
2. Stellen Sie die Lautstärke mit Hilfe der + Plus- und – Minus-Tasten ein.
3. Nach einigen Sekunden kehrt das Telefon zur normalen Anzeige zurück.

## Stummschalten eines Anrufs

1408 1416 1608 1616



Wenn Sie den Anruf stumm schalten, kann der Anrufer Sie nicht mehr hören. Sie können den Anrufer aber weiterhin hören.

- Die Stummschaltung bleibt auch dann aktive, wenn Sie mit den Präsentationstasten zwischen gehaltenen Anrufen wechseln.
- Wenn Sie allerdings die Art wechseln, wie Sie den Anrufer hören möchten, beispielsweise von Mobilteil auf Lautsprecher wechseln, wird die Stummschaltung deaktiviert.

1. Drücken Sie die Taste  STUMM, um die Stummschaltung zu aktivieren. Wenn die Stummschaltung aktiv ist, leuchtet die Taste
2. Drücken Sie die Taste erneut, um die Stummschaltung auszuschalten.

## Beenden eines Anrufs

1408 1416 1608 1616

- Die Taste  TRENNEN kann dazu verwendet werden, dass aktuelle Gespräch zu beenden. Wenn es sich bei dem Anruf um ein Konferenzgespräch handelt, wird ein Menü angezeigt, in dem Sie auswählen können, welcher [Teilnehmer aus dem Konferenzgespräch ausscheiden soll](#) <sup>[69]</sup>.
- Ist der Anruf über den Lautsprecher des Telefons verbunden, leuchtet die  LAUTSPRECHER-Taste. Durch erneutes Drücken wird der Anruf beendet.
- Ist der Anruf über das Headset des Telefons verbunden, leuchtet die  HEADSET-Taste. Durch erneutes Drücken wird der Anruf beendet.
- Ist der Anruf über das Mobilteils des Telefons verbunden, wird der Anruf durch das Auflegen des Mobilteils beendet.

# Chapter 3.

# Entgegennehmen von Anrufen

### 3. Entgegennehmen von Anrufen



Ein eingehender Anruf wird durch eine langsam blinkende grüne Lampe an einer  Präsentationstaste signalisiert. Zusätzlich kann das Telefon [klingeln](#)<sup>[159]</sup>, und die Nachrichtenlampe blinkt.

#### Ausgewählte Taste



Leuchtet auch die rote Lampe der Taste , bedeutet das, dass es sich dabei bereits um die ausgewählte Taste handelt, die bei der Rufannahme verwendet wird. Wenn das der Fall ist, können Sie den Anruf folgendermaßen entgegennehmen:

So nehmen Sie den Anruf an der ausgewählten Taste entgegen:  = Rot ein, Grün blinkt langsam.

1. Wählen Sie die Methode aus, wie Sie mit dem Anrufer sprechen möchten:



- Um den Rufton auszuschalten, drücken Sie zuerst >> die Doppelpfeil-Funktionstaste und dann die Funktionstaste Ignorier. Der eingehende Anruf wird weiterhin visuell angezeigt und kann beantwortet oder ignoriert werden.
- Um den Anruf auf die VoiceMail umzuleiten, drücken Sie zuerst >> die Doppelpfeil-Funktionstaste und dann die Funktionstaste An VM.
- Um für den Anruf das Mobilteil zu verwenden, nehmen Sie es ab.
- Um einen Anruf im Freisprechmodus entgegenzunehmen, drücken Sie die  LAUTSPRECHER-Taste.
- Um einen Anruf mit dem Headset entgegenzunehmen, drücken Sie die  Headset-Taste.
- Wenn Sie die Taste  drücken, wird der Anruf entweder über den Lautsprecher oder über das Headset angenommen, je nachdem, was in den [Audiopfad](#)<sup>[73]</sup>-Einstellungen Ihres Telefons angegeben wurde.

2. Die grüne Lampe hört auf, langsam zu blinken. Wenn Sie den Anruf entgegengenommen haben, können Sie zwischen den Sprachmodi wechseln:

- Um auf das Mobilteil zu wechseln, nehmen Sie es ab.
- Um zum Freisprechmodus zu wechseln, drücken Sie die  LAUTSPRECHER-Taste. Wenn Sie zuvor das Mobilteil verwendet haben, können Sie es nun auflegen.
- Um zum Headset zu wechseln, drücken Sie die  Headset-Taste. Wenn Sie zuvor das Mobilteil verwendet haben, können Sie es nun auflegen.
- Wenn Sie den Anruf im Freisprechmodus oder über das Headset angenommen haben, wird das Gespräch beendet, wenn Sie die LAUTSPRECHER-Taste oder die HEADSET-Taste erneut drücken, ohne vorher einen anderen Modus auszuwählen.
- Wenn Sie die Taste  oder eine andere Präsentationstaste drücken, wird der Anruf gehalten.

#### Einen weiteren Anruf entgegennehmen

Wenn bei der Taste mit der langsam grün blinkenden Lampe keine rote Lampe leuchtet, ist sie nicht die momentan ausgewählte Taste. Das könnte daran liegen, dass Sie bereits einen aktiven Anruf auf einer anderen Taste führen. Wenn das der Fall ist, wird durch Annahme des neuen Anrufs der bestehende Anruf automatisch gehalten.<sup>[1]</sup>

1. Verwenden Sie die Pfeiltasten  nach oben und nach unten , um in der Anzeige zu den Details des anklopfenden Anrufs zu blättern.

- Um den Rufton auszuschalten, drücken Sie zuerst >> die Doppelpfeil-Funktionstaste und dann die Funktionstaste Ignorier. Der eingehende Anruf wird weiterhin angezeigt und kann beantwortet oder ignoriert werden.
- Um den Anruf auf die VoiceMail umzuleiten, drücken Sie zuerst >> die Doppelpfeil-Funktionstaste und dann die Funktionstaste An VM.

2. Wenn Sie die Präsentationstaste mit der grün blinkenden Lampe drücken , um den neuen Anruf entgegenzunehmen, wird der bestehende Anruf automatisch gehalten. Der Anruf wird mit der gleichen Methode entgegengenommen wie der bereits bestehende Anruf.

Hinweise

1. Es wird davon ausgegangen, dass für die Funktion für automatisches Halten die Standardeinstellung verwendet wird. Der Systemadministrator kann die Funktion für automatisches Halten für die Telefonanlage deaktivieren, in diesem Fall werden die Anrufe nicht gehalten sondern beendet.

---

## Umleiten eines Anrufs auf Voicemail

1408 1416 1608 1616

Sie können einen an Sie gerichteten Anruf direkt auf Ihre VoiceMail-Mailbox übertragen.

1. Wenn der Anruf nicht der aktuell am Display angezeigte Anruf ist, dann navigieren Sie mit den Pfeiltasten ▲ nach oben und nach unten ▼ zum eingehenden Anruf.
2. Drücken Sie die >> Doppelpfeil-Funktionstaste.
3. Drücken Sie die Funktionstaste An VM.
4. Der Anruf wird an VoiceMail weitergeleitet.

## Ignorieren eines eingehenden Anrufs

1408 1416 1608 1616

Sie können den Rufton für den momentan eingehenden Anruf ausschalten. Der Anruf wird weiterhin als eingehender Anruf angezeigt, allerdings ohne hörbaren Rufton.

1. Wenn der Anruf nicht der aktuell am Display angezeigte Anruf ist, dann navigieren Sie mit den Pfeiltasten ▲ nach oben und nach unten ▼ zum eingehenden Anruf.
2. Drücken Sie die >> Doppelpfeil-Funktionstaste.
3. Drücken Sie die Funktionstaste Ignorier.
4. Der Anruf wird weiterhin als eingehender Anruf angezeigt, allerdings ohne hörbaren Rufton.

## Beantworten von Durchsagen

1408 1416 1608 1616

Ihr Telefon kann mit einer Durchsage angerufen werden, wenn Sie gerade keinen Anruf tätigen. Die Durchsage erklingt über den Lautsprecher des Telefons.

1. Eine Durchsage wird im Display durch das Wort Durchs gekennzeichnet.

- Um die Durchsage entgegenzunehmen, drücken Sie die  KONFERENZ-Taste.
- Oder drücken Sie die >> Doppelpfeil-Funktionstaste.
  - Drücken Sie die Funktionstaste Annehmen.





2. Die Durchsage geht in ein normales Gespräch über.

---

## Intern AutoAnnah

1408 1416 1608 1616

Sie können festlegen, dass interne Anrufe automatisch verbunden werden, wenn Sie gerade keinen aktiven Anruf haben. Nach einem kurzen Tonsignal wird der Anruf entweder über den Lautsprecher oder über das Headset verbunden, je nachdem, welche Methode in den [Audiopfad-Einstellungen](#)<sup>[177]</sup> festgelegt wurde.

1. Drücken Sie die  MENÜ-Taste.
2. Verwenden Sie die Pfeiltasten  nach oben und nach unten , um zur Option Anrufeinstellungen... zu navigieren.
3. Drücken Sie die Funktionstaste Ausw..
4. Verwenden Sie die Pfeiltasten  nach oben und nach unten , um zur Option I interne autom. annehmen zu navigieren.
5. Drücken Sie die Funktionstaste Ändern, um die Einstellung zu ändern.

Diese Funktion kann auch einer [Funktionstaste](#)<sup>[144]</sup> zugewiesen werden, die mit der Aktion [Interne automatisch annehmen](#)<sup>[145]</sup> konfiguriert wurde. Durch die Tastenleuchte wird Taste angezeigt, dass die interne automatische Annahme aktiviert ist.



## Rufübernahme

1408 1416 1608 1616

Das Heranholen dient zum Annehmen eines Anrufs, der an einer anderen Nebenstelle der Telefonanlage klingelt. Es gibt eine Reihe von Anrufübernahmeoptionen:

- Annehmen eines Anrufs, der an der Telefonanlage eingeht.
- Annehmen eines Anrufs, der bei einem bestimmten Benutzer klingelt.
- Annehmen eines Anrufs, der bei einem bestimmten Sammelanschluss klingelt.
- Annehmen eines Anrufs, der bei einem Gruppenmitglied eingeht, ohne dass es sich dabei um einen Anruf an den Sammelanschluss handeln muss.

1. Drücken Sie die Funktionstaste Funktionen, wenn diese angezeigt wird.

- Um während eines Anrufs auf das Menü zuzugreifen, drücken Sie die Pfeiltaste nach rechts  oder die Taste  TELEFON und anschließend die Funktionstaste Funktionen.

2. Drücken Sie die Funktionstaste Ausw., die Taste OK oder die  Taste mit dem Pfeil nach rechts.

- Um einen eingehenden Anruf anzunehmen, drücken Sie die Funktionstaste Beliebig.
- Zum Annehmen eines Anrufs, der an einem bestimmten Ziel eingeht, wählen Sie die Nummer des Ziels. Sie können auch die Taste Tel.buch drücken, um [das Ziel aus dem Telefonbuch zu wählen](#) <sup>[83]</sup>.

3. Die folgenden Menüs variieren je nach Art der eingegebenen Nummer:

- Nummer eines Benutzers:
  - Um einen eingehenden Anruf anzunehmen, der bei einem Benutzer klingelt, drücken Sie die Funktionstaste Heranholen.
  - Um zur Nummerneingabe zurückzukehren, drücken Sie die Funktionstaste Löschen.
- Nummer eines Sammelanschlusses
  - Um einen eingehenden Anruf anzunehmen, der bei einem Gruppenmitglied klingelt, drücken Sie die Funktionstaste Teilnehm. Es muss sich dabei nicht um einen Anruf an den Sammelanschluss handeln.
  - Um einen eingehenden Anruf anzunehmen, der bei einem Sammelanschluss klingelt, drücken Sie die Funktionstaste Gruppe.
  - Um zur Nummerneingabe zurückzukehren, drücken Sie die Funktionstaste Löschen.

### Standard-Funktionscodes

Funktionscodes sind Zeichenfolgen, mit denen Sie verschiedene Funktionen ein- und ausschalten können. Folgende Standardfunktionscodes stehen möglicherweise zur Verfügung. Der Systemadministrator kann bestätigen, welche zusätzlich Funktionscodes eingerichtet wurden.

- Heranholen beliebig: \*30  
Dient zum Entgegennehmen eines Anrufs, der an der Telefonanlage eingeht.
- Heranholen Sammelanschluss beliebig: \*31  
Dient zum Entgegennehmen eines Anrufs, der an einer Gruppe eingeht, bei der Sie Mitglied sind.
- Heranholen Benutzer: \*32\*N#  
Dient zum Entgegennehmen eines Anrufs, der an der Nebenstelle (N) eines Benutzers eingeht.
- Heranholen Sammelanschluss gezielt: \*53\*N#  
Dient zum Entgegennehmen eines Anrufs an ein Gruppenmitglied (N). Es muss sich dabei nicht zwingend um einen Gruppenanruf handeln.



# **Chapter 4.**

# **Wahlwiederholung**

---

## 4. Wahlwiederholung

Die Wahlwiederholung arbeitet in einem der folgenden beiden Modi:

- *Liste*  
Ist dieser Modus ausgewählt, wird durch Drücken der Taste Wahlwiederholung ein Menü der letzten zehn ausgehenden Anrufe der Anrufliste angezeigt. Sie können den Anruf auswählen, den Sie erneut wählen möchten und eine Reihe von anderen Aktionen durchführen.
- *Eins*  
Ist dieser Modus ausgewählt, wird durch Drücken der Taste Wahlwiederholung sofort der letzte ausgehende Anruf der Anrufliste gewählt. Die anderen Wahlwiederholungsfunktionen stehen dann nicht zur Verfügung.

Sie können den [Wahlwiederholungsmodus](#)<sup>[47]</sup> für Ihr Telefon festlegen. In beiden Fällen verwendet die Wahlwiederholung die in Ihrer [persönlichen Anrufliste](#)<sup>[90]</sup> gespeicherten Daten der ausgehenden Anrufe. Wenn Sie die Einträge in Ihrer Anrufliste löschen, dann funktioniert die Wahlwiederholung erst wieder, wenn neue ausgehende Anrufe in Ihrer Anrufliste gespeichert wurden.

### Hinweise

1. Die zentralisierte Anrufliste kann vom Systemadministrator ausgeschaltet werden. Wenn das der Fall ist, werden die Rufnummern für die Wahlwiederholung vom Telefon gespeichert. Dieses Handbuch beschreibt nur die Wahlwiederholung von ausgehenden Anrufen von der zentralen Anrufliste des Benutzers.

### Wahlwiederholung (Modus "Ein")

1408 1416 1608 1616



Dieser Wahlwiederholungsmodus wird verwendet, wenn als [Wahlwiederholungsmodus](#)<sup>[47]</sup> *Eins* festgelegt wurde.

1. Drücken Sie die Taste  WAHLWIEDERHOLUNG.
2. Die Nummer des letzten ausgehenden Anrufs in Ihrer Anrufliste wird erneut gewählt.
3. Fahren Sie anschließend wie gewohnt fort.

### Wahlwiederholung (Modus "Liste")

1408 1416 1608 1616









Dieser Wahlwiederholungsmodus wird verwendet, wenn als [Wahlwiederholungsmodus](#)<sup>[47]</sup> *Liste* festgelegt wurde.

1. Rufen Sie die Wahlwiederholungsliste auf.
  - a. Drücken Sie die Taste  Wahlwiederholung. Daraufhin werden die ausgehenden Anrufe angezeigt.
  - b. Verwenden Sie die Pfeiltasten  nach oben und nach unten , um durch die letzten zehn ausgehenden Anrufe zu blättern.
2. Drücken Sie die Funktionstaste Anruf oder die Taste OK, um die in der Anrufliste angezeigte Nummer anzurufen.
3. Fahren Sie anschließend wie gewohnt fort.

## Auswählen des Wahlwiederholungsmodus

1408 1416 1608 1616

Sie können auswählen, ob Ihr Telefon die Wahlwiederholungsliste verwenden oder die zuletzt angerufene Nummer anrufen soll.

1. Drücken Sie die Funktionstaste Funktionen, wenn diese angezeigt wird.
  - Um während eines Anrufs auf das Menü zuzugreifen, drücken Sie die Pfeiltaste nach rechts  oder die Taste  TELEFON und anschließend die Funktionstaste Funktionen.
2. Verwenden Sie die Pfeiltasten  nach oben und nach unten , um zur Option Anrufeinstellungen zu navigieren.
3. Drücken Sie die Funktionstaste Ausw., die Taste OK oder die  Taste mit dem Pfeil nach rechts.
4. Verwenden Sie die Pfeiltasten  nach oben und nach unten , um im Menü zu Wahlwiederholung zu navigieren.
5. Der aktuelle Modus, *Liste* oder *Eins*, wird angezeigt.
  - *Liste*  
Ist dieser Modus ausgewählt, wird durch Drücken der Taste Wahlwiederholung ein Menü der letzten zehn ausgehenden Anrufe der Anrufliste angezeigt. Sie können den Anruf auswählen, den Sie erneut wählen möchten und eine Reihe von anderen Aktionen durchführen.
  - *Eins*  
Ist dieser Modus ausgewählt, wird durch Drücken der Taste Wahlwiederholung sofort der letzte ausgehende Anruf der Anrufliste gewählt. Die anderen Wahlwiederholungsfunktionen stehen dann nicht zur Verfügung.
6. Verwenden Sie entweder die Funktionstaste Ändern oder die Pfeiltasten  nach links und nach rechts , um den Modus zu ändern.
7. Wenn der gewünschte Modus angezeigt wird, drücken Sie die Funktionstaste Fertig.

---

## Ansicht von Anrufdetails

1408 1416 1608 1616

Sie können zum aktuellen Anruf zusätzliche Details anzeigen lassen.

1. Rufen Sie die Wahlwiederholungsliste auf.

- a. Drücken Sie die Taste  Wahlwiederholung. Daraufhin werden die ausgehenden Anrufe angezeigt.
- b. Verwenden Sie die Pfeiltasten ▲ nach oben und nach unten ▼, um durch die letzten zehn ausgehenden Anrufe zu blättern.

2. Drücken Sie die Funktionstaste Details. Die Details des aktuell ausgewählten Eintrags der Anrufliste werden angezeigt.

3. Verwenden Sie die Pfeiltasten ▲ nach oben und nach unten ▼, um durch die Details zu navigieren. Die möglichen Werte sind:

- Uhrzeit  
Die Uhrzeit des Anrufs.
- Klingeldauer  
Wie lange der Anruf klingelte.
- Name  
Der Name des Anrufers, falls bekannt.
- Nummer  
Die Nummer des Anrufers, falls verfügbar.
- Grund  
Die Arte des Eintrags, also *Geantw.*, *Ausgehend* oder *Entgangen*.
- Anzahl  
Wie oft ein Anruf dieses Typs mit gleichem Namen und gleicher Nummer vorgekommen ist. Es werden nur die Details des letzten Anrufs in Ihrer Anrufliste gespeichert. Durch die Angabe der Anzahl wissen Sie jedoch, ob der Anrufer mehrmals angerufen hat oder mehrmals angerufen wurde.

4. Bei Ansicht der Details eines Eintrags in der Anrufliste stehen die folgenden Funktionstasten zur Verfügung:

- Anruf  
Die im Eintrag angezeigte Nummer wird angerufen. Sie können dafür auch die Taste OK drücken.
- + Kontakt  
Der Name und die Nummer werden in Ihr persönliches Telefonbuch eingetragen. Sie können die Angaben vor dem Speichern bearbeiten.
- Zurück  
Sie kehren zum vorherigen Bildschirm zurück und können einen anderen Eintrag auswählen.

## Hinzufügen eines Anrufs zur Kontaktliste

1408 1416 1608 1616

Sie können die Details eines Anrufs in der Wahlwiederholungsliste zu Ihrer persönlichen Kontaktliste hinzufügen.

1. Rufen Sie die Wahlwiederholungsliste auf.
  - a. Drücken Sie die Taste  Wahlwiederholung. Daraufhin werden die ausgehenden Anrufe angezeigt.
  - b. Verwenden Sie die Pfeiltasten ▲ nach oben und nach unten ▼, um durch die letzten zehn ausgehenden Anrufe zu blättern.
2. Drücken Sie die Funktionstaste Details. Die Details des aktuell ausgewählten Eintrags der Anrufliste werden angezeigt.
3. Drücken Sie die Funktionstaste +Kontakt.
4. Verwenden Sie die Pfeiltasten ▲ nach oben und nach unten ▼, um zwischen dem Namen und der Rufnummer des neuen Kontakts zu wechseln.
5. Sie können den Namen und die Rufnummer mit den Telefontasten und der Funktionstaste Rück bearbeiten. Wenn Sie die Rufnummer bearbeiten, können Sie mit der Funktionstaste Pause ein Komma (,) eingeben, um eine einsekündige Pause bei der Wahl der Rufnummer einzufügen.
6. Drücken Sie nach der Namens- und Nummerneingabe die Funktionstaste Speich.. Um das Menü ohne Speichern von Name und Nummer zu verlassen, drücken Sie die Funktionstaste Abbrechen.



# Chapter 5.

## Halten und Parken von Anrufen

---

## 5. Halten und Parken von Anrufen

Das Halten eines Anrufs und das Parken eines Anrufs sind zwei ähnliche Aktionen. Der aktuelle Anrufer wird gehalten und hört bei Verfügbarkeit Wartemusik. In der nachstehenden Tabelle sind die Hauptunterschiede zwischen dem Parken eines Anrufs und dem Halten eines Anrufs zusammengefasst.

Bei Verwendung zum Parken oder Halten eines Anrufs ...	Halten	Parken
... besetzt der Anruf eine Präsentationstaste.	Ja	Nein
... hört der Anrufer Wartemusik (sofern verfügbar).	Ja	Ja
... können die Anrufe durch Wählen eines Funktionscodes von anderen Benutzern übernommen werden.	Nein	Ja
... gelangt der Anruf automatisch zurück zu Ihrem Telefon, sobald es frei ist.	Ja Standard: 15 Sekunden	Ja Standard: 5 Minuten.
... kann mit Konferenzgesprächen verwendet werden.	Ja	Nein
... kann verwendet werden, um eine Konferenz zu beginnen oder um Anrufe zu einer Konferenz hinzuzufügen.	Ja	Nein
... wird dem Anruf eine eindeutige ID zugewiesen.	Nein	Ja

## Halten von Anrufen

Sie können einen oder mehrere Anrufe halten.







- Der gehaltene Anruf wird weiterhin auf der entsprechenden Präsentationstaste angezeigt.
- Der gehaltene Anrufer hört eine Wartemusik. Wenn Ihre Telefonanlage keine Wartemusik für gehaltene Anrufe unterstützt, hört der Anrufer alle paar Sekunden ein doppeltes Tonsignal.
- Wenn Sie mehrere gehaltene Anruf haben oder einen gehaltenen und einen verbundenen Anruf haben, dann können Sie durch Drücken der  KONFERENZ-Taste eine Konferenz zwischen Ihnen und den Anrufen beginnen.

### Wichtig – Konferenzgespräche halten

Sie können ein Konferenzgespräch auf die gleiche Weise halten wie einen normalen Anruf. Das Halten eines Konferenzgesprächs hat keine Auswirkungen auf die übrigen Konferenzteilnehmer, die weiterhin miteinander sprechen können. In den Konferenzdetails werden Sie weiterhin als Teilnehmer des Konferenzgesprächs geführt.

- Achtung: Dies gilt nur für Konferenzgespräche, bei denen Ihre Telefonanlage als Host fungiert. Wenn Sie ein Konferenzgespräch halten, bei dem eine andere Telefonanlage als Host fungiert, kann es vorkommen, dass die anderen Konferenzteilnehmer Ihre Wartemusik hören.

## Halten eines Anrufs

1. Um Ihren aktuellen Anruf zu halten, drücken Sie die Taste  HALTEN oder die  Anrufpräsentationstaste des entsprechenden Anrufs.
2. Der gehaltenen Anruf wird durch eine schnell blinkende grüne Lampe an der Präsentationstaste angezeigt .
3. Der gehaltene Anrufer hört eine Wartemusik. Wenn Ihre Telefonanlage keine Wartemusik für gehaltene Anrufe unterstützt, hört der Anrufer alle paar Sekunden ein doppeltes Tonsignal.
4. Wenn Sie im Display mit den Pfeiltasten  nach oben und nach unten  navigieren können, wird der gehaltene Anruf mit dem Symbol  gekennzeichnet.





### Wichtig – Konferenzgespräche halten

Sie können ein Konferenzgespräch auf die gleiche Weise halten wie einen normalen Anruf. Das Halten eines Konferenzgesprächs hat keine Auswirkungen auf die übrigen Konferenzteilnehmer, die weiterhin miteinander sprechen können. In den Konferenzdetails werden Sie weiterhin als Teilnehmer des Konferenzgesprächs geführt.

- Achtung: Dies gilt nur für Konferenzgespräche, bei denen Ihre Telefonanlage als Host fungiert. Wenn Sie ein Konferenzgespräch halten, bei dem eine andere Telefonanlage als Host fungiert, kann es vorkommen, dass die anderen Konferenzteilnehmer Ihre Wartemusik hören.



## Freigeben gehaltener Anrufe

Für das Freigeben gehaltener Anrufe können folgende Methoden verwendet werden. Wenn Sie einen aktuell verbundenen Anruf haben, wird dieser automatisch gehalten.



1. Drücken Sie die Präsentationstaste mit der schnell blinkenden grünen Lampe .
2. Verwenden Sie die Pfeiltasten  nach oben und nach unten , um im Display zu navigieren, der gehaltene Anruf ist mit dem Symbol  gekennzeichnet.
  - Oder drücken Sie die >> Doppelpfeil-Funktionstaste.
  - Drücken Sie die Funktionstaste Heranh. um den gehaltenen Anruf freizugeben.

---

## Umschalten zwischen Anrufen

Wenn Sie einen Anruf halten (grüne Lampe der Präsentationstaste blinkt schnell ) und mit einem weiteren Anruf verbunden sind (rote und grüne Lampe der Präsentationstaste ) , dann können Sie zwischen diesen Anrufen mithilfe der Anrufpräsentationstaste des gehaltenen Anrufs hin und her schalten. Der aktuelle Anruf wird automatisch gehalten und der vorher gehaltene Anruf wird automatisch verbunden.

## Vermitteln eines gehaltenen Anrufs

Wenn Sie einen Anruf halten und einen aktiven Anruf haben, können Sie beide Anrufe durch Starten eines Konferenzgesprächs verbinden. Drücken Sie die Taste  KONFERENZ. Der aktive und der gehaltene Anruf werden verbunden. Jetzt können Sie sich [aus dem Konferenzgespräch ausschalten](#) .

### Hinweis

1. Wenn Sie der einzige interne Benutzer in einem Konferenzgespräch sind, kann es, je nach Konfiguration der Telefonanlage sein, dass das Konferenzgespräch beendet wird, wenn Sie sich daraus ausschalten. Weitere Informationen erhalten Sie von Ihrem Systemadministrator.

## Parken von Anrufen

Das Parken von Anrufen ähnelt dem Halten von Anrufen. Allerdings können geparkte Anrufe auch von anderen Benutzern der Telefonanlage entparkt werden.

Jeder geparkte Anruf erhält eine Nummer. Standardmäßig handelt es sich hierbei um Ihre Nebenstellenummer plus eine Ziffer.

Ein zu lange geparkter Anruf wird auf Ihrem Telefon erneut als eingehender Anruf angezeigt. Die standardmäßig eingestellte Zeit bis zum Rückruf beträgt fünf Minuten. Bei dieser Verzögerung handelt es sich um eine Systemeinstellung, die vom Systemadministrator geändert werden kann. Rückrufe klingeln trotz Rufweiterleitung oder eingeschalteter Nicht-stören-Funktion.

Wenn Sie einen Anruf parken, ohne eine bestimmte Parkbereichnummer anzugeben, wird die Parkbereichnummer von der Telefonanlage zugewiesen. Diese Nummer basiert auf Ihrer Nebenstellenummer und einer einzelnen Ziffer. Wenn Ihre Nebenstelle zum Beispiel 201 lautet, erhält der erste geparkte Anruf die Parkbereichnummer 2010, wenn diese verfügbar ist. Wenn bereits ein Anruf geparkt wurde, erhält der nächste geparkte Anruf die Parkbereichnummer 2011, wenn diese verfügbar ist.

Parken-Tasten können bereits mit einer bestimmten Parkbereichnummer konfiguriert werden. Ein mit dieser Parken-Taste geparkter Anruf erhält dann diese Parkbereichnummer. Jedem anderen Benutzer mit einer Parken-Taste mit derselben Parkbereichnummer wird angezeigt, dass sich auf dieser Nummer ein geparkter Anruf befindet. Der Benutzer kann den Anruf dann mit seiner Taste entparken.

Eine [Funktionstaste](#)<sup>[144]</sup> kann zum [Parken eines Anrufs](#)<sup>[147]</sup> konfiguriert werden und somit zum Parken und Entparken verwendet werden. Wenn diese Taste mit einer bestimmten Parkbereichnummer konfiguriert wurde, wird an der Taste angezeigt, wenn ein anderer Benutzer einen Anruf mit dieser Parkbereichnummer geparkt hat.

### Standard-Funktionscodes









Funktionscodes sind Zeichenfolgen, mit denen Sie verschiedene Funktionen ein- und ausschalten können. Folgende Standardfunktionscodes stehen möglicherweise zur Verfügung. Der Systemadministrator kann bestätigen, welche zusätzlich Funktionscodes eingerichtet wurden.

- Anruf parken: \*37\*N#  
Parkt den gehaltenen Anruf in der Parkbereichnummer, die Sie anstelle von /wählen.
- Geparkten Anruf zurückholen: \*38\*N#  
Holen Sie den Anruf zurück, indem Sie die Parkbereichnummer /verwenden.

1. Drücken Sie die Funktionstaste Funktionen, wenn diese angezeigt wird.
  - Um während eines Anrufs auf das Menü zuzugreifen, drücken Sie die Pfeiltaste nach rechts ► oder die Taste  TELEFON und anschließend die Funktionstaste Funktionen.
2. Verwenden Sie die Pfeiltasten ▲ nach oben und nach unten ▼, um im Menü zu Parken zu navigieren.
3. Drücken Sie die Funktionstaste Ausw., die Taste OK oder die ► Taste mit dem Pfeil nach rechts.
4. Sie können den Anruf parken und die Anzeige für geparkte Anrufe an Ihr eigenes oder ein anderes Telefon senden. Verwenden Sie die Pfeiltasten ▲ nach oben und nach unten ▼, um im Menü die gewünschte Parkmethode auszuwählen:
  - Hier parken
    - Wenn Hier parken angezeigt wird, drücken Sie die Funktionstaste Ausw., die Taste OK oder die ► Taste mit dem Pfeil nach rechts.
  - An anderer Nebenstelle parken
    - Wenn An anderer Nebenstelle parken angezeigt wird, drücken Sie die Funktionstaste Ausw., die Taste OK oder die ► Taste mit dem Pfeil nach rechts.
    - Geben Sie die Nebenstellennummer des Benutzers ein. Sie können auch die Taste Tel.buch drücken, um [das Telefonbuch zu verwenden](#)<sup>83</sup>.
    - Drücken Sie Fertig.



## Entparken (Menü "Funktionen")

1408 1416 1608 1616

1. Drücken Sie die Funktionstaste Funktionen, wenn diese angezeigt wird.
  - Um während eines Anrufs auf das Menü zuzugreifen, drücken Sie die Pfeiltaste nach rechts  oder die Taste  TELEFON und anschließend die Funktionstaste Funktionen.
2. Verwenden Sie die Pfeiltasten  nach oben und nach unten , um im Menü zu Parken zu navigieren.
3. Drücken Sie die Funktionstaste Ausw., die Taste OK oder die  Taste mit dem Pfeil nach rechts.
4. Drücken Sie die Funktionstaste Ausw., die Taste OK oder die  Taste mit dem Pfeil nach rechts. Falls Sie geparkte Anrufe haben, werden diese angezeigt.
5. Verwenden Sie die Pfeiltasten  nach oben und nach unten , um durch die geparkten Anrufe zu navigieren.
6. Um einen bestimmten Anruf entgegenzunehmen, drücken Sie die Funktionstaste HeranBel.

## Entparken (Menü "Status")

Geparkte Anrufe werden auf der Telefonanlage geparkt und können von jedem Benutzer entparkt werden. Die Anzeige, dass ein Anruf geparkt wurde, wird an eine bestimmte Nebenstelle gesendet. Wenn sich auf Ihrem Telefon geparkte Anrufe befinden, können Sie diese über das Status-Menü anzeigen und entparken.

1. Drücken Sie die Funktionstaste Status, wenn diese angezeigt wird. Um während eines Anrufs auf das Statusmenü zuzugreifen, drücken Sie zuerst die Taste  TELEFON und dann die Funktionstaste Status, wenn diese angezeigt wird.
2. Falls Sie geparkte Anrufe haben, wird die Option Geparkte Anrufe angezeigt. Diese Option wird nicht angezeigt, wenn sich auf Ihrer Nebenstelle keine geparkten Anrufe befinden.
3. Drücken Sie die Funktionstaste Details.
4. Verwenden Sie die Pfeiltasten  nach oben und nach unten , um durch die geparkten Anrufe zu navigieren.
5. Um einen bestimmten Anruf entgegenzunehmen, drücken Sie die Funktionstaste HeranBel.



# Chapter 6.



## Anrufe vermitteln

---

## 6. Anrufe vermitteln

1408 1416 1608 1616

Ihr Telefon muss über eine verfügbare Anrufpräsentationstaste verfügen, damit Sie einen Anruf vermitteln können. Wenn alle Anrufpräsentationstasten belegt sind, müssen Sie einen Ihrer Anrufe [beenden](#)<sup>[36]</sup> oder [parken](#)<sup>[56]</sup>.

1. Drücken Sie die Taste  VERMITTELN. Der aktuelle Anruf wird automatisch gehalten.
2. Wählen Sie die Zielrufnummer für die Vermittlung. Sie können auch die Taste Tel.buch drücken, um [eine Zielrufnummer aus dem Telefonbuch zu wählen](#)<sup>[83]</sup>.
  - Drücken Sie die Taste  VERMITTELN oder die Funktionstaste Durchstellen, um die Vermittlung zu Ende zu führen. Dies können Sie durchführen, während der Anrufes noch klingelt.
    - Wenn Sie den Anruf vermitteln, während er noch klingelt, ist das eine sogenannte nicht überwachte Vermittlung.
    - Wenn Sie einen Anruf vermitteln, der nicht mehr klingelt, ist das eine überwachte Vermittlung.
  - Wenn der Benutzer am Vermittlungsziel nicht antwortet oder den Anruf zwar beantwortet, die Vermittlung aber nicht annehmen möchte, dann drücken Sie die Funktionstaste Abbr..
3. Drücken Sie die Taste  VERMITTELN oder die Funktionstaste Durchstellen, um die Vermittlung zu Ende zu führen. Wenn der Benutzer am Vermittlungsziel nicht antwortet oder den Anruf nicht annehmen möchte, dann drücken Sie die Funktionstaste Abbr..

## Vermittlung an Voicemail

1408 1416 1608 1616

Im Visual Voice-Modus kann die Taste  dazu verwendet werden, Anrufe an die VoiceMail-Mailbox eines anderen Benutzers oder einer anderen Gruppe zu vermitteln.

1. Drücken Sie während des Anrufs die Taste . Sie sind weiterhin verbunden und können das Gespräch fortsetzen.
2. Wählen Sie die Nebenstellenummer des Benutzers oder der Gruppe, an den oder an die Sie den Anruf vermitteln möchten.
3. Wenn die Nummer einem Benutzer oder einer Gruppe entspricht, wird der entsprechende Name angezeigt.
  - Drücken Sie die Funktionstaste Ausw., um den Anruf an die Mailbox eines Benutzer oder einer Gruppe zu vermitteln. Der Anrufer hört einige Sekunden lang einen Rufton und dann die Ansage der Mailbox.
  - Drücken Sie die Funktionstaste Beenden, um das Vermitteln-Menü zu verlassen.

## Vermitteln eines gehaltenen Anrufs

Wenn Sie einen Anruf halten und einen aktiven Anruf haben, können Sie beide Anrufe durch Starten eines Konferenzgesprächs verbinden. Drücken Sie die Taste  KONFERENZ. Der aktive und der gehaltene Anruf werden verbunden. Jetzt können Sie sich [aus dem Konferenzgespräch ausschalten](#)<sup>69</sup>.

### Hinweis

1. Wenn Sie der einzige interne Benutzer in einem Konferenzgespräch sind, kann es, je nach Konfiguration der Telefonanlage sein, dass das Konferenzgespräch beendet wird, wenn Sie sich daraus ausschalten. Weitere Informationen erhalten Sie von Ihrem Systemadministrator.



# Chapter 7.

# Verrechnungscode

---

## 7. Verrechnungscodes

Die Telefonanlage kann einige Verrechnungscodes speichern. Verrechnungscodes können dazu verwendet werden, Anrufe bezüglich bestimmter Aktivitäten oder bestimmter Kunden zu verfolgen. Sie können auch dazu verwendet werden, Anrufe von bestimmten Benutzern oder Benutzergruppen zu verfolgen.

- Wenn beim Tätigen eines Anrufs oder während eines Anrufs ein Verrechnungscod eingeeben wird, wird dieser in den Anrufaufzeichnungen des Systems gespeichert.
- Die eingegebenen Codes werden mit den in der Telefonanlage gespeicherten Codes verglichen. Falls ein ungültiger Verrechnungscod eingeeben wird, wird er erneut angefordert.
- Der Systemadministrator kann einige Rufnummern oder Arten von Rufnummern so konfigurieren, dass vor Anruf dieser Rufnummern ein Verrechnungscod eingeeben werden muss.
- Der Systemadministrator kann einen Anschluss auch so konfigurieren, dass vor jedem externen Anruf ein Verrechnungscod eingeeben werden muss.

### Obligatorische Verrechnungscod eingeebe

1408 1416 1608 1616









Der Systemadministrator kann einige Rufnummern oder Arten von Rufnummern so konfigurieren, dass vor Anruf dieser Rufnummern ein Verrechnungscod eingeeben werden muss.

1. Wenn Sie dazu aufgefordert werden, einen Verrechnungscod einzugeben, wird folgendes Menü angezeigt.
2. Geben Sie den Verrechnungscod ein.
3. Drücken Sie die Funktionstaste Fertig.
4. Wenn der eingeebene Verrechnungscod ungültig ist, wird das Menü NOCHMAL EINGEBEN angezeigt.

## Manuelle Verrechnungscodeeingabe

1408 1416 1608 1616

Sie können einen Verrechnungscode vor oder während eines Anrufs eingeben. Der Verrechnungscode muss einem in der Telefonanlage festgelegten Verrechnungscode entsprechen.

1. Drücken Sie die Funktionstaste Funktionen, wenn diese angezeigt wird.
  - Um während eines Anrufs auf das Menü zuzugreifen, drücken Sie die Pfeiltaste nach rechts  oder die Taste  TELEFON und anschließend die Funktionstaste Funktionen.
2. Verwenden Sie die Pfeiltasten  nach oben und nach unten , um zur Option Anrufeinstellungen zu navigieren.
3. Drücken Sie die Funktionstaste Ausw., die Taste OK oder die  Taste mit dem Pfeil nach rechts.
4. Verwenden Sie die Pfeiltasten  nach oben und nach unten , um im Menü zu Verrechnungscode zu navigieren.
5. Drücken Sie die Funktionstaste Ausw., die Taste OK oder die  Taste mit dem Pfeil nach rechts.
6. Geben Sie den Verrechnungscode ein.
7. Drücken Sie die Funktionstaste Fertig.
8. Wenn der eingegebene Verrechnungscode ungültig ist, wird das Menü NOCHMAL EINGEBEN angezeigt.

### Funktionstasten

Der Zugriff auf das Menü für die Verrechnungscode-Eingabe kann auch über eine dementsprechend konfigurierte [Funktionstaste](#) <sup>[144]</sup> erfolgen, durch die Sie zur [Verrechnungscode-Eingabe](#) <sup>[146]</sup> gelangen. Der Taste kann auch ein bestimmter Verrechnungscode zugewiesen werden.



# Chapter 8.

# Konferenzgespräche

---

## 8. Konferenzgespräche

Alle IP Office-Telefonsysteme unterstützen Konferenzgespräche. Bis die Gesamtkapazität für Konferenzgespräche des IP Office-Systems erreicht ist, können mehrere Konferenzgespräche gleichzeitig geführt werden, wobei zu jeder Konferenz weitere Teilnehmer zugeschaltet werden können. Die Gesamtkapazität für Konferenzgespräche hängt vom jeweiligen IP Office-System ab, allerdings gilt für alle Systeme eine maximale Teilnehmerzahl von 64 pro Konferenzgespräch.

Konferenzressourcen werden auch für die Anrufaufzeichnung und für andere Funktionen verwendet, wodurch die verfügbare Gesamtkapazität für die tatsächlich geführten Konferenzgespräche verringert wird.

### Standard-Funktionscodes



Funktionscodes sind Zeichenfolgen, mit denen Sie verschiedene Funktionen ein- und ausschalten können. Folgende Standardfunktionscodes stehen möglicherweise zur Verfügung. Der Systemadministrator kann bestätigen, welche zusätzlich Funktionscodes eingerichtet wurden.

- Konferenz mit gehaltenen Anrufen: \*47  
Hiermit können Sie alle gehaltenen Anrufe sowie sich selbst in ein Konferenzgespräch schalten.

## Starten eines Konferenzgesprächs



Wenn Sie mehrere gehaltene Anrufe haben oder einen gehaltenen und einen verbundenen Anruf haben, dann können Sie durch Drücken der  KONFERENZ-Taste eine Konferenz zwischen Ihnen und den Anrufen beginnen.

Wenn Sie keinen gehaltenen Anruf haben, können Sie wie folgt ein Konferenzgespräch beginnen.

1. Rufen Sie den ersten Gesprächspartner an oder nehmen Sie einen eingehenden Anruf entgegen.
2. Drücken Sie die Taste  KONFERENZ. Der aktuelle Anruf wird automatisch gehalten.
3. Wählen Sie die Nummer des Teilnehmers, den Sie zur Konferenz hinzufügen möchten.
4. Wenn der Anruf entgegengenommen wird und der Teilnehmer am Konferenzgespräch teilnehmen möchte, drücken Sie erneut die Taste  KONFERENZ, oder drücken Sie die Funktionstaste Teilnehm.
5. Wenn der Anruf nicht entgegengenommen wird oder der Teilnehmer nicht am Konferenzgespräch teilnehmen möchte, drücken Sie die Taste  TRENNEN und danach die Präsentationstaste des gehaltenen Anrufs (blinkt schnell grün).





## Zuschalten eines Anrufers zu einer Konferenz

Sie können zusätzliche Anrufe zu einer bestehenden Konferenz zuschalten.

1. Drücken Sie die  HALTEN-Funktionstaste, um die Konferenz zu halten. Dies hat keine Auswirkungen auf die übrigen Konferenzteilnehmer, die weiterhin miteinander sprechen können.
2. Drücken Sie auf eine verfügbare Anrufpräsentationstaste, um den Anruf zu tätigen.
3. Wählen Sie die Nummer des Teilnehmers, den Sie zur Konferenz hinzufügen möchten.
4. Wenn der Anruf entgegengenommen wird und der Teilnehmer am Konferenzgespräch teilnehmen möchte, drücken Sie erneut die Taste  KONFERENZ, oder drücken Sie die Funktionstaste Teilnehm.
5. Wenn der Anruf nicht entgegengenommen wird oder der Teilnehmer nicht am Konferenzgespräch teilnehmen möchte, drücken Sie die Taste  TRENNEN und danach die Präsentationstaste des gehaltenen Anrufs (blinkt schnell grün).



## Anzeigen von Konferenzdetails

Sie können sich für ein Konferenzgespräch eine Teilnehmerliste anzeigen lassen.

1. Wenn diese nicht bereits angezeigt wird, verwenden Sie die  Pfeiltasten nach oben und nach unten , um das Konferenzgespräch anzuzeigen.
2. Drücken Sie die Funktionstaste Details.
  - Verwenden Sie die Pfeiltasten  nach oben und nach unten , um durch die Konferenzteilnehmer zu blättern.
  - Um den angezeigten Anrufer von dem Konferenzgespräch zu trennen, drücken Sie die Funktionstaste Trennen. Wenn Sie die Taste  TRENNEN drücken, wird der angezeigte Anrufer ebenfalls getrennt.
  - Drücken Sie die Funktionstaste Beenden, um zur Anrufanzeige zurückzukehren.

## Ausschalten eines Teilnehmers aus einer Konferenz

Sie können einen Anrufer aus einem Konferenzgespräch entfernen, einschließlich sich selbst.

1. Wenn Sie während eines Konferenzgesprächs die Taste  TRENNEN drücken wird das Menü "Konferenzdetails" angezeigt.
2. Sie haben dann die folgenden Möglichkeiten:
  - Verwenden Sie die Pfeiltasten ▲ nach oben und nach unten ▼, um durch die Konferenzteilnehmer zu blättern.
  - Um den angezeigten Anrufer von dem Konferenzgespräch zu trennen, drücken Sie die Funktionstaste Trennen. Wenn Sie die Taste  TRENNEN drücken, wird der angezeigte Anrufer ebenfalls getrennt.
  - Drücken Sie die Funktionstaste Beenden, um zur Anrufanzeige zurückzukehren.

### Hinweis

1. Wenn Sie der einzige interne Benutzer in einem Konferenzgespräch sind, kann es, je nach Konfiguration der Telefonanlage sein, dass das Konferenzgespräch beendet wird, wenn Sie sich daraus ausschalten. Weitere Informationen erhalten Sie von Ihrem Systemadministrator.

---

## Halten eines Konferenzgesprächs

Mit der Taste  HALTEN können Sie ein Konferenzgespräch, genau wie einen regulären Anruf, halten. Das Konferenzgespräch wird auf der Präsentationstaste durch eine schnell blinkende grüne Lampe angezeigt.

Um das gehaltene Konferenzgespräch wieder anzunehmen, drücken Sie die Präsentationstaste.

### Wichtig – Konferenzgespräche halten

Sie können ein Konferenzgespräch auf die gleiche Weise halten wie einen normalen Anruf. Das Halten eines Konferenzgesprächs hat keine Auswirkungen auf die übrigen Konferenzteilnehmer, die weiterhin miteinander sprechen können. In den Konferenzdetails werden Sie weiterhin als Teilnehmer des Konferenzgesprächs geführt.

- Achtung: Dies gilt nur für Konferenzgespräche, bei denen Ihre Telefonanlage als Host fungiert. Wenn Sie ein Konferenzgespräch halten, bei dem eine andere Telefonanlage als Host fungiert, kann es vorkommen, dass die anderen Konferenzteilnehmer Ihre Wartemusik hören.

## Vermitteln von Anrufen über die Konferenzfunktion

Wenn Sie einen Anruf halten und einen aktiven Anruf haben, können Sie beide Anrufe durch Starten eines

Konferenzgesprächs verbinden. Drücken Sie die Taste  KONFERENZ. Der aktive und der gehaltene Anruf werden verbunden. Jetzt können Sie sich [aus dem Konferenzgespräch ausschalten](#)<sup>[69]</sup>.

### Hinweis

1. Wenn Sie der einzige interne Benutzer in einem Konferenzgespräch sind, kann es, je nach Konfiguration der Telefonanlage sein, dass das Konferenzgespräch beendet wird, wenn Sie sich daraus ausschalten. Weitere Informationen erhalten Sie von Ihrem Systemadministrator.

# **Chapter 9.**

## **Betrieb mit Headset**

---

## 9. Betrieb mit Headset

Auf der Unterseite Ihres Telefons befindet sich eine Buchse für ein Headset. An dieser Buchse können Headsets angeschlossen werden, die über ein HIS-Headsetkabel verfügen.

- Um einen Anruf mit dem Headset entgegenzunehmen, drücken Sie die  HEADSET-Taste. Die Taste kann auch zum Beenden eines mit dem Headset geführten Anrufs verwendet werden.
- Wenn Sie ein Gespräch über das Headset führen, leuchtet die Taste.
- Die Taste kann auch dazu verwendet werden, um bei einem bereits mit dem Mobilteil oder im Freisprechmodus angenommenen Anruf auf das Headset zu wechseln.
- Je nach der [Audiopfad-Einstellung](#)<sup>[73]</sup> des Telefons wird bei Entgegennahme eines Anrufs über die Präsentationstaste, ohne dass Sie vorher einen aktiven Anruf hatten, entweder der Freisprech- oder der Headsetmodus verwendet.
- Wenn Sie bereits ein aktives Gespräch über das Headset führen, wird bei Annahme eines weiteren Anrufs über die Präsentationstaste das Headset verwendet,

Sie können für den Freisprechmodus die folgenden Einstellungen vornehmen:

- [Lautstärke des Headsets](#)<sup>[175]</sup>
- [Ein- und Ausschalten der automatischen Verstärkungsregelung](#)<sup>[176]</sup>:
- [Standard-Audiopfad](#)<sup>[73]</sup>

### Headset-Lautstärke

**1408 1416 1608 1616**

Beim Telefonieren über das Headset können Sie die Lautstärke des eingehenden Anrufs anpassen.

1. Drücken Sie beim Telefonieren über das Headset die Taste .
2. Stellen Sie die Lautstärke mit Hilfe der + Plus- und – Minus-Tasten ein.
3. Nach einigen Sekunden kehrt das Telefon zur normalen Anzeige zurück.

## Standard-Audiopfad für Freisprechbetrieb

1408 1416 1608 1616

Wenn Sie einen Anruf tätigen oder annehmen und dafür nicht das Mobilteil verwenden, erfolgt die Audioausgabe und -eingabe standardmäßig über das Mikrofon bzw. den Lautsprecher des Telefons.

Ist ein Headset angeschlossen, können Sie die Einstellung so ändern, dass standardmäßig das Headset und nicht der Lautsprecher verwendet wird.

1. Drücken Sie die  MENÜ-Taste.
2. Verwenden Sie die Pfeiltasten ▲ nach oben und nach unten ▼, um zur Option Anrufeinstellungen... zu navigieren.
3. Drücken Sie die Funktionstaste Ausw..
4. Verwenden Sie die Pfeiltasten ▲ nach oben und nach unten ▼, um zur Option Audiopfad zu navigieren.
5. Verwenden Sie die Pfeiltasten ◀ nach links und nach rechts ▶, oder drücken Sie auf die Funktionstaste Ändern, um die Einstellung zu ändern.
6. Wenn Sie fertig sind, drücken Sie die Funktionstaste Fertig.
7. Drücken Sie die Funktionstaste Beenden, um das Menü zu verlassen.



# **Chapter 10.**

## **Headsetbetrieb**

---

## 10. Headsetbetrieb

Ihr Telefon verfügt über einen Lautsprecher und ein Mikrofon, sodass Sie Anrufe im Freisprechmodus tätigen und entgegennehmen können. Der Lautsprecher befindet sich unter dem Mobilteil. Das Mikrofon befindet sich in der Nähe der rechten unteren Ecke der Tastatur.

- Um einen Anruf im Freisprechmodus entgegenzunehmen, drücken Sie die  LAUTSPRECHER-Taste. Die Taste kann auch zum Beenden eines im Freisprechmodus geführten Anrufs verwendet werden.
- Wenn Sie ein Gespräch im Freisprechmodus führen, leuchtet die Taste.
- Die Taste kann auch dazu verwendet werden, um bei einem bereits mit dem Mobilteil oder Headset angenommenen Anruf in den Freisprechmodus zu wechseln.
- Je nach der [Audiopfad-Einstellung](#) <sup>[73]</sup> des Telefons wird bei Entgegennahme eines Anrufs über die Präsentationstaste, ohne dass Sie vorher einen aktiven Anruf hatten, entweder der Freisprech- oder der Headsetmodus verwendet.
- Wenn Sie bereits ein aktives Gespräch im Freisprechmodus führen, wird bei Annahme eines weiteren Anrufs über die Präsentationstaste ebenfalls der Freisprechmodus verwendet,

Sie können für den Freisprechmodus die folgenden Einstellungen vornehmen:

- [Lautstärke des Lautsprechers](#) <sup>[175]</sup>
- [Ein- und Ausschalten der automatischen Verstärkungsregelung des Lautsprechers](#) <sup>[176]</sup>:
- [Standard-Audiopfad](#) <sup>[77]</sup>

### Konferenztelefone

Ihr Telefon ist nicht für den Betrieb als Lautsprecher im Konferenzraum geeignet. Es wurde für einen Sprecher konzipiert, der sich, ohne Hindernisse zwischen sich und dem Mikrofon, direkt vor dem Telefon befindet. Telefone, die als Lautsprecher im Konferenzraum verwendet werden können, verfügen in der Regel über mehrere Mikrofone und können Töne verarbeiten, die aus verschiedenen Richtungen kommen. Detaillierte Informationen zu Telefonen, die als Lautsprecher im Konferenzraum verwendet werden können und die mit Ihrem Telefon kompatibel sind, erhalten Sie bei Ihrem Systemadministrator.

## Lautsprecherlautstärke

**1408 1416 1608 1616**

Sie können während eines Gesprächs im Freisprechmodus die Lautstärke eines eingehenden Anrufs anpassen.

1. Drücken Sie während des Anrufs im Freisprechmodus die Taste .
2. Stellen Sie die Lautstärke mit Hilfe der + Plus- und – Minus-Tasten ein.
3. Nach einigen Sekunden kehrt das Telefon zur normalen Anzeige zurück.

## Standard-Audiopfad für Freisprechbetrieb

1408 1416 1608 1616

Wenn Sie einen Anruf tätigen oder annehmen und dafür nicht das Mobilteil verwenden, erfolgt die Audioausgabe und -eingabe standardmäßig über das Mikrofon bzw. den Lautsprecher des Telefons.

Ist ein Headset angeschlossen, können Sie die Einstellung so ändern, dass standardmäßig das Headset und nicht der Lautsprecher verwendet wird.

1. Drücken Sie die  MENÜ-Taste.
2. Verwenden Sie die Pfeiltasten ▲ nach oben und nach unten ▼, um zur Option Anrufeinstellungen... zu navigieren.
3. Drücken Sie die Funktionstaste Ausw..
4. Verwenden Sie die Pfeiltasten ▲ nach oben und nach unten ▼, um zur Option Audiopfad zu navigieren.
5. Verwenden Sie die Pfeiltasten ◀ nach links und nach rechts ▶, oder drücken Sie auf die Funktionstaste Ändern, um die Einstellung zu ändern.
6. Wenn Sie fertig sind, drücken Sie die Funktionstaste Fertig.
7. Drücken Sie die Funktionstaste Beenden, um das Menü zu verlassen.



# Chapter 11.

## Kontakte/Telefonbuch

# 11. Kontakte/Telefonbuch



Der Zugriff auf das Menü erfolgt über die Taste . Damit werden Namen und Rufnummern angezeigt, die Sie für Ihre Anrufe verwenden können.

Das Telefonbuch enthält Einträge, die von allen Benutzern oder nur von Ihnen verwendet werden können sowie alle Benutzer und Gruppen der Telefonanlage.

Die im Telefonbuch angezeigten Kontakte stammen aus verschiedenen Quellen.

- Kontakte aus persönlichem Telefonbuch  
Diese Kontakte wurden auf der Telefonanlage als Teil Ihrer Benutzereinstellungen gespeichert.
  - Sie werden auf dem Telefon angezeigt, wenn Sie es verwenden. Wenn Sie mit Hot Desk zu einem anderen 1408-, 1416-, 1608- oder 1616-Telefon wechseln, bleiben Ihre persönlichen Kontakte erhalten.
  - Ihr Telefon kann bis zu 100 Einträge im persönlichen Telefonbuch speichern,<sup>[2]</sup> die Sie über das Telefon erweitern, bearbeiten und löschen können.
  - Der Systemadministrator kann die Einträge in Ihrem persönlichen Telefonbuch ebenfalls erweitern, bearbeiten und löschen.
- Kontaktdaten der Benutzer  
In dieser Kontaktliste befinden sich alle<sup>[3]</sup> anderen Benutzer der Telefonanlage. Wenn Ihre Anlage Teil eines Small Community Networks von IP Office-Telefonsystemen ist, werden hier auch alle Benutzer der anderen Anlagen angezeigt.
- Gruppenkontakte  
In dieser Kontaktliste befinden sich alle Sammelanschlüsse der Telefonanlage. Wenn Ihre Anlage Teil eines Small Community Networks von IP Office-Telefonsystemen ist, werden hier auch alle Sammelanschlüsse angezeigt, die vom Systemadministrator netzwerkübergreifend freigegeben wurden.
- Externe Kontakte  
Diese Kontakte können von allen Telefonbenutzer eingesehen und verwendet werden. Es gibt zwei Arten von externen Kontakten:
  - Einige der externen Kontakte werden vom Systemadministrator in die Konfiguration der Telefonanlage eingegeben.<sup>[1]</sup>
  - Andere externe Kontakten wurden von der Telefonanlage aus anderen Telefonbuchquellen importiert.





## Hinweise

1. Wenn Sie vom Systemadministrator als Systembenutzer konfiguriert wurden, können Sie im Telefonbuch auch externe Kontakte hinzufügen, bearbeiten und löschen.
  - Dies gilt nur für externe Kontakte im Telefonbuch, die lokal in die Konfiguration des IP Office eingegeben werden, bei dem Sie angemeldet sind.
  - Externe Kontakte im Telefonbuch, die vom System importiert wurden, können nicht bearbeitet werden.
  - Wenn allerdings ein lokaler Eintrag mit demselben Namen oder derselben Nummer wie bei einem importierten Eintrag erstellt ist, wird der importierte Eintrag zu Gunsten des lokalen Eintrags verworfen.
2. Jeder Benutzer kann in seinem persönlichen Telefonbuch bis zu 100 Einträge speichern. Allerdings ist die Gesamtkapazität des IP Office-Telefonsystems begrenzt, sodass Sie möglicherweise die Einträge nicht voll ausschöpfen können.
3. Der Systemadministrator kann andere Benutzer mit dem Zusatz Geheimnummer konfigurieren. Diese Benutzer werden nicht in Ihrem Telefonbuch angezeigt.



## Anzeigen von Kontaktdetails

1408 1416 1608 1616



1. Greifen Sie auf Ihr Telefonbuch zu:

- a. Drücken Sie die Taste  KONTAKTE. Das Menü "Telefonbuch" wird angezeigt.
- b. Verwenden Sie die Pfeiltasten  nach links und nach rechts , um auszuwählen, welche Art von Telefonbucheinträgen angezeigt werden sollen.
  - Alle  
Es werden alle Telefonbucheinträge angezeigt.
  - Extern  
Es werden Telefonbucheinträge der Telefonanlage angezeigt, die allen Benutzern zur Verfügung stehen.
  - Gruppen  
Es werden die Namen und Rufnummern der Sammelanschlüsse der Telefonanlage angezeigt.
  - Benutzer  
Es werden die Namen und Rufnummern der Benutzer der Telefonanlage angezeigt.
  - Persönlich  
Es werden Ihre persönlichen Telefonbucheinträge angezeigt.
- c. Drücken Sie entweder die Funktionstaste Liste, um alle Telefonbucheinträge anzuzeigen, oder geben Sie den Namen ein, damit nur entsprechende Einträge angezeigt werden.
- d. Verwenden Sie die Pfeiltasten  nach oben und nach unten , um durch die gefundenen Einträge zu navigieren. Um von vorne zu beginnen und Einträge mit einem neuen Namensteil zu suchen, drücken Sie die Funktionstaste Löschen.

2. Wenn der gewünschte Eintrag angezeigt wird, drücken Sie Details, um den Namen und die Rufnummer anzuzeigen.

3. Verwenden Sie die  Pfeiltasten nach oben und nach unten , um zwischen dem Namen und der Rufnummer zu wechseln.

4. Je nach Art des Telefonbucheintrags, stehen verschiedene Funktionstasten zur Verfügung.

- [Anruf](#)   
Dient zum Anrufen der gespeicherten Nummer.
- Zurück  
Sie kehren zum vorherigen Bildschirm zurück.
- Mehr  
Wenn es sich bei dem Kontakt um einen Eintrag aus dem persönlichen Telefonbuch handelt, steht Ihnen die Funktionstaste Mehr zur Verfügung, mit der Sie auf die unten aufgeführten Optionen zugreifen können. Wenn der Systemadministrator Sie als Systembenutzer gekennzeichnet hat, steht Ihnen diese Funktionstaste auch bei externen Telefonbucheinträgen zur Verfügung.
- [Bearb.](#)   
Dient zum Bearbeiten von Name und Rufnummer.
- [Löschen](#)   
Dient zum Löschen von Name und Rufnummer.





---

## Anrufen über das Telefonbuch

1408 1416 1608 1616

Sie können jeden Kontakt aus dem Telefonbuch anrufen. Sie können fast immer, wenn Sie eine Rufnummer als Ziel eingeben müssen, z. B. bei Vermittlungen, auf das Telefonbuch zugreifen.

1. Greifen Sie auf Ihr Telefonbuch zu:

- a. Drücken Sie die Taste  KONTAKTE. Das Menü "Telefonbuch" wird angezeigt.
- b. Verwenden Sie die Pfeiltasten  nach links und nach rechts , um auszuwählen, welche Art von Telefonbucheinträgen angezeigt werden sollen.
  - Alle  
Es werden alle Telefonbucheinträge angezeigt.
  - Extern  
Es werden Telefonbucheinträge der Telefonanlage angezeigt, die allen Benutzern zur Verfügung stehen.
  - Gruppen  
Es werden die Namen und Rufnummern der Sammelanschlüsse der Telefonanlage angezeigt.
  - Benutzer  
Es werden die Namen und Rufnummern der Benutzer der Telefonanlage angezeigt.
  - Persönlich  
Es werden Ihre persönlichen Telefonbucheinträge angezeigt.
- c. Drücken Sie entweder die Funktionstaste Liste, um alle Telefonbucheinträge anzuzeigen, oder geben Sie den Namen ein, damit nur entsprechende Einträge angezeigt werden.
- d. Verwenden Sie die Pfeiltasten  nach oben und nach unten , um durch die gefundenen Einträge zu navigieren. Um von vorne zu beginnen und Einträge mit einem neuen Namensteil zu suchen, drücken Sie die Funktionstaste Löschen.

2. Wenn der gewünschte Eintrag angezeigt wird, drücken Sie die Funktionstaste Anruf.

3. Fahren Sie anschließend wie gewohnt fort.

## Verwenden des Telefonbuchs für andere Funktionen

1408 1416 1608 1616

Wenn innerhalb eines anderen Menüs eine Rufnummerneingabe erforderlich ist, können Sie möglicherweise auf das Telefonbuch zugreifen, um eine gespeicherte Rufnummer über den Namen auszuwählen. Wenn diese Möglichkeit zur Verfügung steht, wird im Menü die Funktionstaste Tel.buch angezeigt.

Wenn Sie dann das Telefonbuch verwenden, werden je nachdem, welche Funktionsart konfiguriert wird, möglicherweise nur bestimmte Namen angezeigt. So werden bei einigen Funktionen nur Gruppennamen, bei anderen nur Benutzernamen angezeigt.

1. Drücken Sie die Funktionstaste Tel.buch.
2. Wählen Sie entweder den Namen, aus oder drücken Sie die Funktionstaste Liste, um alle Treffer einzusehen.
  - Drücken Sie die Funktionstaste Löschen, um die Namensliste zu löschen und um von vorne zu beginnen.
  - Wenn Sie zusätzliche Details zum angezeigten Namen ansehen möchten, drücken Sie die Funktionstaste Details.
  - Wenn der gewünschte Eintrag angezeigt wird, drücken Sie die Funktionstaste Ausw..
3. Sie gelangen zurück in das Menü, in dem Sie die Funktionstaste Tel.buch gedrückt haben.



---

## Hinzufügen eines neuen Kontakts



1408 1416 1608 1616

Wenn die Kapazität der Telefonanlage noch nicht ausgeschöpft ist, können Sie bis zu 100 persönliche Telefonbucheinträge hinzufügen.

1. Greifen Sie auf Ihr persönliches Telefonbuch zu:

- a. Drücken Sie die Taste  KONTAKTE. Das Menü "Telefonbuch" wird angezeigt.
- b. Verwenden Sie die Pfeiltasten  nach links und nach rechts , um Ihr *Persönliches* Telefonbuch auszuwählen.

2. Drücken Sie die Funktionstaste Neu.

- Jetzt können Sie im Menü den Namen und die Rufnummer bearbeiten.
- Verwenden Sie die Pfeiltasten  nach oben und nach unten , um zwischen dem Namen und der Rufnummer zu wechseln.
- Drücken Sie nach der Namenseingabe die Funktionstaste OK.
- Drücken Sie nach der Nummerneingabe die Funktionstaste Speich..
- Drücken Sie die Funktionstaste Abbrechen, um das Menü ohne Änderungen zu verlassen.

### Hinweise

1. Wenn Sie vom Systemadministrator als Systembenutzer konfiguriert wurden, können Sie im Telefonbuch auch externe Kontakte hinzufügen, bearbeiten und löschen.

- Dies gilt nur für externe Kontakte im Telefonbuch, die lokal in die Konfiguration des IP Office eingegeben werden, bei dem Sie angemeldet sind.
- Externe Kontakte im Telefonbuch, die vom System importiert wurden, können nicht bearbeitet werden.
- Wenn allerdings ein lokaler Eintrag mit demselben Namen oder derselben Nummer wie bei einem importierten Eintrag erstellt ist, wird der importierte Eintrag zu Gunsten des lokalen Eintrags verworfen.

## Hinzufügen eines Kontakts aus dem Anrufprotokoll



1408 1416 1608 1616

Sie können den Namen und die Rufnummer eines Anrufs der Anrufliste zu Ihrer persönlichen Kontaktliste hinzufügen.



1. Greifen Sie auf die Anrufliste zu.

a. Drücken Sie die  ANRUFLISTE-Taste.

b. Auf dem Display werden die Einträge in Ihrer Anrufliste angezeigt. Falls bekannt, wird der Name des Anrufers angezeigt, andernfalls die Nummer.



c. Verwenden Sie die Pfeiltasten  nach links und nach rechts , um auszuwählen, welche Einträge der Anrufliste angezeigt werden sollen. Die zur Verfügung stehenden Optionen sind *Alle*, *Entgangen*, *Beantw.* und *Ausgehend*.

- Wenn Sie neue verpasste Anrufe haben (in diesem Fall leuchtet die Tastenleuchte der ANRUFLISTE-Taste), werden in der Anrufliste die verpassten Anrufe angezeigt.

d. Verwenden Sie die Pfeiltasten  nach oben und nach unten , um durch die Einträge zu navigieren.

2. Drücken Sie die Funktionstaste Details. Die Details des aktuell ausgewählten Eintrags der Anrufliste werden angezeigt.

3. Drücken Sie die Funktionstaste +Kontakt.

4. Verwenden Sie die Pfeiltasten  nach oben und nach unten , um zwischen dem Namen und der Rufnummer des neuen Kontakts zu wechseln.

5. Sie können den Namen und die Rufnummer mit den Telefontasten und der Funktionstaste Rück bearbeiten. Wenn Sie die Rufnummer bearbeiten, können Sie mit der Funktionstaste Pause ein Komma (,) eingeben, um eine einsekündige Pause bei der Wahl der Rufnummer einzufügen.

6. Drücken Sie nach der Namens- und Nummerneingabe die Funktionstaste Speich.. Um das Menü ohne Speichern von Name und Nummer zu verlassen, drücken Sie die Funktionstaste Abbrechen.

---

## Hinzufügen eines Kontakts aus der Wahlwiederholungsliste

1408 1416 1608 1616

Sie können die Details eines Anrufs in der Wahlwiederholungsliste zu Ihrer persönlichen Kontaktliste hinzufügen.

1. Rufen Sie die Wahlwiederholungsliste auf.

a. Drücken Sie die Taste  Wahlwiederholung. Daraufhin werden die ausgehenden Anrufe angezeigt.

b. Verwenden Sie die Pfeiltasten ▲ nach oben und nach unten ▼, um durch die letzten zehn ausgehenden Anrufe zu blättern.

2. Drücken Sie die Funktionstaste Details. Die Details des aktuell ausgewählten Eintrags der Anrufliste werden angezeigt.

3. Drücken Sie die Funktionstaste +Kontakt.

4. Verwenden Sie die Pfeiltasten ▲ nach oben und nach unten ▼, um zwischen dem Namen und der Rufnummer des neuen Kontakts zu wechseln.

5. Sie können den Namen und die Rufnummer mit den Telefontasten und der Funktionstaste Rück bearbeiten. Wenn Sie die Rufnummer bearbeiten, können Sie mit der Funktionstaste Pause ein Komma (,) eingeben, um eine einsekündige Pause bei der Wahl der Rufnummer einzufügen.





6. Drücken Sie nach der Namens- und Nummerneingabe die Funktionstaste Speich.. Um das Menü ohne Speichern von Name und Nummer zu verlassen, drücken Sie die Funktionstaste Abbrechen.

## Bearbeiten eines Kontakts

1408 1416 1608 1616

Sie können die Kontakte in Ihrem persönlichen Telefonbuch bearbeiten.



1. Greifen Sie auf Ihr persönliches Telefonbuch zu:

- a. Drücken Sie die Taste  KONTAKTE. Das Menü "Telefonbuch" wird angezeigt.
- b. Verwenden Sie die Pfeiltasten  nach links und nach rechts , um Ihr *Persönliches* Telefonbuch auszuwählen.
- c. Drücken Sie entweder die Funktionstaste Liste, um alle Telefonbucheinträge anzuzeigen, oder geben Sie den Namen ein, damit nur entsprechende Einträge angezeigt werden.
- d. Verwenden Sie die Pfeiltasten  nach oben und nach unten , um durch die gefundenen Einträge zu navigieren. Um von vorne zu beginnen und Einträge mit einem neuen Namensteil zu suchen, drücken Sie die Funktionstaste Löschen.

2. Suchen Sie den gewünschten Eintrag.

3. Drücken Sie die Funktionstaste Details.

4. Drücken Sie zuerst die Funktionstaste Mehr und dann die Funktionstaste Bearb..

- Jetzt können Sie im Menü den Namen und die Rufnummer bearbeiten.
- Verwenden Sie die Pfeiltasten  nach oben und nach unten , um zwischen dem Namen und der Rufnummer zu wechseln.
- Drücken Sie nach der Namenseingabe die Funktionstaste OK.
- Drücken Sie nach der Nummerneingabe die Funktionstaste Speich..
- Drücken Sie die Funktionstaste Abbrechen, um das Menü ohne Änderungen zu verlassen.

### Hinweise

1. Wenn Sie vom Systemadministrator als Systembenutzer konfiguriert wurden, können Sie im Telefonbuch auch externe Kontakte hinzufügen, bearbeiten und löschen.

- Dies gilt nur für externe Kontakte im Telefonbuch, die lokal in die Konfiguration des IP Office eingegeben werden, bei dem Sie angemeldet sind.
- Externe Kontakte im Telefonbuch, die vom System importiert wurden, können nicht bearbeitet werden.
- Wenn allerdings ein lokaler Eintrag mit demselben Namen oder derselben Nummer wie bei einem importierten Eintrag erstellt ist, wird der importierte Eintrag zu Gunsten des lokalen Eintrags verworfen.

---

## Löschen eines Kontakts

1408 1416 1608 1616

Sie können einen Kontakt aus Ihrem persönlichen Telefonbuch löschen.

1. Greifen Sie auf Ihr persönliches Telefonbuch zu:

- a. Drücken Sie die Taste  KONTAKTE. Das Menü "Telefonbuch" wird angezeigt.
- b. Verwenden Sie die Pfeiltasten ◀ nach links und nach rechts ▶, um Ihr *Persönliches* Telefonbuch auszuwählen.
- c. Drücken Sie entweder die Funktionstaste Liste, um alle Telefonbucheinträge anzuzeigen, oder geben Sie den Namen ein, damit nur entsprechende Einträge angezeigt werden.
- d. Verwenden Sie die Pfeiltasten ▲ nach oben und nach unten ▼, um durch die gefundenen Einträge zu navigieren. Um von vorne zu beginnen und Einträge mit einem neuen Namensteil zu suchen, drücken Sie die Funktionstaste Löschen.

2. Suchen Sie den gewünschten Eintrag.

3. Drücken Sie die Funktionstaste Details.

4. Drücken Sie zuerst die Funktionstaste Mehr und dann die Funktionstaste Löschen.

### Hinweise





1. Wenn Sie vom Systemadministrator als Systembenutzer konfiguriert wurden, können Sie im Telefonbuch auch externe Kontakte hinzufügen, bearbeiten und löschen.

- Dies gilt nur für externe Kontakte im Telefonbuch, die lokal in die Konfiguration des IP Office eingegeben werden, bei dem Sie angemeldet sind.
- Externe Kontakte im Telefonbuch, die vom System importiert wurden, können nicht bearbeitet werden.
- Wenn allerdings ein lokaler Eintrag mit demselben Namen oder derselben Nummer wie bei einem importierten Eintrag erstellt ist, wird der importierte Eintrag zu Gunsten des lokalen Eintrags verworfen.

# Chapter 12.

## Anrufliste

## 12. Anrufliste

Call Log:  All 		
↓ Extn201	15:19	01/26
Call	Details	More
		

Der Zugriff auf das Menü erfolgt über die Taste . Das angezeigte Anrufprotokoll wird auf der Telefonanlage gespeichert. Wenn Sie sich an einem anderen 1408-, 1416-, 1608- oder 1616-Telefon anmelden, bleibt Ihr Anrufprotokoll erhalten.

Ihr Anrufprotokoll enthält jeweils die letzten zehn beantworteten, getätigten und verpassten Anrufe.

Wenn vom Systemadministrator festgelegt, enthält es auch verpasste Sammelanschlussanrufe.

- [Anrufen](#) 
- [Anzeigen von Anrufdetails](#) 
- [Löschen eines Eintrags](#) 
- [Löschen aller Einträge](#) 
- [Neuen Kontakt zur Kontaktliste hinzufügen](#) 

### Verpasste Anrufe

Verpasste Anrufe sind Anrufe, die Sie nicht angenommen haben. Ihr Systemadministrator kann einstellen, ob auch Anrufe angezeigt werden sollen, die zwar an Sie gerichtet waren, die aber von jemand anderem oder von der VoiceMail angenommen wurden.

Die Anrufliste-Taste leuchtet, wenn Ihre Anrufliste neue verpasste Anrufe enthält. Die Anrufliste-Taste erlischt, wenn Sie den verpassten Anruf in Ihrer Anrufliste aufgerufen haben oder wenn sich der Anruf nicht mehr in Ihrer Anrufliste befindet.

### Entgangener Sammelanschlussanruf

Wenn Sie Mitglied einer Gruppe sind, kann Ihr Systemadministrator einstellen, ob in Ihrer Anrufliste auch verpasste Sammelanschlussanrufe angezeigt werden sollen. Sammelanschlussanrufe kommen nicht unbedingt an Ihrem Telefon an. Sammelanschlussanrufe werden als verpasst angezeigt, wenn kein Mitglied der Gruppe, einschließlich Ihnen selbst, diesen Anruf angenommen hat.

### Hinweise

1. Die zentralisierte Anrufliste kann vom [Systemadministrator](#)  ausgeschaltet werden. In diesem Fall wird die Anrufliste vom Telefon gespeichert, und sie wird gelöscht, wenn das Telefon zurückgesetzt wird. In diesem Handbuch wird nur die zentralisierte Anrufliste beschrieben, die auf der IP Office-Telefonanlage gespeichert wird.
2. Die Anrufliste anderer Telefone wird lokal auf dem jeweiligen Telefon gespeichert und verwaltet. Bei Verwendung von Hot Desk oder beim Zurücksetzen des Telefons steht die Anrufliste nicht mehr zur Verfügung.
3. Die Wahlwiederholung verwendet die in der Anrufliste gespeicherten Daten der ausgehenden Anrufe.

## Verwendung der Anrufliste





1408 1416 1608 1616

1. Greifen Sie auf die Anrufliste zu.
  - a. Drücken Sie die  ANRUFLISTE-Taste.
  - b. Auf dem Display werden die Einträge in Ihrer Anrufliste angezeigt. Falls bekannt, wird der Name des Anrufers angezeigt, andernfalls die Nummer.
  - c. Verwenden Sie die Pfeiltasten  nach links und nach rechts , um auszuwählen, welche Einträge der Anrufliste angezeigt werden sollen. Die zur Verfügung stehenden Optionen sind *Alle*, *Entgangen*, *Beantw.* und *Ausgehend*.
    - Wenn Sie neue verpasste Anrufe haben (in diesem Fall leuchtet die Tastenleuchte der ANRUFLISTE-Taste), werden in der Anrufliste die verpassten Anrufe angezeigt.
  - d. Verwenden Sie die Pfeiltasten  nach oben und nach unten , um durch die Einträge zu navigieren.
2. Drücken Sie auf OK, um die zum aktuellen Eintrag gehörende Nummer anzurufen.
3. Sie können die unten auf Ihrem Display aufgeführten Funktionen verwenden, indem Sie die Funktionstaste unter dem Funktionsnamen drücken.
  - [Anruf](#) <sup>[91]</sup>  
Sie rufen die zum aktuellen Eintrag gehörende Nummer an.
  - [Details](#) <sup>[92]</sup>  
Es werden weitere Details zum aktuellen Eintrag angezeigt. Falls gewünscht, können Sie die [Anrufdetails zu Ihrem persönlichen Telefonbuch hinzufügen](#) <sup>[94]</sup>.
  - Mehr  
Damit wechseln Sie zwischen den verschiedenen verfügbaren Funktionstasten.
  - [Löschen](#) <sup>[93]</sup>  
Der aktuelle Eintrag wird gelöscht.
  - [Alle lö.](#) <sup>[93]</sup>  
Dadurch werden nicht nur die aktuellen Einträge, sondern alle Einträge in der Anrufliste gelöscht.
4. Um die Anrufliste zu verlassen, drücken Sie die Taste TELEFON/BEENDEN.

## Anrufen über die Anrufliste

1408 1416 1608 1616

Mit der Anrufliste können Sie die zum aktuellen Eintrag gehörende Nummer anrufen.





1. Greifen Sie auf die Anrufliste zu.
  - a. Drücken Sie die  ANRUFLISTE-Taste.
  - b. Auf dem Display werden die Einträge in Ihrer Anrufliste angezeigt. Falls bekannt, wird der Name des Anrufers angezeigt, andernfalls die Nummer.
  - c. Verwenden Sie die Pfeiltasten  nach links und nach rechts , um auszuwählen, welche Einträge der Anrufliste angezeigt werden sollen. Die zur Verfügung stehenden Optionen sind *Alle*, *Entgangen*, *Beantw.* und *Ausgehend*.
    - Wenn Sie neue verpasste Anrufe haben (in diesem Fall leuchtet die Tastenleuchte der ANRUFLISTE-Taste), werden in der Anrufliste die verpassten Anrufe angezeigt.
  - d. Verwenden Sie die Pfeiltasten  nach oben und nach unten , um durch die Einträge zu navigieren.
2. Drücken Sie die Funktionstaste Anruf oder die Taste OK, um die in der Anrufliste angezeigte Nummer anzurufen.

# Anzeigen von Anrufdetails



1408 1416 1608 1616

Sie können zum aktuellen Anruf zusätzliche Details anzeigen lassen.

1. Greifen Sie auf die Anrufliste zu.

- a. Drücken Sie die  ANRUFLISTE-Taste.
- b. Auf dem Display werden die Einträge in Ihrer Anrufliste angezeigt. Falls bekannt, wird der Name des Anrufers angezeigt, andernfalls die Nummer.
- c. Verwenden Sie die Pfeiltasten  nach links und nach rechts , um auszuwählen, welche Einträge der Anrufliste angezeigt werden sollen. Die zur Verfügung stehenden Optionen sind *Alle*, *Entgangen*, *Beantw.* und *Ausgehend*.
  - Wenn Sie neue verpasste Anrufe haben (in diesem Fall leuchtet die Tastenleuchte der ANRUFLISTE-Taste), werden in der Anrufliste die verpassten Anrufe angezeigt.
- d. Verwenden Sie die Pfeiltasten  nach oben und nach unten , um durch die Einträge zu navigieren.

2. Drücken Sie die Funktionstaste Details. Die Details des aktuell ausgewählten Eintrags der Anrufliste werden angezeigt.

3. Verwenden Sie die Pfeiltasten  nach oben und nach unten , um durch die Details zu navigieren. Die möglichen Werte sind:

- Uhrzeit  
Die Uhrzeit des Anrufs.
- Klingeldauer  
Wie lange der Anruf klingelte.
- Name  
Der Name des Anrufers, falls bekannt.
- Nummer  
Die Nummer des Anrufers, falls verfügbar.
- Grund  
Die Arte des Eintrags, also *Geantw.*, *Ausgehend* oder *Entgangen*.
- Anzahl  
Wie oft ein Anruf dieses Typs mit gleichem Namen und gleicher Nummer vorgekommen ist. Es werden nur die Details des letzten Anrufs in Ihrer Anrufliste gespeichert. Durch die Angabe der Anzahl wissen Sie jedoch, ob der Anrufer mehrmals angerufen hat oder mehrmals angerufen wurde.





4. Bei Ansicht der Details eines Eintrags in der Anrufliste stehen die folgenden Funktionstasten zur Verfügung:

- Anruf  
Die im Eintrag angezeigte Nummer wird angerufen. Sie können dafür auch die Taste OK drücken.
- +Kontakt  
Der Name und die Nummer werden in Ihr persönliches Telefonbuch eingetragen. Sie können die Angaben vor dem Speichern bearbeiten.
- Zurück  
Sie kehren zum vorherigen Bildschirm zurück und können einen anderen Eintrag auswählen.

## Löschen eines Eintrags

1408 1416 1608 1616





Sie können den aktuellen Eintrag löschen. Wenn es sich bei dem Eintrag um einen verpassten Sammelschlussanruf handelt, wird dieser Eintrag auch aus der Anrufliste der Benutzer entfernt, denen die verpassten Anrufe dieses Sammelschlusses angezeigt werden.

1. Greifen Sie auf die Anrufliste zu.
  - a. Drücken Sie die  ANRUFLISTE-Taste.
  - b. Auf dem Display werden die Einträge in Ihrer Anrufliste angezeigt. Falls bekannt, wird der Name des Anrufers angezeigt, andernfalls die Nummer.
  - c. Verwenden Sie die Pfeiltasten  nach links und nach rechts , um auszuwählen, welche Einträge der Anrufliste angezeigt werden sollen. Die zur Verfügung stehenden Optionen sind *Alle*, *Entgangen*, *Beantw.* und *Ausgehend*.
    - Wenn Sie neue verpasste Anrufe haben (in diesem Fall leuchtet die Tastenleuchte der ANRUFLISTE-Taste), werden in der Anrufliste die verpassten Anrufe angezeigt.
  - d. Verwenden Sie die Pfeiltasten  nach oben und nach unten , um durch die Einträge zu navigieren.
2. Drücken Sie die Funktionstaste Mehr.
3. Drücken Sie die Funktionstaste Löschen, um den aktuellen Eintrag zu löschen.

## Löschen aller Einträge

1408 1416 1608 1616

Sie können alle Anruflisten aus Ihrer Anrufliste löschen. Dadurch werden alle Einträge in Ihrer Anrufliste gelöscht (*Beantw.*, *Entgangen* und *Ausgehend*), nicht nur die Anruflisten, die gerade angezeigt wird. Es werden alle persönlichen Anruflisten und die Anruflisten aller Sammelschlüsse gelöscht.







1. Greifen Sie auf die Anrufliste zu.
  - a. Drücken Sie die  ANRUFLISTE-Taste.
  - b. Auf dem Display werden die Einträge in Ihrer Anrufliste angezeigt. Falls bekannt, wird der Name des Anrufers angezeigt, andernfalls die Nummer.
  - c. Verwenden Sie die Pfeiltasten  nach links und nach rechts , um auszuwählen, welche Einträge der Anrufliste angezeigt werden sollen. Die zur Verfügung stehenden Optionen sind *Alle*, *Entgangen*, *Beantw.* und *Ausgehend*.
    - Wenn Sie neue verpasste Anrufe haben (in diesem Fall leuchtet die Tastenleuchte der ANRUFLISTE-Taste), werden in der Anrufliste die verpassten Anrufe angezeigt.
  - d. Verwenden Sie die Pfeiltasten  nach oben und nach unten , um durch die Einträge zu navigieren.
2. Drücken Sie die Funktionstaste Mehr.
3. Drücken Sie die Funktionstaste Alle lö., um Ihre gesamten Anruflisten zu löschen.

---

## Hinzufügen eines Eintrags zur Kontaktliste

1408 1416 1608 1616

Sie können den Namen und die Rufnummer eines Anrufs der Anrufliste zu Ihrer persönlichen Kontaktliste hinzufügen.

1. Greifen Sie auf die Anrufliste zu.
  - a. Drücken Sie die  ANRUFLISTE-Taste.
  - b. Auf dem Display werden die Einträge in Ihrer Anrufliste angezeigt. Falls bekannt, wird der Name des Anrufers angezeigt, andernfalls die Nummer.
  - c. Verwenden Sie die Pfeiltasten  nach links und nach rechts , um auszuwählen, welche Einträge der Anrufliste angezeigt werden sollen. Die zur Verfügung stehenden Optionen sind *Alle*, *Entgangen*, *Beantw.* und *Ausgehend*.
    - Wenn Sie neue verpasste Anrufe haben (in diesem Fall leuchtet die Tastenleuchte der ANRUFLISTE-Taste), werden in der Anrufliste die verpassten Anrufe angezeigt.
  - d. Verwenden Sie die Pfeiltasten  nach oben und nach unten , um durch die Einträge zu navigieren.
2. Drücken Sie die Funktionstaste Details. Die Details des aktuell ausgewählten Eintrags der Anrufliste werden angezeigt.
3. Drücken Sie die Funktionstaste +Kontakt.
4. Verwenden Sie die Pfeiltasten  nach oben und nach unten , um zwischen dem Namen und der Rufnummer des neuen Kontakts zu wechseln.
5. Sie können den Namen und die Rufnummer mit den Telefontasten und der Funktionstaste Rück bearbeiten. Wenn Sie die Rufnummer bearbeiten, können Sie mit der Funktionstaste Pause ein Komma (,) eingeben, um eine einsekündige Pause bei der Wahl der Rufnummer einzufügen.
6. Drücken Sie nach der Namens- und Nummerneingabe die Funktionstaste Speich.. Um das Menü ohne Speichern von Name und Nummer zu verlassen, drücken Sie die Funktionstaste Abbrechen.

# Chapter 13.

## Voicemail

---

## 13. Voicemail

Wenn Ihre Telefonanlage über einen VoiceMail-Server verfügt, können Sie durch Drücken der Taste  NACHRICHTEN auf eine Reihe von Menüs zugreifen, die im folgenden "Visual Voice" genannt werden.<sup>[1]</sup> Mit diesen Menüs können Sie Nachrichten wiedergeben und diverse VoiceMail-Einstellungen ändern.

- [Abhören von Nachrichten](#) <sup>[97]</sup>
- [Eine Nachricht aufnehmen und senden](#) <sup>[98]</sup>
- [Mailbox-Begrüßung ändern](#) <sup>[99]</sup>
- [VoiceMail E-Mail-Modus auswählen](#) <sup>[100]</sup>
- [Ihren Mailbox-Code ändern](#) <sup>[101]</sup>
- [VoiceMail ein-/ausschalten](#) <sup>[102]</sup>
- [Vermittlung an Voicemail](#) <sup>[103]</sup>
- [Senden eines Anrufs an Voicemail](#) <sup>[103]</sup>

Standardmäßig werden alle Anrufe an die VoiceMail weitergeleitet, die Sie nicht in der festgelegten Weiterleitungszeit beantwortet haben. Außerdem werden Anrufe an die VoiceMail weitergeleitet, wenn Sie die Nicht-stören-Funktion aktiviert haben.

### Standard-Funktionscodes

Funktionscodes sind Zeichenfolgen, mit denen Sie verschiedene Funktionen ein- und ausschalten können. Folgende Standardfunktionscodes stehen möglicherweise zur Verfügung. Der Systemadministrator kann bestätigen, welche zusätzlich Funktionscodes eingerichtet wurden.

- Nachrichten abfragen: \*17  
Greifen Sie auf Ihre Mailbox zu, um Nachrichten abzufragen.
- VoiceMail ein: \*18  
Die VoiceMail kann Anrufe entgegennehmen.
- VoiceMail aus: \*19  
Die VoiceMail kann keine Anrufe entgegennehmen.
- VoiceMail-Rückruf ein: \*48  
Wenn sich neue Nachrichten auf Ihrer VoiceMail befinden, ruft diese Ihr Telefon an. Der Anruf erfolgt, wenn Sie das Telefon verwenden.
- VoiceMail-Rückruf aus: \*49  
Der Rückruf wird ausgeschaltet.

### Hinweise

1. Der Systemadministrator kann die Standardeinstellungen für die Taste NACHRICHTEN ändern, sodass Sie entweder zum Visual Voice-Menü oder zur Sprachansage gelangen. Dies ist eine systemweite Funktion, die sich auf sämtliche Benutzer auswirkt. Es wird davon ausgegangen, dass die Standardeinstellung, also Visual Voice, verwendet wird.

## Anzeige "Nachricht wartet"

Die Nachrichtenleuchte des Telefons zeigt an, dass sich neue Nachrichten in Ihrer VoiceMail-Mailbox befinden. Die Nachrichtenleuchte erlischt, wenn Sie jede der neuen Nachrichten abgehört haben.

Der Systemadministrator kann festlegen, ob die Nachrichtenleuchte auch neue Nachrichten an einen oder mehrere Sammelanschlüsse anzeigen soll.

# Abhören von Nachrichten

1408 1416 1608 1616

1. Drücken Sie die  NACHRICHTEN-Taste.
  - Je nach Einstellung Ihres Systems müssen Sie Ihr VoiceMail-Passwort eingeben. Drücken Sie dann die Funktionstaste Fertig.
2. Das Visual Voice-Menü wird angezeigt. Die neben der Zuhören-Option angezeigten Zahlen stehen für die Anzahl neuer, alter und gespeicherter Nachrichten in Ihrer Mailbox.
  - Wenn der Systemadministrator Ihren Anschluss so konfiguriert hat, dass er eine Anzeige über eine wartende Nachricht für alle Sammelanschlüsse erhält, dann können Sie auch die Pfeiltasten ▲ nach oben und nach unten ▼ verwenden, um die Sammelanschlussnamen und die Anzahl der Nachrichten in den Mailboxen anzuzeigen.
3. Drücken Sie die Funktionstaste Ausw..
4. Verwenden Sie die Pfeiltasten ▲ nach oben und nach unten ▼, um auszuwählen, welche Nachrichten (Neu, Alt oder Gespeichert) Sie abhören möchten, und drücken Sie auf Ausw.. Die Einzelheiten der ersten Nachricht dieses Typs werden angezeigt.
5. Sie können die Pfeiltasten ▲ nach oben und nach unten ▼ verwenden, um durch die Nachrichten zu navigieren.
6. Steuern Sie die Wiedergabe über die Funktionstasten.
  - Abhören / Pause  
Start/Stopp der Wiedergabe der aktuell angezeigten Nachricht.
  - Löschen  
Die Nachricht wird gelöscht.
  - Mehr  
Damit wechseln Sie zwischen den verschiedenen verfügbaren Funktionstasten.
  - Speich.  
Die Nachricht wird als gespeichert markiert. Gespeicherte Nachrichten werden normalerweise nicht automatisch gelöscht.<sup>[1]</sup>
  - Kopier  
Damit kopieren Sie die Nachricht in eine andere Mailbox. Sie werden aufgefordert, die Zielrufnummer einzugeben.
  - Anruf  
Anrufen der Person, die die Nachricht hinterlassen hat.

## Hinweise



1. Automatisches Löschen von Nachrichten  
Standardmäßig werden wiedergegebene Nachrichten nach einer festgelegten Verzögerung automatisch gelöscht. Die Verzögerung hängt vom jeweiligen VoiceMail-Server ab (24 Stunden bei eingebettetem VoiceMail, 30 Tage bei VoiceMail Pro). Bei Verwendung von VoiceMail Pro kann der Systemadministrator die Verzögerungszeit anpassen und zusätzlich automatische Löschzeiten für neue und gespeicherte Nachrichten festlegen.

---

## Senden einer Nachricht

1408 1416 1608 1616

Sie können über Visual Voice eine VoiceMail-Nachricht aufnehmen und an die Mailbox anderer Benutzer senden.

1. Drücken Sie die  NACHRICHTEN-Taste.
  - Je nach Einstellung Ihres Systems müssen Sie Ihr VoiceMail-Passwort eingeben. Drücken Sie dann die Funktionstaste Fertig.
2. Das Visual Voice-Menü wird angezeigt.
3. Verwenden Sie die Pfeiltasten  nach oben und nach unten , um zur Option Nachricht zu navigieren.
4. Drücken Sie die Funktionstaste Ausw. oder die Taste OK.
5. Geben Sie den Benutzer ein, an den Sie die Nachricht senden möchten.
6. Drücken Sie die Funktionstaste Nachricht.
7. Wenn Sie die Aufnahme starten möchten, dann drücken Sie die Funktionstaste Aufzeich.
8. Drücken Sie die Funktionstaste Stopp, um die Aufzeichnung zu beenden.
9. Sie können jetzt die folgenden Funktionstasten verwenden:
  - Abhören  
Damit hören Sie sich die Aufnahme an. Mit der Option Aufzeich können Sie die Nachricht erneut aufnehmen.
  - Senden  
Damit senden Sie die Nachricht.
  - Mehr  
Damit wechseln Sie zwischen den verschiedenen verfügbaren Funktionstasten.
  - Sonstig  
Geben Sie weitere Nebenstellen ein, an die Sie die Nachricht senden möchten.
  - Aufzeich  
Damit können Sie die Nachricht erneut aufnehmen.

## Mailbox-Begrüßung

1408 1416 1608 1616

Standardmäßig hört ein Anrufer eine allgemeine Systemansage mit der Aufforderung, eine Nachricht zu hinterlassen, als Grußansage. Sie können aber eine persönliche Grußansage aufnehmen.

1. Drücken Sie die  NACHRICHTEN-Taste.

- Je nach Einstellung Ihres Systems müssen Sie Ihr VoiceMail-Passwort eingeben. Drücken Sie dann die Funktionstaste Fertig.

1. Das Visual Voice-Menü wird angezeigt.

2. Verwenden Sie die Pfeiltasten ▲ nach oben und nach unten ▼, um zur Option Grussans zu navigieren.

3. Drücken Sie die Funktionstaste Ausw. oder die Taste OK.

4. Sie können Ihre Mailbox-Begrüßung mit den Funktionstasten anhören und aufnehmen.

- Mithör  
Damit hören Sie sich die aktuelle Mailbox-Begrüßung oder die gerade aufgenommene Grußansage an.
- Aufzei  
Damit zeichnen Sie eine neue Grußansage auf. Beachten Sie, dass die Mailbox-Begrüßung mindestens drei Sekunden lang sein muss, damit sie von der VoiceMail als solche akzeptiert wird.
- Mehr  
Damit wechseln Sie zwischen den verschiedenen verfügbaren Funktionstasten.
- Senden  
Damit legen Sie die neue Aufnahme als Mailbox-Begrüßung fest.
- Löschen  
Damit löschen Sie Ihre aktuelle Mailbox-Begrüßung. Dann wird für die VoiceMail die allgemeine Systemansage verwendet.

### Persönliche Begrüßungen

Intuity VoiceMail ermöglicht Ihnen die Aufnahme mehrerer Grußansagen, die bei verschiedenen Anrufstypen (intern, extern usw.) verwendet werden. Diese Grußansagen werden über die Mailboxansagenschnittstelle oder die Phone Manager-Anwendung für IP Office aufgenommen und konfiguriert.

"VoiceMail als E-Mail" ist eine Funktion, bei der Sie eine E-Mail erhalten, wenn eine neue VoiceMail-Nachricht bei Ihnen eingeht. Die E-Mail kann einfach eine Benachrichtigung oder eine angehängte Kopie der Nachricht enthalten.

Diese Option ist nur dann verfügbar, wenn sie vom Systemadministrator konfiguriert wurde.

Sie können den Modus von "VoiceMail als E-Mail" über das Visual Voice-Menü ändern.

1. Drücken Sie die  NACHRICHTEN-Taste.
  - Je nach Einstellung Ihres Systems müssen Sie Ihr VoiceMail-Passwort eingeben. Drücken Sie dann die Funktionstaste Fertig.
2. Das Visual Voice-Menü wird angezeigt.
3. Verwenden Sie die Pfeiltasten ▲ nach oben und nach unten ▼, um zur Option E-Mail zu navigieren. Diese Option steht nur dann zur Verfügung, wenn Ihre E-Mail-Adresse vom Systemadministrator in Ihren VoiceMail-Einstellungen gespeichert wurde.
4. Drücken Sie die Funktionstaste Ausw. oder die Taste OK.
5. Im Menü wird Ihr derzeitiger Modus für "VoiceMail als E-Mail" angezeigt. Verwenden Sie die Pfeiltasten ▲ nach oben und nach unten ▼, um durch die möglichen Einstellungen zu navigieren.
  - E-Mail-Modus Aus  
Es werden keine E-Mails verschickt.
  - E-Mail-M. Kopie  
Es wird eine E-Mail mit einer angehängten Nachrichtenkopie verschickt.
  - E-Mail-Modus Wlt  
Es wird eine E-Mail mit einer angehängten Nachrichtenkopie verschickt, und die Nachricht wird aus der VoiceMail-Mailbox gelöscht.
  - E-Mail-M. Benach  
Bei einer neuen VoiceMail-Nachricht wird eine E-Mail-Benachrichtigung gesendet, es wird jedoch keine Kopie der Nachricht angehängt.
6. Wenn die gewünschte Einstellung angezeigt wird, drücken Sie die Funktionstaste Ausw.. Drücken Sie die Funktionstaste Beenden, um das Menü ohne Änderung der Einstellung zu verlassen.

## Ändern des Voicemail-Codes

1408 1416 1608 1616

1. Drücken Sie die  NACHRICHTEN-Taste.
  - Je nach Einstellung Ihres Systems müssen Sie Ihr VoiceMail-Passwort eingeben. Drücken Sie dann die Funktionstaste Fertig.
2. Das Visual Voice-Menü wird angezeigt.
3. Verwenden Sie die Pfeiltasten ▲ nach oben und nach unten ▼, um zur Option Passwort zu navigieren.
4. Drücken Sie die Funktionstaste Ausw. oder die Taste OK.
5. Geben Sie Ihr aktuelles Passwort ein und drücken Sie auf Fertig.
6. Geben Sie Ihr neues Passwort ein.
  - Das neue Passwort muss mindestens 4 Zeichen lang sein.
  - Eine fortlaufende Zahlenreihe (z. B. 1234) oder wiederholte Ziffern sind nicht zulässig.
7. Drücken Sie Fertig.

---

## VoiceMail ein/aus

1408 1416 1608 1616

Sie können einstellen, ob unbeantwortete Anrufe an die VoiceMail der Telefonanlage weitergeleitet werden sollen. Dadurch wird Ihre Mailbox nicht ausgeschaltet. Sie können weiterhin auf diese zugreifen, bestehende Nachrichten abhören oder andere Funktionen nutzen.

1. Drücken Sie die  NACHRICHTEN-Taste.
  - Je nach Einstellung Ihres Systems müssen Sie Ihr VoiceMail-Passwort eingeben. Drücken Sie dann die Funktionstaste Fertig.
2. Das Visual Voice-Menü wird angezeigt.
3. Verwenden Sie die Pfeiltasten ▲ nach oben und nach unten ▼, um zur Option Voicemail zu navigieren.
4. Drücken Sie die Funktionstaste Ausw..
5. Drücken Sie entweder die Funktionstaste Ein oder Aus, um die Einstellung zu ändern.

## Vermittlung an Voicemail

1408 1416 1608 1616

Im Visual Voice-Modus kann die Taste  dazu verwendet werden, Anrufe an die VoiceMail-Mailbox eines anderen Benutzers oder einer anderen Gruppe zu vermitteln.

1. Drücken Sie während des Anrufs die Taste . Sie sind weiterhin verbunden und können das Gespräch fortsetzen.
2. Wählen Sie die Nebenstellenummer des Benutzers oder der Gruppe, an den oder an die Sie den Anruf vermitteln möchten.
3. Wenn die Nummer einem Benutzer oder einer Gruppe entspricht, wird der entsprechende Name angezeigt.
  - Drücken Sie die Funktionstaste Ausw., um den Anruf an die Mailbox eines Benutzer oder einer Gruppe zu vermitteln. Der Anrufer hört einige Sekunden lang einen Rufton und dann die Ansage der Mailbox.
  - Drücken Sie die Funktionstaste Beenden, um das Vermitteln-Menü zu verlassen.

## Senden eines Anrufs an Voicemail

1408 1416 1608 1616

Sie können einen an Sie gerichteten Anruf direkt auf Ihre VoiceMail-Mailbox übertragen.







1. Wenn der Anruf nicht der aktuell am Display angezeigte Anruf ist, dann navigieren Sie mit den Pfeiltasten ▲ nach oben und nach unten ▼ zum eingehenden Anruf.
2. Drücken Sie die >> Doppelpfeil-Funktionstaste.
3. Drücken Sie die Funktionstaste An VM.
4. Der Anruf wird an VoiceMail weitergeleitet.

---

## Visual Voice

1408 1416 1608 1616

Über diese Menüoption erhalten Sie Zugriff auf Visual Voice, wenn die Taste NACHRICHTEN nicht dafür konfiguriert wurde.

1. Drücken Sie die Funktionstaste Funktionen, wenn diese angezeigt wird.
  - Um während eines Anrufs auf das Menü zuzugreifen, drücken Sie die Pfeiltaste nach rechts  oder die Taste  TELEFON und anschließend die Funktionstaste Funktionen.
2. Verwenden Sie die Pfeiltasten  nach oben und nach unten , um zur Option Voicemail zu navigieren.
3. Drücken Sie die Funktionstaste Ausw., die Taste OK oder die  Taste mit dem Pfeil nach rechts.
4. Verwenden Sie die Pfeiltasten  nach oben und nach unten , um zur Option Visual Voice zu navigieren.
5. Drücken Sie die Funktionstaste Ausw..
  - Je nach Einstellung Ihres Systems müssen Sie Ihr VoiceMail-Passwort eingeben. Drücken Sie dann die Funktionstaste Fertig.
6. Jetzt wird das Visual Voice-Menü angezeigt.

# Chapter 14.

## Anmelden / Abmelden

---

## 14. Anmelden / Abmelden

Sie können immer dasselbe Telefon am selben Ort verwenden. Die Telefonanlage bietet aber eine Reihe von Funktionen, mit deren Hilfe Sie jedes Telefon der Telefonanlage für aus- oder eingehende Anrufe verwenden können.

- [Anmelden](#) <sup>[107]</sup>  
Sie können sich an jedem Telefon anmelden, das Sie verwenden möchten. Für Sie eingehende Gespräche werden auf dieses Telefon geleitet, und Ihre Benutzereinstellungen gelten dann für aus- und eingehende Gespräche auf diesem Telefon. Wenn es sich dabei um eine Telefon 1408, 1416, 1608 oder 1616 handelt, werden Ihre Kontakte und Ihre Anrufliste auf dem Telefon angezeigt.
  - Während Sie angemeldet sind, sind alle anderen Benutzer dieses Telefons abgemeldet.
  - Wenn Sie sich an einem anderen Telefon anmelden, werden Sie automatisch von diesem Telefon abgemeldet.
  - Wenn sich Ihre Telefonanlage in einem [Small Community Network](#) <sup>[211]</sup> von Telefonanlagen befindet, können Sie sich möglicherweise über Nebenstellen in einer anderen Telefonanlage im Netzwerk anmelden. Ihr Systemadministrator kann Ihnen mitteilen, ob Remote Hot Desking möglich ist und welche Funktionen Ihnen dabei zur Verfügung stehen.
- [Abmelden](#) <sup>[111]</sup>  
Wenn Sie sich von einem Telefon abmelden (oder durch die Anmeldung eines anderen Benutzers abgemeldet werden), werden möglicherweise einige der folgenden Aktionen durchgeführt:
  - Wenn Sie eine reguläre Nebenstellenummer besitzen und dort niemand angemeldet ist, werden Sie auf diesem Telefon angemeldet.
  - Wenn Sie abgemeldet bleiben, werden Sie so behandelt, als sei die Nicht-stören-Funktion eingeschaltet. Alle Anrufe werden an die VoiceMail umgeleitet (sofern verfügbar).
  - Wenn Sie über Mobile Twinning mit einem Mobiltelefon gekoppelt sind, kann der Systemadministrator das System so konfigurieren, dass alle Anrufe am gekoppelten Mobiltelefon angezeigt werden, während Sie abgemeldet sind.
- [Sperrren/Freigeben](#) <sup>[112]</sup>  
Unabhängig davon, ob Sie an- oder abgemeldet sind, können Sie Ihre Telefoneinstellungen sperren. Mit einem gesperrten Telefon können Anrufe entgegengenommen und interne Anrufe sowie Notrufe getätigt werden. Es können allerdings keine externen Anrufe getätigt werden, und es kann über das Telefonmenü nicht auf Ihre Benutzereinstellungen zugegriffen werden.
  - Sie können Ihr Telefon so einstellen, dass es nach einer gewissen Inaktivitätszeit automatisch gesperrt wird.
- **Standardnebenstelle**  
Jede Nebenstelle kann mit einem Standardbenutzer konfiguriert werden. Wenn Sie über eine Standardnebenstelle verfügen und an keiner Nebenstelle angemeldet sind, meldet Sie die Telefonanlage automatisch an Ihrer Standardnebenstelle an, wenn dort kein anderer Benutzer angemeldet ist.
- **Login-Ruhezustand**  
Ihr Systemadministrator kann eine Zeitdauer einstellen, nach der Sie automatisch abgemeldet werden, wenn Sie innerhalb dieser Zeit keinen Anruf tätigen oder entgegennehmen.

### Standard-Funktionscodes

Funktionscodes sind Zeichenfolgen, mit denen Sie verschiedene Funktionen ein- und ausschalten können. Folgende Standardfunktionscodes stehen möglicherweise zur Verfügung. Der Systemadministrator kann bestätigen, welche zusätzlich Funktionscodes eingerichtet wurden.

- **Anmelden: \*35\*N\*P#**  
Melden Sie sich mit Ihrer Nebenstellenummer (*N*) und Ihrem Login-Code (*P*) an einem Telefon an.
- **Abmelden: \*36**  
Damit melden Sie sich von dem Telefon ab, bei dem Sie gerade angemeldet sind.

## Anmelden

Wenn Sie sich an einem Telefon anmelden, übernehmen Sie die Steuerung dieses Telefons. An Sie gerichtete Anrufe werden zu diesem Telefon geleitet, und Ihre Benutzerinformationen und -einstellungen sind verfügbar. Wenn Sie sich anmelden, werden alle anderen Benutzer dieses Telefons abgemeldet.

Wie Sie sich anmelden, hängt vom aktuellen Status des Telefons ab:

- [Telefon wird verwendet](#) <sup>[108]</sup>  
Wenn das Telefon schon verwendet wird, können Sie sich trotzdem anmelden. Der bestehende Benutzer wird abgemeldet.
- [Abgemeldet](#) <sup>[109]</sup>  
Wenn kein aktueller Benutzer am Telefon angemeldet ist, wird das Basismenü mit der Option zum Anmelden angezeigt.
- [Abgemeldetes Telefon](#) <sup>[110]</sup>  
Wenn das Telefon nicht in der Telefonanlage registriert ist, wird das Menü Nebenstelle eingeben angezeigt.

---

## Anmelden auf einem bereits verwendeten Telefon

1408 1416 1608 1616

Sie können sich an einem Telefon anmelden, das bereits von einem anderen Benutzer verwendet wird. Der bestehende Benutzer ist abgemeldet.

1. Wenn das Telefon bereits verwendet wird:

- Drücken Sie die Funktionstaste Funktionen.
- Verwenden Sie die Pfeiltasten ▲ nach oben und nach unten ▼, um zur Option Telefonbenutzer zu navigieren.
- Drücken Sie die Funktionstaste Ausw., die Taste OK oder die ► Taste mit dem Pfeil nach rechts.
- Verwenden Sie die Pfeiltasten ▲ nach oben und nach unten ▼, um zur Option Anmelden... zu navigieren.
- Drücken Sie die Funktionstaste Ausw., die Taste OK oder die ► Taste mit dem Pfeil nach rechts.

2. Das Anmeldemenü wird angezeigt.

3. Geben Sie die Nebenstellenummer ein.

4. Drücken Sie die Funktionstaste Weiter.

5. Geben Sie Ihren Login-Code ein.

6. Drücken Sie die Funktionstaste Fertig.

## Anmelden auf einem nicht angemeldeten Telefon

1408 1416 1608 1616

Wenn sich der vorherige Benutzer der Nebenstelle [abgemeldet](#)<sup>[11]</sup> hat und das Telefon derzeit keinem Benutzer zugeordnet ist, dann können Sie sich wie folgt anmelden. Sie erkennen an folgender Anzeige, dass dies der Fall ist.

1. Drücken Sie die Funktionstaste Ausw. oder die Taste OK.
2. Das Anmelde Menü wird angezeigt.
3. Geben Sie die Nebenstellenummer ein.
4. Drücken Sie die Funktionstaste Weiter.
5. Geben Sie Ihren Login-Code ein.
6. Drücken Sie die Funktionstaste Fertig.

---

## Anmelden an einem nicht registrierten Telefon

1608 1616









Mit dieser Methode können Sie sich auf einem [abgemeldeten Telefon](#)<sup>[116]</sup> anmelden. Sie erkennen an folgender Anzeige, dass das Telefon abgemeldet ist.

Diese Methode wird bei Hot Desking bei IP Office-Systemen nicht unterstützt. Sie können sich nur mit der ursprünglichen Nummer der Basisnebenstelle anmelden, unter der das Telefon installiert wurde.

1. Geben Sie die Nebenstellenummer ein. Während der Eingabe können Sie mit den Funktionstasten Rück und Löschen Korrekturen vornehmen.
2. Drücken Sie die Funktionstaste OK, wenn Ihre Nummer angezeigt wird.
3. Geben Sie Ihr Passwort ein. Während der Eingabe können Sie mit den Funktionstasten Rück und Löschen Korrekturen vornehmen.
4. Drücken Sie die Funktionstaste OK, wenn Sie Ihr Passwort eingegeben haben. Wenn Ihre Angaben korrekt waren, werden Ihre Benutzerinformationen auf das Telefon geladen.

## Abmelden

1408 1416 1608 1616

1. Drücken Sie die Funktionstaste Funktionen, wenn diese angezeigt wird.
  - Um während eines Anrufs auf das Menü zuzugreifen, drücken Sie die Pfeiltaste nach rechts  oder die Taste  TELEFON und anschließend die Funktionstaste Funktionen.
2. Verwenden Sie die Pfeiltasten  nach oben und nach unten , um zur Option Telefonbenutzer zu navigieren.
3. Drücken Sie die Funktionstaste Ausw., die Taste OK oder die  Taste mit dem Pfeil nach rechts.
4. Verwenden Sie die Pfeiltasten  nach oben und nach unten , um zur Option Abmelden zu navigieren.
5. Drücken Sie die Funktionstaste Ausw., die Taste OK oder die  Taste mit dem Pfeil nach rechts.
6. Sie werden vom Telefon abgemeldet. Die folgenden Aktionen sind von mehreren Faktoren abhängig:
  - Wenn für das Telefon kein Standardbenutzer festgelegt ist oder dieser gerade an einem anderen Telefon angemeldet ist, wird das Display "Nicht angemeldet" angezeigt:
  - Wenn für das Telefon ein Standardbenutzer festgelegt ist und dieser gerade an keinem anderen Telefon angemeldet ist, wird automatisch dieser Standardbenutzer angemeldet.

---







# Sperrn

1408 1416 1608 1616

Anstatt sich abzumelden, können Sie Ihre Telefon sperren. Sie können Ihr Telefon entweder manuell mit den nachfolgenden Schritten sperren oder es nach einer gewissen Inaktivitätszeit des Telefons [automatisch sperren](#)<sup>[113]</sup> lassen.

Wenn Ihr Telefon gesperrt ist:

- Ist nur die Verwendung für interne Anrufe und Notrufe möglich.
- Keines der Menüs zum Ändern der Benutzereinstellungen ist verfügbar.
- Wenn Sie [Ihr Telefon entsperren](#)<sup>[114]</sup> möchten, benötigen Sie Ihren Login-Code, falls Sie [Login-Code konfiguriert haben](#)<sup>[115]</sup>.

1. Drücken Sie die Funktionstaste Funktionen, wenn diese angezeigt wird.
  - Um während eines Anrufs auf das Menü zuzugreifen, drücken Sie die Pfeiltaste nach rechts  oder die Taste  TELEFON und anschließend die Funktionstaste Funktionen.
2. Verwenden Sie die Pfeiltasten  nach oben und nach unten , um zur Option Telefonbenutzer zu navigieren.
3. Drücken Sie die Funktionstaste Ausw., die Taste OK oder die  Taste mit dem Pfeil nach rechts.
4. Drücken Sie die Funktionstaste Ausw., die Taste OK oder die  Taste mit dem Pfeil nach rechts.
5. Das Telefon ist nun gesperrt; dies wird auf dem Display angezeigt.

## Auto. Sperre



1408 1416 1608 1616



Anstatt sich abzumelden, können Sie Ihre Telefon sperren. Sie können Ihr Telefon entweder mit den nachfolgenden Schritten [manuell sperren](#)<sup>[112]</sup> oder es nach einer gewissen Inaktivitätszeit des Telefons automatisch sperren lassen.

Wenn Ihr Telefon gesperrt ist:



- Ist nur die Verwendung für interne Anrufe und Notrufe möglich.
- Keines der Menüs zum Ändern der Benutzereinstellungen ist verfügbar.
- Wenn Sie [Ihr Telefon entsperren](#)<sup>[114]</sup> möchten, benötigen Sie Ihren Login-Code, falls Sie [Login-Code konfiguriert haben](#)<sup>[115]</sup>.

1. Drücken Sie die Funktionstaste Funktionen, wenn diese angezeigt wird.



- Um während eines Anrufs auf das Menü zuzugreifen, drücken Sie die Pfeiltaste nach rechts  oder die Taste  TELEFON und anschließend die Funktionstaste Funktionen.



2. Verwenden Sie die Pfeiltasten  nach oben und nach unten , um zur Option Telefonbenutzer zu navigieren.

3. Drücken Sie die Funktionstaste Ausw., die Taste OK oder die  Taste mit dem Pfeil nach rechts.

4. Verwenden Sie die Pfeiltasten  nach oben und nach unten , um zur Option Telefondisplayeinstellungen zu navigieren.

5. Drücken Sie die Funktionstaste Ausw., die Taste OK oder die  Taste mit dem Pfeil nach rechts.

4. Verwenden Sie die Pfeiltasten  nach oben und nach unten , um zur Option Auto. Sperre zu navigieren. Das (m) zeigt an, dass die Einstellung in Minuten erfolgt.

5. Drücken Sie die Funktionstaste Ändern, um die Einstellung zu ändern, oder verwenden Sie die Pfeiltasten  nach links oder nach rechts .

- Aus  
Keine Verwendung des Inaktivitäts-Timers.
- 1 / 5 / 30 / 60  
Sperre des Telefons nach der angegebenen Anzahl von Minuten.

6. Drücken Sie die Funktionstaste Fertig.

---

## Sperre aufheben

1408 1416 1608 1616









Die Nachricht TEL. GESPERRT zeigt an, dass Ihr Telefon [gesperrt](#)<sup>[112]</sup> ist. Wenn ein Telefon gesperrt ist, können nur interne Anrufe zu anderen Nebenstellen getätigt werden und keines der Telefon- und Benutzermenüs ist verfügbar.

1. Drücken Sie die Funktionstaste Entsperren.
2. Geben Sie Ihren Login-Code ein.
3. Drücken Sie die Funktionstaste Fertig.

## Ändern des Anmeldecodes

1408 1416 1608 1616

Sie können Ihren Login-Code ändern.

1. Drücken Sie die Funktionstaste Funktionen, wenn diese angezeigt wird.
  - Um während eines Anrufs auf das Menü zuzugreifen, drücken Sie die Pfeiltaste nach rechts  oder die Taste  TELEFON und anschließend die Funktionstaste Funktionen.
2. Verwenden Sie die Pfeiltasten  nach oben und nach unten , um zur Option Telefonbenutzer zu navigieren.
3. Drücken Sie die Funktionstaste Ausw., die Taste OK oder die  Taste mit dem Pfeil nach rechts.
4. Verwenden Sie die Pfeiltasten  nach oben und nach unten , um zur Option Passwort festlegen zu navigieren.
5. Drücken Sie die Funktionstaste Ausw., die Taste OK oder die  Taste mit dem Pfeil nach rechts.
6. Wenn Sie bereits über einen Login-Code verfügen, dann geben Sie diesen ein.
7. Drücken Sie die Funktionstaste Fertig.
8. Geben Sie Ihr neues Passwort ein.
9. Daraufhin wird für einen kurzen Moment die Meldung zur Passwortänderung angezeigt.

---

## Aufheben der Registrierung

1608 1616

Wenn Sie sich über diese Methode abmelden, wird das Telefon aus der Registrierung der Telefonanlage entfernt.

- WARNUNG
  - In diesem Status können Sie über dieses Telefon weder Anrufe tätigen noch entgegennehmen, nicht einmal Notrufe.
  - Diese Option sollte nur auf direkte Anweisung des Systemadministrators verwendet werden. Wenn Sie sich abmelden möchten, wird empfohlen, die [bevorzugte Methode zum Abmelden](#)<sup>[11]</sup> zu verwenden, die angeboten wird.

1. Drücken Sie die  MENÜ-Taste.
2. Verwenden Sie die Pfeiltasten ▲ nach oben und nach unten ▼, um zur Option Abmelden... zu navigieren.
3. Drücken Sie die Funktionstaste Ausw..
4. Drücken Sie die Funktionstaste Abmelden.
5. Auf dem Telefon wird das Menü zum [Anmelden auf einem abgemeldeten Telefon](#)<sup>[11]</sup> angezeigt.

# Chapter 15.

## Umleiten von Anrufen

# 15. Umleiten von Anrufen

Dieser Abschnitt bietet einen Überblick über die verschiedenen Arten der Umleitung Ihrer Anrufe an ein anderes Telefon.

- [Umleitung](#)<sup>[119]</sup>  
Damit können Sie alle Anrufe vorübergehend an ein anderes Telefon umleiten, das Sie sich mit dem normalen Benutzer teilen. Diese Funktion kann auf zwei Arten genutzt werden:
  - Umleitung zu  
Sie legen das Umleitungsziel über Ihr Telefon fest.
  - Umleitung von  
Sie legen das Umleitungsziel über das Telefon fest, das Sie verwenden möchten.
- [Weiterleitung](#)<sup>[123]</sup>  
Die Anrufe werden an eine interne oder externe Nummer umgeleitet.
  - Weiterleitung bei besetzt  
Anrufe werden weitergeleitet, wenn Sie die maximale Anzahl von Anrufen an Ihrem Telefon erreicht haben.
  - Weiterleitung nach Zeit  
Anrufe werden weitergeleitet, wenn sie an Ihrem Telefon nicht entgegengenommen werden.
  - Weiterleitung sofort  
Anrufe werden sofort weitergeleitet. Als Option kann die Weiterleitung an die VoiceMail ausgewählt werden.
- [Nicht stören](#)<sup>[130]</sup>  
Alle Anrufe werden an die VoiceMail umgeleitet, falls verfügbar. Anderenfalls wird das Besetztzeichen ausgegeben.
  - Die Ausnahmeliste für "Nicht stören" kann verwendet werden, um Anrufe bestimmter Telefonnummern zuzulassen.
- [Twinning](#)<sup>[132]</sup>  
Nach erfolgtem Twinning klingeln Ihre Anrufe auf zwei verschiedenen Telefonen. Die Anrufannahme ist an beiden Telefonen möglich. Es gibt zwei verschiedene Twinning-Arten: das interne Twinning, bei dem zwei interne Nebenstellen miteinander gekoppelt werden, und das Mobile Twinning, bei dem Ihre Nebenstelle mit einer externen Nummer gekoppelt wird.

Methode		Umleitung			Ziel		
		Intern	Extern	Gruppe	Intern	Extern	Voicemail
Umleitung	Umleiten an	✓	✓	✓	✓	✗	✗
	Umleitung von	✓	✓	✓	✓	✗	✗
Rufweiterleitung	Rufweiterleitung bei Besetzt	✓	✓	✗	✓	✓	✗
	Rufweiterleitung nach Zeit	✓	✓	✗	✓	✓	✗
	Rufweiterleitung sofort	✓	✓	✓	✓	✓	✓
Nicht stören		✓	✓	✗	✗	✗	✓
Twinning		✓	✓	✓	✓	✓	✓

## Umleitung

Die "Umleitung zu" wird verwendet, um Anrufe zu einer Nebenstelle umzuleiten, an der Sie gerade arbeiten.

Die Anrufe werden mit Ihrem Benutzernamen angezeigt und lassen sich so von den Anrufen des regulären Benutzers der Nebenstelle unterscheiden. Dadurch können Sie das Telefon eines anderen Benutzers verwenden, ohne dass sich dieser Abmelden muss.

Ihre Benutzereinstellungen sind weiterhin gültig und werden auf die Anrufe angewendet, ganz so, als würde der Anruf an Ihrem Telefon eingehen.

Alle Anrufe werden umgeleitet.

### Umleiten an

Bei der Funktion "Umleitung zu" legen Sie das Umleitungsziel über Ihr Telefon fest.

### Umleitung von

Hier finden Sie Informationen zur Aktivierung der Umleitung zu einer Nebenstelle.

### Standard-Funktionscodes

Funktionscodes sind Zeichenfolgen, mit denen Sie verschiedene Funktionen ein- und ausschalten können. Folgende Standardfunktionscodes stehen möglicherweise zur Verfügung. Der Systemadministrator kann bestätigen, welche zusätzlich Funktionscodes eingerichtet wurden.

- Umleitung von: \*12\*N#  
Wählen Sie den Funktionscode an der Nebenstelle, an die Ihre Anrufe umgeleitet werden sollen. Verwenden Sie bei der Eingabe des Funktionscodes Ihre eigene Nebenstellenummer (N).
- Umleitung von löschen: \*13\*N#  
Wählen Sie den Funktionscode an der Nebenstelle, an die Ihre Anrufe umgeleitet wurden. Verwenden Sie bei der Eingabe des Funktionscodes Ihre eigene Nebenstellenummer (N).
- Umleitung zu: \*14\*N#  
Wählen Sie diesen Funktionscode von Ihrem eigenen Telefon. Wählen Sie dann die Nebenstellenummer (N), an die Ihre Anrufe umgeleitet werden sollen. Wenn Sie nur \*74# wählen, wird die Umleitung gelöscht.
- Weiterleitung löschen: \*00  
Damit werden alle Weiterleitungen gelöscht. Dies umfasst die sofortige Weiterleitung sowie die Weiterleitung bei besetzt, nach Zeit, bei Nicht-stören-Funktion und die Umleitung.







### Zugriffssteuerung

Der Systemadministrator legt fest, ob Sie auf die Menüs Weiterleiten und Rufumleitung sowie die Statusoptionen zugreifen können.

---

## Rufumleitung zu (Menü "Funktionen")

Sie können die Einstellungen bei "Umleitung zu" über das Benutzermenü eingeben und löschen.

1. Drücken Sie die Funktionstaste Funktionen, wenn diese angezeigt wird.
  - Um während eines Anrufs auf das Menü zuzugreifen, drücken Sie die Pfeiltaste nach rechts  oder die Taste  TELEFON und anschließend die Funktionstaste Funktionen.
2. Verwenden Sie die Pfeiltasten  nach oben und nach unten , um im Menü zu Weiterleiten zu navigieren.
3. Drücken Sie die Funktionstaste Ausw. oder die  Taste mit dem Pfeil nach rechts.
4. Drücken Sie die Funktionstaste Ausw. oder die  Taste mit dem Pfeil nach rechts. Wenn Sie bereits eine Umleitungsnummer eingegeben haben, entfällt die folgende Anzeige.
5. Wählen Sie die Rufnummer eines anderen Benutzers. Wenn sie einem Benutzer entspricht, wird der entsprechende Name angezeigt. Sie können auch die Taste Tel.buch drücken, um [einen Benutzer aus dem Telefonbuch zu wählen](#) .

  - Speich.  
Die Nummer wird als Rufumleitungsziel gespeichert. Alle Anrufe an Ihre Nebenstelle werden zu der angegebenen Nebenstellenummer umgeleitet.
  - Löschen  
Die aktuelle oder eingegebene Nummer wird gelöscht.
  - Zurück  
Sie kehren zum vorherigen Menü zurück.

### Zugriffssteuerung

Der Systemadministrator legt fest, ob Sie auf die Menüs Weiterleiten und Rufumleitung sowie die Statusoptionen zugreifen können.

## Rufumleitung (Menü "Status")

Wenn Sie auf Ihrem Telefon eine Umleitung eingerichtet haben, können Sie die Einstellungen über das Status-Menü löschen oder ändern.

1. Drücken Sie die Funktionstaste Status, wenn diese angezeigt wird. Um während eines Anrufs auf das Statusmenü zuzugreifen, drücken Sie zuerst die Taste  TELEFON und dann die Funktionstaste Status, wenn diese angezeigt wird.
2. Verwenden Sie die Pfeiltasten ▲ nach oben und nach unten ▼, um im Menü zu Umleitung zu zu navigieren.
  - Um die Einstellung bei "Umleitung zu" zu löschen, drücken Sie die Funktionstaste Löschen.
  - Drücken Sie die Funktionstaste Bearb., um das Weiterleitungsziel zu ändern.











### Zugriffssteuerung

Der Systemadministrator legt fest, ob Sie auf die Menüs Weiterleiten und Rufumleitung sowie die Statusoptionen zugreifen können.

---

## Rufumleitung von (Menü "Funktionen")

Sie können die Funktion "Umleitung von" im Funktionsmenü ändern.

1. Drücken Sie die Funktionstaste Funktionen, wenn diese angezeigt wird.
  - Um während eines Anrufs auf das Menü zuzugreifen, drücken Sie die Pfeiltaste nach rechts  oder die Taste  TELEFON und anschließend die Funktionstaste Funktionen.
2. Verwenden Sie die Pfeiltasten  nach oben und nach unten , um im Menü zu Weiterleiten zu navigieren.
3. Drücken Sie die Funktionstaste Ausw., die Taste OK oder die  Taste mit dem Pfeil nach rechts.
4. Verwenden Sie die Pfeiltasten  nach oben und nach unten , um im Menü zu Umleitung von zu navigieren.
5. Drücken Sie die Funktionstaste Ausw., die Taste OK oder die  Taste mit dem Pfeil nach rechts.
  - Verwenden Sie das Menü, um Benutzer hinzuzufügen oder zu entfernen.
    - Verwenden Sie die Pfeiltasten  nach oben und nach unten , um durch die Namen zu navigieren.
    - Um einen Benutzer zu entfernen, drücken Sie die Funktionstaste Löschen.
    - Um einen Benutzer hinzuzufügen, drücken Sie die Funktionstaste Hinzufü..
      - Wählen Sie die Rufnummer eines anderen Benutzers. Wenn sie einem Benutzer entspricht, wird der entsprechende Name angezeigt. Sie können auch die Taste Tel.buch drücken, um [einen Benutzer aus dem Telefonbuch zu wählen](#) <sup>[83]</sup>.
    - Drücken Sie die Funktionstaste Speich., um die Rufumleitung von festzulegen.

### Zugriffssteuerung

Der Systemadministrator legt fest, ob Sie auf die Menüs Weiterleiten und Rufumleitung sowie die Statusoptionen zugreifen können.

## Weiterleiten von Anrufen

Anrufe können zu einer anderen Nebenstelle oder zu einer externen Nummer weitergeleitet werden.

### Rufweiterleitung sofort

Die sofortige Weiterleitung kann dazu verwendet werden, Anrufe sofort weiterzuleiten.

- Standardmäßig wird diese Funktion nur auf eingehende externe Anrufe angewendet. Wenn erforderlich, können auch interne Anrufe und Sammelanschlussanrufe ausgewählt werden.
- Wenn diese Funktion aktiviert ist, werden alle Anrufe, die den Einstellungen entsprechen an das Weiterleitungsziel weitergeleitet. Es kann sich dabei um eine interne oder externe Nummer handeln.
- Sie können mit dem Telefon weiterhin Anrufe tätigen. Wenn Sie das Telefon abheben, hören Sie einen unterbrochenen Wählton.
- Die Rufweiterleitung bei Besetzt und nach Zeit verwenden dieselbe Zielrufnummer. Wenn keine Zielrufnummer festgelegt wurde, wird die Zielrufnummer der sofortigen Rufweiterleitung verwendet.
- Wenn Ihre [VoiceMail aktiviert ist](#)<sup>[102]</sup>, wird versucht, weitergeleitete Anrufe an die VoiceMail zu leiten, wenn diese nach der Zeitüberschreitung für keine Antwort (standardmäßig 15 Sekunden) nicht angenommen werden. Die ist bei Anrufen, die an eine externe Nummer weitergeleitet wurden, nicht immer möglich.
- D = Anrufumleitung (-weiterleitung)  
Ist eine uneingeschränkte Weiterleitung aktiviert, wird auf dem Display des Telefons der Buchstabe D angezeigt.

### Rufweiterleitung bei Besetzt

Die Weiterleitung bei besetzt leitet alle Anrufe weiter, wenn Ihr Telefon keine weiteren eingehenden Anrufe mehr anzeigen kann.

- Standardmäßig wird diese Funktion nur auf eingehende externe Anrufe angewendet. Falls erforderlich, können auch interne Anrufe umgeleitet werden.
- Wenn diese Funktion aktiviert ist, werden alle Anrufe, die den Einstellungen entsprechen an das Weiterleitungsziel für die Weiterleitung bei Besetzt oder nach Zeit weitergeleitet. Es kann sich dabei um eine interne oder externe Nummer handeln.
- "Besetzt" heißt hier, dass Ihr Anruf über keine weiteren Anrufpräsentationstasten verfügt, auf denen weitere Anrufe angezeigt werden können.
- Bei besetzt erhalten Sie keine Sammelanschlussanrufe, deswegen werden diese auch nicht weitergeleitet.
- Die Rufweiterleitung bei Besetzt und nach Zeit verwenden dieselbe Zielrufnummer. Wenn keine Zielrufnummer festgelegt wurde, wird die Zielrufnummer der sofortigen Rufweiterleitung verwendet.
- Wenn Ihre [VoiceMail aktiviert ist](#)<sup>[102]</sup>, wird versucht, weitergeleitete Anrufe an die VoiceMail zu leiten, wenn diese nach der Zeitüberschreitung für keine Antwort (standardmäßig 15 Sekunden) nicht angenommen werden. Die ist bei Anrufen, die an eine externe Nummer weitergeleitet wurden, nicht immer möglich.

### Rufweiterleitung nach Zeit

Die Weiterleitung nach Zeit leitet an Ihrem Telefon eingehende Anrufe um, die aus irgendeinem Grund nicht angenommen wurden.

- Standardmäßig wird diese Funktion nur auf eingehende externe Anrufe angewendet. Falls erforderlich, können auch interne Anrufe umgeleitet werden.
- Wenn diese Funktion aktiviert ist, werden alle Anrufe, die den Einstellungen entsprechen an das Weiterleitungsziel für die Weiterleitung bei Besetzt oder nach Zeit weitergeleitet. Es kann sich dabei um eine interne oder externe Nummer handeln.
- "Nicht angenommen" heißt, dass der Anruf nicht innerhalb einer gewissen Zeit beantwortet wurde (standardmäßig eingestellt sind 15 Sekunden).
- Sammelanschlussanrufe werden nicht weitergeleitet.
- Die Rufweiterleitung bei Besetzt und nach Zeit verwenden dieselbe Zielrufnummer. Wenn keine Zielrufnummer festgelegt wurde, wird die Zielrufnummer der sofortigen Rufweiterleitung verwendet.
- Wenn Ihre [VoiceMail aktiviert ist](#)<sup>[102]</sup>, wird versucht, weitergeleitete Anrufe an die VoiceMail zu leiten, wenn diese nach der Zeitüberschreitung für keine Antwort (standardmäßig 15 Sekunden) nicht angenommen werden. Die ist bei Anrufen, die an eine externe Nummer weitergeleitet wurden, nicht immer möglich.

---

## Standard-Funktionscodes

Funktionscodes sind Zeichenfolgen, mit denen Sie verschiedene Funktionen ein- und ausschalten können. Folgende Standardfunktionscodes stehen möglicherweise zur Verfügung. Der Systemadministrator kann bestätigen, welche zusätzlich Funktionscodes eingerichtet wurden.

- Weiterleitung löschen: \*00  
Damit werden alle Weiterleitungen gelöscht. Dies umfasst die sofortige Weiterleitung sowie die Weiterleitung bei besetzt, nach Zeit, bei Nicht-stören-Funktion und die Umleitung.
- Weiterleitungsziel für eine sofortige Weiterleitung festlegen: \*07\*N#  
Legen Sie eine Zielrufnummer (*N*) für eine sofortige Weiterleitung fest, wenn diese Funktion eingeschaltet ist.
  - Sofortige Weiterleitung einschalten: \*01  
Die sofortige Weiterleitung wird eingeschaltet. Es muss eine Zielrufnummer festgelegt werden.
  - Sofortige Weiterleitung ausschalten: \*02
  - Anrufe an Sammelanschluss in die sofortige Weiterleitung einbeziehen: \*50
  - Anrufe an Sammelanschluss aus der sofortigen Weiterleitung ausschließen: \*51
- Zielrufnummer für "Weiterleitung bei besetzt" / "Keine Antwort" festlegen: \*57\*N#  
Hiermit wird eine Zielrufnummer (*N*) für "Weiterleitung bei besetzt" / "Keine Antwort" festgelegt. Wenn keine Zielrufnummer festgelegt wurde, verwenden diese Funktionen die Nummer, die für eine sofortige Weiterleitung festgelegt wurde (sofern vorhanden).
  - Weiterleitung bei besetzt einschalten: \*03
  - Weiterleitung bei besetzt ausschalten: \*04
  - Weiterleitung nach Zeit einschalten: \*05
  - Weiterleitung nach Zeit ausschalten: \*06

## Zugriffssteuerung

Der Systemadministrator legt fest, ob Sie auf die Menüs Weiterleiten und Rufumleitung sowie die Statusoptionen zugreifen können.

## Rufweiterleitung sofort (Menü "Status")

Sie können die Einstellungen für die sofortige Weiterleitung über das Status-Menü ändern.

1. Drücken Sie die Funktionstaste Status, wenn diese angezeigt wird. Um während eines Anrufs auf das Statusmenü zuzugreifen, drücken Sie zuerst die Taste  TELEFON und dann die Funktionstaste Status, wenn diese angezeigt wird.
2. Verwenden Sie die Pfeiltasten ▲ nach oben und nach unten ▼, um im Menü zu Weiterleit sofort zu navigieren.
  - Um die sofortige Weiterleitung auszuschalten, drücken Sie die Funktionstaste Aus.
  - Drücken Sie die Funktionstaste Bearb., um die Weiterleitungseinstellungen zu ändern.
    - Verwenden Sie die Pfeiltasten ▲ nach oben und nach unten ▼, um durch die gefundenen Einträge zu navigieren.
      - Verwenden Sie die Pfeiltasten ◀ nach links und nach rechts ▶, um die Weiterleitung ein- oder auszuschalten.
      - Verwenden Sie die Pfeiltasten ◀ nach links und nach rechts ▶, um auszuwählen, welche Anrufe weitergeleitet werden sollen. Die Optionen lauten *Nur extern*, *Extern und Gruppe*, *Keine Gruppenrufe* und *Alle Anrufe*.
      - Wählen Sie "Bearb.", um das Weiterleitungsziel zu ändern.





















### Zugriffssteuerung

Der Systemadministrator legt fest, ob Sie auf die Menüs Weiterleiten und Rufumleitung sowie die Statusoptionen zugreifen können.

---

## Rufweiterleitung sofort (Menü "Funktionen")

Sie können die Einstellungen für die sofortige Weiterleitung möglicherweise über das Funktionsmenü ändern.

1. Drücken Sie die Funktionstaste Funktionen, wenn diese angezeigt wird.
  - Um während eines Anrufs auf das Menü zuzugreifen, drücken Sie die Pfeiltaste nach rechts  oder die Taste  TELEFON und anschließend die Funktionstaste Funktionen.
2. Verwenden Sie die Pfeiltasten  nach oben und nach unten , um im Menü zu Weiterleiten zu navigieren.
3. Drücken Sie die Funktionstaste Ausw., die Taste OK oder die  Taste mit dem Pfeil nach rechts.
4. Verwenden Sie die Pfeiltasten  nach oben und nach unten , um im Menü zu Weiterleit sofort zu navigieren.
5. Drücken Sie die Funktionstaste Ausw., die Taste OK oder die  Taste mit dem Pfeil nach rechts. Die Anzeige hängt davon ab, ob Sie bereits ein Weiterleitungsziel festgelegt haben oder ob Sie Anrufe an die VoiceMail weiterleiten.
  - Keine gespeicherte Nummer
  - Gespeicherte Nummer, aber sofortige Rufweiterleitung ausgeschaltet  
Dieses Menü wird angezeigt, wenn bereits ein Weiterleitungsziel festgelegt wurde, die Rufumleitung aber ausgeschaltet ist.
    - Drücken Sie die Funktionstaste ein, um die sofortige Weiterleitung an die festgelegte Nummer einzuschalten. Sie können dann fortfahren, wie unten dargestellt:
    - Drücken Sie die Funktionstaste ZuVMail, um die sofortige Weiterleitung an die VoiceMail einzuschalten. Sie können dann fortfahren, wie unten dargestellt.
  - Gespeicherte Nummer und sofortige Rufweiterleitung eingeschaltet  
Verwenden Sie die Pfeiltasten  nach oben und nach unten , um durch die Optionen für die Rufweiterleitung zu navigieren.
    - Verwenden Sie die Pfeiltasten  nach oben und nach unten , um durch die gefundenen Einträge zu navigieren.
      - Verwenden Sie die Pfeiltasten  nach links und nach rechts , um die Weiterleitung ein- oder auszuschalten.
      - Verwenden Sie die Pfeiltasten  nach links und nach rechts , um auszuwählen, welche Anrufe weitergeleitet werden sollen. Die Optionen lauten *Nur extern, Extern und Gruppe, Keine Gruppenrufe* und *Alle Anrufe*.
      - Wählen Sie "Bearb.", um das Weiterleitungsziel zu ändern.
  - Weiterleitung an die VoiceMail festgelegt und eingeschaltet  
Verwenden Sie die Pfeiltasten  nach oben und nach unten , um durch die Optionen für die Rufweiterleitung zu navigieren.
    - Wählen Sie Aus, um die Rufweiterleitung auszuschalten.
    - Verwenden Sie die Pfeiltasten  nach links und nach rechts , um auszuwählen, welche Anrufe weitergeleitet werden sollen. Die Optionen lauten *Nur extern, Extern und Gruppe, Keine Gruppenrufe* und *Alle Anrufe*.

### Zugriffssteuerung

Der Systemadministrator legt fest, ob Sie auf die Menüs Weiterleiten und Rufumleitung sowie die Statusoptionen zugreifen können.

## Rufweiterleitung nach Zeit (Menü "Status")

Wenn auf Ihrem Telefon eine [Weiterleitung bei Besetzt](#) <sup>[209]</sup> eingerichtet ist, können Sie die Einstellungen über das Status-Menü ändern.

1. Drücken Sie die Funktionstaste Status, wenn diese angezeigt wird. Um während eines Anrufs auf das Statusmenü zuzugreifen, drücken Sie zuerst die Taste  TELEFON und dann die Funktionstaste Status, wenn diese angezeigt wird.
2. Verwenden Sie die Pfeiltasten ▲ nach oben und nach unten ▼, um im Menü zu Weiterl nach Zeit zu navigieren.
  - Um die Weiterleitung nach Zeit auszuschalten, drücken Sie die Funktionstaste Aus.
  - Drücken Sie die Funktionstaste Bearb., um das Weiterleitungsziel zu ändern.
    - Verwenden Sie die Pfeiltasten ▲ nach oben und nach unten ▼, um durch die folgenden Menüoptionen zu navigieren:
      - Verwenden Sie die Pfeiltasten ◀ nach links und nach rechts ▶, um die Weiterleitung bei Besetzt ein- oder auszuschalten
      - Verwenden Sie die Pfeiltasten ◀ nach links und nach rechts ▶, um die Weiterleitung nach Zeit ein- oder auszuschalten
      - Verwenden Sie die Pfeiltasten ◀ nach links und nach rechts ▶, um auszuwählen, welche Anrufe weitergeleitet werden sollen. Die Optionen sind *Alle Anrufe* oder *Nur externe Anrufe*.
      - Das Weiterleitungsziel wird angezeigt. Drücken Sie die Funktionstaste Ändern, um ein neues Weiterleitungsziel einzugeben oder das Weiterleitungsziel zu löschen.
        - Wird das Weiterleitungsziel in Klammern ( ) angezeigt, bedeutet das, dass das Weiterleitungsziel der sofortigen Rufweiterleitung verwendet wird, da kein spezielles Weiterleitungsziel für die Weiterleitung nach Zeit oder bei Besetzt festgelegt wurde. Durch die Auswahl von "Ändern" legen Sie ein Weiterleitungsziel für die Weiterleitung nach Zeit oder bei Besetzt fest, das Weiterleitungsziel der sofortigen Rufweiterleitung wird dabei nicht geändert.

### Zugriffssteuerung

Wenn Sie auf die Optionen Sammelanschlussteilnahme, Status und Ausweichdienst zugreifen können, kann der Systemadministrator Ihre Gruppenmitgliedschaften festlegen. Wenn Sie keiner Gruppe angehören, wird das Menü Gruppe nicht angezeigt.

---

## Rufweiterleitung bei Besetzt (Menü "Status")

Wenn auf Ihrem Telefon eine Weiterleitung bei besetzt eingerichtet ist, können Sie die Einstellungen über das Status-Menü ändern.

1. Drücken Sie die Funktionstaste Status, wenn diese angezeigt wird. Um während eines Anrufs auf das Statusmenü

zuzugreifen, drücken Sie zuerst die Taste  TELEFON und dann die Funktionstaste Status, wenn diese angezeigt wird.

2. Verwenden Sie die Pfeiltasten ▲ nach oben und nach unten ▼, um im Menü zu WlbeiBesetzt zu navigieren.

- Um die Weiterleitung bei besetzt auszuschalten, drücken Sie die Funktionstaste Aus.
- Drücken Sie die Funktionstaste Bearb., um das Weiterleitungsziel zu ändern.
  - Verwenden Sie die Pfeiltasten ▲ nach oben und nach unten ▼, um durch die folgenden Menüoptionen zu navigieren:
    - Verwenden Sie die Pfeiltasten ◀ nach links und nach rechts ▶, um die Weiterleitung bei Besetzt ein- oder auszuschalten
    - Verwenden Sie die Pfeiltasten ◀ nach links und nach rechts ▶, um die Weiterleitung nach Zeit ein- oder auszuschalten
    - Verwenden Sie die Pfeiltasten ◀ nach links und nach rechts ▶, um auszuwählen, welche Anrufe weitergeleitet werden sollen. Die Optionen sind *Alle Anrufe* oder *Nur externe Anrufe*.
  - Das Weiterleitungsziel wird angezeigt. Drücken Sie die Funktionstaste Ändern, um ein neues Weiterleitungsziel einzugeben oder das Weiterleitungsziel zu löschen.
    - Wird das Weiterleitungsziel in Klammern ( ) angezeigt, bedeutet das, dass das Weiterleitungsziel der sofortigen Rufweiterleitung verwendet wird, da kein spezielles Weiterleitungsziel für die Weiterleitung nach Zeit oder bei Besetzt festgelegt wurde. Durch die Auswahl von "Ändern" legen Sie ein Weiterleitungsziel für die Weiterleitung nach Zeit oder bei Besetzt fest, das Weiterleitungsziel der sofortigen Rufweiterleitung wird dabei nicht geändert.

### Zugriffssteuerung

Wenn Sie auf die Optionen Sammelanschlussteilnahme, Status und Ausweichdienst zugreifen können, kann der Systemadministrator Ihre Gruppenmitgliedschaften festlegen. Wenn Sie keiner Gruppe angehören, wird das Menü Gruppe nicht angezeigt.

## Rufweiterleitung bei Besetzt/nach Zeit (Menü "Funktionen")

Sie können die Weiterleitung bei besetzt oder nach Zeit über das Funktionsmenü ein- und ausschalten.

1. Drücken Sie die Funktionstaste Funktionen, wenn diese angezeigt wird.
  - Um während eines Anrufs auf das Menü zuzugreifen, drücken Sie die Pfeiltaste nach rechts ► oder die Taste  TELEFON und anschließend die Funktionstaste Funktionen.
2. Verwenden Sie die Pfeiltasten ▲ nach oben und nach unten ▼, um im Menü zu Weiterleiten zu navigieren.
3. Drücken Sie die Funktionstaste Ausw., die Taste OK oder die ► Taste mit dem Pfeil nach rechts.
4. Verwenden Sie die Pfeiltasten ▲ nach oben und nach unten ▼, um im Menü zu WL bei bes./Weiterl nach Zeit zu navigieren.
5. Drücken Sie die Funktionstaste Ausw., die Taste OK oder die ► Taste mit dem Pfeil nach rechts. Die angezeigten Optionen hängen davon ab, ob bereits ein gültiges Weiterleitungsziel angegeben wurde:
  - Kein Weiterleitungsziel gespeichert  
Die Weiterleitung bei besetzt oder nach Zeit kann erst verwendet werden, wenn entweder für die sofortige Weiterleitung, für die Weiterleitung bei besetzt oder die Weiterleitung nach Zeit ein Weiterleitungsziel eingegeben ist.
    - Falls kein Weiterleitungsziel eingegeben wurde, werden Sie dazu aufgefordert, eine Nummer einzugeben.
    - Geben Sie eine Nummer ein, oder drücken Sie die Funktionstaste Tel.buch, um [eine Nummer aus dem Telefonbuch auszuwählen](#) <sup>[83]</sup>.
    - Drücken Sie nach erfolgter Nummerneingabe die Funktionstaste Speich..
    - Das Menü kann nun so verwendet werden, wie bei bereits eingespeichertem Weiterleitungsziel.
  - Weiterleitungsziel gespeichert
    - Verwenden Sie die Pfeiltasten ▲ nach oben und nach unten ▼, um durch die folgenden Menüoptionen zu navigieren:
      - Verwenden Sie die Pfeiltasten ◀ nach links und nach rechts ►, um die Weiterleitung bei Besetzt ein- oder auszuschalten
      - Verwenden Sie die Pfeiltasten ◀ nach links und nach rechts ►, um die Weiterleitung nach Zeit ein- oder auszuschalten
      - Verwenden Sie die Pfeiltasten ◀ nach links und nach rechts ►, um auszuwählen, welche Anrufe weitergeleitet werden sollen. Die Optionen sind *Alle Anrufe* oder *Nur externe Anrufe*.
      - Das Weiterleitungsziel wird angezeigt. Drücken Sie die Funktionstaste Ändern, um ein neues Weiterleitungsziel einzugeben oder das Weiterleitungsziel zu löschen.
        - Wird das Weiterleitungsziel in Klammern ( ) angezeigt, bedeutet das, dass das Weiterleitungsziel der sofortigen Rufweiterleitung verwendet wird, da kein spezielles Weiterleitungsziel für die Weiterleitung nach Zeit oder bei Besetzt festgelegt wurde. Durch die Auswahl von "Ändern" legen Sie ein Weiterleitungsziel für die Weiterleitung nach Zeit oder bei Besetzt fest, das Weiterleitungsziel der sofortigen Rufweiterleitung wird dabei nicht geändert.

### Zugriffssteuerung

Der Systemadministrator legt fest, ob Sie auf die Menüs Weiterleiten und Rufumleitung sowie die Statusoptionen zugreifen können.

---

## Nicht stören

- Wenn bei Ihnen die Nicht-stören-Funktion eingeschaltet ist, werden alle Anrufe an die VoiceMail umgeleitet, falls verfügbar. Anderenfalls wird das Besetztzeichen ausgegeben.
- Nur Anrufe von Nummern, die in Ihrer Ausnahmeliste für die Nicht-stören-Funktion stehen, können Sie erreichen. Diese Anrufe können weiterhin weitergeleitet werden.
- Anrufe an Sammelanschlüsse, deren Mitglied Sie sind, werden nur dann angezeigt, wenn Sie das letzte verfügbare Mitglied der Gruppe sind.
- Die Aktivierung der Nicht-stören-Funktion hat keine Auswirkung auf gerade auf Ihrem Telefon ankommende Anrufe.
- Sie können mit dem Telefon weiterhin Anrufe tätigen. Wenn Sie das Telefon abheben, hören Sie einen unterbrochenen Wählton.
- N = Keine Anrufe (Nicht stören)  
Ist die Nicht-stören-Funktion aktiviert, wird auf dem Display des Telefons der Buchstabe N angezeigt.







### Standard-Funktionscodes

Funktionscodes sind Zeichenfolgen, mit denen Sie verschiedene Funktionen ein- und ausschalten können. Folgende Standardfunktionscodes stehen möglicherweise zur Verfügung. Der Systemadministrator kann bestätigen, welche zusätzlich Funktionscodes eingerichtet wurden.

- Einschalten der Nicht-stören-Funktion: \*08  
Dadurch wird die Nicht-stören-Funktion eingeschaltet.
- Ausschalten der Nicht-stören-Funktion: \*09  
Dadurch wird die Nicht-stören-Funktion ausgeschaltet.
- Festlegen von Ausnahmen für "Nicht stören": \*10\*N#  
Dadurch wird eine Nummer (N) der Ausnahmeliste für "Nicht stören" hinzugefügt.
- Löschen einer Ausnahme für "Nicht stören": \*11\*N#  
Dadurch wird eine Nummer (N) von der Ausnahmeliste für "Nicht stören" gelöscht.
- Weiterleitung löschen: \*00  
Damit werden alle Weiterleitungen gelöscht. Dies umfasst die sofortige Weiterleitung sowie die Weiterleitung bei besetzt, nach Zeit, bei Nicht-stören-Funktion und die Umleitung.



## Nicht stören ein/aus (Menü "Funktionen")

Sie können die Funktion "Nicht stören" über das Funktionsmenü ein- und ausschalten. Die Aktivierung der Nicht-stören-Funktion hat keine Auswirkung auf gerade auf Ihrem Telefon ankommende Anrufe. Anrufe an Sammelanschlüsse werden ebenfalls weiterhin ankommen, wenn Sie das einzige verfügbare Mitglied der Gruppe sind.

1. Drücken Sie die Funktionstaste Funktionen, wenn diese angezeigt wird.
  - Um während eines Anrufs auf das Menü zuzugreifen, drücken Sie die Pfeiltaste nach rechts  oder die Taste  TELEFON und anschließend die Funktionstaste Funktionen.
2. Verwenden Sie die Pfeiltasten  nach oben und nach unten , um zur Option Anrufeinstellungen zu navigieren.
3. Drücken Sie die Funktionstaste Ausw., die Taste OK oder die  Taste mit dem Pfeil nach rechts.
4. Verwenden Sie die Pfeiltasten  nach links und nach rechts  oder die entsprechende Funktionstaste, um die Einstellung zu ändern.

## Nicht stören aus (Menü "Status")











Sie können die Funktion "Nicht stören" über das Status-Menü ausschalten.

1. Drücken Sie die Funktionstaste Status, wenn diese angezeigt wird. Um während eines Anrufs auf das Statusmenü zuzugreifen, drücken Sie zuerst die Taste  TELEFON und dann die Funktionstaste Status, wenn diese angezeigt wird.
2. Verwenden Sie falls nötig die Pfeiltasten  nach oben und nach unten , um im Menü zu Nicht stören zu navigieren.
  - Um die Einstellung "Nicht stören" wieder aufzuheben, drücken Sie die Funktionstaste Aus.

---

## Ausnahmenummern für 'Nicht stören'

Diese Nummern können Sie weiterhin anrufen, auch wenn Sie die Nicht-stören-Funktion eingeschaltet haben. Dies schließt keine Gruppenanrufe ein, denn diese werden nicht angezeigt, wenn Sie die Nicht-stören-Funktion eingeschaltet haben.

1. Drücken Sie die Funktionstaste Funktionen, wenn diese angezeigt wird.
  - Um während eines Anrufs auf das Menü zuzugreifen, drücken Sie die Pfeiltaste nach rechts  oder die Taste  TELEFON und anschließend die Funktionstaste Funktionen.
2. Verwenden Sie die Pfeiltasten  nach oben und nach unten , um zur Option Anrufeinstellungen zu navigieren.
3. Drücken Sie die Funktionstaste Ausw., die Taste OK oder die  Taste mit dem Pfeil nach rechts.
4. Verwenden Sie die Pfeiltasten  nach oben und nach unten , um im Menü zu DND-Ausnahmen zu navigieren.
5. Drücken Sie die Funktionstaste Ausw., die Taste OK oder die  Taste mit dem Pfeil nach rechts.
6. Das Menü hängt davon ab, ob bereits Nummern enthalten sind.
  - Keine gespeicherten Nummern
    - Drücken Sie die Funktionstaste Hinzufü..
    - Geben Sie die Nummer ein, oder drücken Sie die Funktionstaste Tel.buch, um [eine Nummer aus dem Telefonbuch auszuwählen](#) <sup>[83]</sup>.
    - Drücken Sie nach der Nummerneingabe die Funktionstaste Speich..
  - Gespeicherte Nummern
    - Verwenden Sie die Pfeiltasten  nach oben und nach unten , um zur Nummernliste zu navigieren. Nummern, die ein N oder ein X enthalten, verwenden Platzhalter für einen Nummernbereich. Diese wurden von Ihrem Systemadministrator eingegeben.
    - Verwenden Sie die Funktionstaste Hinzufü., um eine neue Nummer hinzuzufügen. Der Vorgang ist der gleiche, egal ob schon Nummern gespeichert sind oder nicht.
    - Mit der Funktionstaste Löschen können Sie die angezeigte Nummer löschen.

## Twinning

Nach erfolgtem Twinning klingeln Ihre Anrufe auf zwei Telefonen. Twinning ist nur dann verfügbar, wenn es vom Systemadministrator konfiguriert wurde.

Es werden zwei verschiedene Arten von Twinning unterstützt: [Internes Twinning](#) <sup>[210]</sup> und [Mobile Twinning](#) <sup>[211]</sup>.

### Interne Kopplung

Mit dieser Twinning-Methode wird Ihr reguläres Telefon mit einem anderen internen Telefon gekoppelt. An Sie gerichtete eingehende Anrufe klingeln auf beiden Telefonen. Sie können Anrufe von beiden Nebenstellen tätigen.

Ein Beispiel für internes Twinning ist ein Benutzer, der sowohl ein reguläres Telefon an seinem Schreibtisch als auch ein Mobiltelefon benutzt, wenn er sich gerade nicht an seinem Platz befindet.

Ihre Einstellungen werden für beide Telefone angewendet. Außerdem wird an beiden Telefonen signalisiert, dass Nachrichten in der Mailbox warten, und Sie können von beiden Telefonen auf Ihre Mailbox zugreifen.

Wenn es sich bei den beiden gekoppelten Telefonen jeweils um ein Telefon 1408, 1416, 1608 oder 1616 handelt, werden auf beiden Telefonen Ihre Anrufliste und Ihr Telefonbuch angezeigt.

- T = Gekoppelt  
Ist ein Telefon intern mit Ihrem Telefon gekoppelt, wird auf dem Display des Telefons der Buchstabe T angezeigt. An Sie gerichtete Anrufe klingeln auf beiden Telefonen und können auch an beiden Telefonen von Ihnen angenommen werden.

### Mobile Twinning









Mobile Twinning ist eine [Kopplung](#) <sup>[212]</sup>, bei der Ihre Anrufe sowohl auf Ihrem Telefon als auch auf einer externen Rufnummer klingeln. Wenn Sie Mobile Twinning verwenden können, können Sie diese Funktion über das Statusmenü des Telefons ein- und ausschalten und die gekoppelte Rufnummer ändern.

Mit den Telefonmenüs können Sie Mobile Twinning ein- und ausschalten sowie die Zielrufnummer für gekoppelte Anrufe ändern.

## Mobile Twinning

1408 1416 1608 1616

Diese Menüoption wird angezeigt, wenn Sie vom Systemadministrator eine Berechtigung für Mobile Twinning erhalten haben.

1. Drücken Sie die Funktionstaste Funktionen, wenn diese angezeigt wird.
  - Um während eines Anrufs auf das Menü zuzugreifen, drücken Sie die Pfeiltaste nach rechts  oder die Taste  TELEFON und anschließend die Funktionstaste Funktionen.
2. Verwenden Sie die Pfeiltasten  nach oben und nach unten , um im Menü zu Rufweiterleitung zu navigieren.
3. Drücken Sie die Funktionstaste Ausw., die Taste OK oder die  Taste mit dem Pfeil nach rechts.
4. Verwenden Sie die Pfeiltasten  nach oben und nach unten , um im Menü zu Mobiles Twinning zu navigieren.
5. Drücken Sie die Funktionstaste Ausw., die Taste OK oder die  Taste mit dem Pfeil nach rechts.
6. Falls keine gekoppelte Nummer eingegeben wurde, werden Sie dazu aufgefordert, eine Nummer einzugeben.
7. Wenn eine gekoppelte Nummer eingegeben wurde, können Sie das Mobile Twinning mit den Funktionstasten Aktiv. und Deaktiv. ein- oder ausschalten. Mit der Funktionstaste Löschen wird die bestehende gekoppelte Nummer gelöscht, damit Sie eine neue Nummer festlegen können.



# Chapter 16.

# Gruppen

---

## 16. Gruppen

Ihr Systemadministrator kann Sie, zusammen mit anderen Benutzern, als Gruppenmitglieder eintragen. Jede Gruppe verfügt über eine eigene Nebenstellenummer, die als Anrufziel verwendet werden kann.

Wenn ein Anruf bei einer Gruppe eingeht, wird dieser bei den verfügbaren Gruppenmitgliedern angezeigt, entweder nacheinander oder gleichzeitig bei allen Mitgliedern, bis der Anruf von einem Gruppenmitglied angenommen wird.

Wie lange der Gruppenanruf bei jedem Gruppenmitglied klingelt, bevor er bei einem anderen Gruppenmitglied klingelt, hängt von den Gruppeneinstellungen ab. Die Mitgliedern von Sammelanschlüssen können die VoiceMail verwenden und festlegen, wann unbeantwortete Anrufe an die Mailbox weitergeleitet werden. Für Sammelanschlussanrufe werden die VoiceMail-Einstellungen der Gruppe verwendet und nicht Ihre eigenen Einstellungen.

Der Systemadministrator kann einige Menüoptionen für Sammelanschlüsse auf Ihrem Telefon aktivieren. Jede Option wird für einen bestimmten Sammelanschluss oder für Sammelanschlüsse aktiviert, bei denen Sie Mitglied sind:

- [Ihre Gruppenzugehörigkeit aktivieren bzw. deaktivieren](#)<sup>[137]</sup>  
Wenn Ihre Sammelanschlusssteilnahme deaktiviert ist, erhalten Sie keine Anrufe, die bei dieser Gruppe eingeht. Sie sind weiterhin ein Mitglied dieser Gruppe und können Ihre Mitgliedschaft wieder aktivieren.
- [Sammelanschluss-Servicestatus ändern](#)<sup>[138]</sup>  
Jeder Sammelanschluss ist entweder betriebsbereit, außer Betrieb oder im Nachtbetrieb. Wenn sich der Sammelanschluss im Nachtstatus oder außer Betrieb befindet, werden die Sammelanschlussanrufe entweder an eine alternative Gruppe oder an die VoiceMail geleitet.
- [Ausweich-Zielrufnummer für Sammelanschluss ändern](#)<sup>[139]</sup>  
Mit diesen Menüs können Sie die alternativen Gruppen ändern, an die Anrufe weitergeleitet werden, sich der Sammelanschluss im Nachtstatus oder außer Betrieb befindet.

### Standard-Funktionscodes

Funktionscodes sind Zeichenfolgen, mit denen Sie verschiedene Funktionen ein- und ausschalten können. Folgende Standardfunktionscodes stehen möglicherweise zur Verfügung. Der Systemadministrator kann bestätigen, welche zusätzlich Funktionscodes eingerichtet wurden.

- Nachtbetrieb einschalten: \*20\*N#  
Schaltet den Nachtbetrieb für einen Sammelanschluss ein. Geben Sie dabei die Nebenstellenummer (N) ein.
- Nachtbetrieb ausschalten: \*21\*N#  
Schaltet den Nachtbetrieb für einen Sammelanschluss aus. Geben Sie dabei die Nebenstellenummer (N) ein.

## Gruppenmitgliedschaft

Nur der Systemadministrator kann die Mitgliedschaft zu einer Gruppe festlegen. Sie können jedoch Zugriff zu Optionen erhalten, mit denen Sie Ihre Gruppenzugehörigkeit aktivieren bzw. deaktivieren können. Wenn Ihre Mitgliedschaft für eine Gruppe deaktiviert ist, erhalten Sie keine Anrufe, die bei dieser Gruppe eingehen.

### Sammelanschlussteilnahme ein/aus (Menü "Status")

Wenn Sie vom Systemadministrator die entsprechenden Rechte erhalten haben, können Sie Ihre Gruppenmitgliedschaft über das Status-Menü aktivieren oder deaktivieren. Wenn Ihre Sammelanschlussteilnahme für eine Gruppe deaktiviert ist, erhalten Sie keine Anrufe, die bei dieser Gruppe eingehen.

1. Drücken Sie die Funktionstaste Status, wenn diese angezeigt wird. Um während eines Anrufs auf das Statusmenü zuzugreifen, drücken Sie zuerst die Taste  TELEFON und dann die Funktionstaste Status, wenn diese angezeigt wird.
2. Verwenden Sie die Pfeiltasten ▲ nach oben und nach unten ▼, um im Menü zum Namen des Sammelanschlusses und Ihrem aktuellen Mitgliedschaftsstatus zu navigieren.
3. Drücken Sie die Funktionstaste Aktiv. oder Deaktiv., um Ihren Mitgliedsstatus bei dieser Gruppe zu ändern.









### Zugriffssteuerung

Wenn Sie auf die Optionen Sammelanschlussteilnahme, Status und Ausweichdienst zugreifen können, kann der Systemadministrator Ihre Gruppenmitgliedschaften festlegen. Wenn Sie keiner Gruppe angehören, wird das Menü Gruppe nicht angezeigt.

---

## Sammelanschlussteilnahme ein/aus (Menü "Funktionen")

Möglicherweise können Sie Ihren Status als Sammelanschlussteilnehmer für einige Gruppen, zu denen Sie gehören, aktivieren oder deaktivieren.

1. Drücken Sie die Funktionstaste Funktionen, wenn diese angezeigt wird.
  - Um während eines Anrufs auf das Menü zuzugreifen, drücken Sie die Pfeiltaste nach rechts  oder die Taste  TELEFON und anschließend die Funktionstaste Funktionen.
2. Verwenden Sie die Pfeiltasten  nach oben und nach unten , um im Menü zu Gruppe zu navigieren.
3. Drücken Sie die Funktionstaste Ausw., die Taste OK oder die  Taste mit dem Pfeil nach rechts.
4. Drücken Sie die Funktionstaste Ausw., die Taste OK oder die  Taste mit dem Pfeil nach rechts.
5. Verwenden Sie die Pfeiltasten  nach oben und nach unten , um durch die Liste der Sammelanschlüsse zu blättern, die Sie konfigurieren können. Verwenden Sie Alle Gruppen, um alle konfigurierbaren Gruppen auszuwählen. Je nachdem, ob Sie nur eine oder alle Gruppen ausgewählt haben und in welchem Modus sich die Gruppen befinden, variieren die angezeigten Funktionstasten.
  - Alle Gruppen
    - Deaktiv.  
Ihre Sammelanschlussteilnahme bei allen Gruppen wird deaktiviert.
    - Aktiv.  
Ihre Sammelanschlussteilnahme bei allen Gruppen wird aktiviert.
  - Bestimmte Gruppe
    - Ändern  
Die Sammelanschlussteilnahme der aktuell ausgewählten Gruppe wird geändert.
    - Fertig  
Damit verlassen Sie die Menüs.

### Zugriffssteuerung

Wenn Sie auf die Optionen Sammelanschlussteilnahme, Status und Ausweichdienst zugreifen können, kann der Systemadministrator Ihre Gruppenmitgliedschaften festlegen. Wenn Sie keiner Gruppe angehören, wird das Menü Gruppe nicht angezeigt.

## Betriebsstatus und Ausweichgruppen

- Betriebsstatus der Gruppe  
Der Betriebsstatus eines Sammelanschlusses kann wie folgt lauten:
  - InServ = Betriebsbereit  
Die Gruppe arbeitet ordnungsgemäß, eingehende Anrufe werden an verfügbare Gruppenmitglieder verteilt.
  - Nacht = Nachtbetrieb  
Die Gruppe befindet sich im Nachtbetrieb. Anrufe an die Gruppe werden dann an die Ausweichgruppe für die Nachtschaltung umgeleitet, [sofern eingerichtet](#)<sup>[142]</sup>, bzw. an die VoiceMail.
    - Über ein Zeitprofil, das auf der Telefonanlage gespeichert wird, kann ein Sammelanschluss automatisch in den Nachtbetrieb wechseln bzw. diesen beenden. Wenn das der Fall ist, kann der Nachtbetrieb nicht manuell ein- oder ausgeschaltet werden.
  - Au.Betr. = Außer Betrieb  
Die Gruppe ist außer Betrieb. Anrufe an die Gruppe werden dann an die Ausweichgruppe bei außer Betrieb umgeleitet, [sofern eingerichtet](#)<sup>[142]</sup>, bzw. an die VoiceMail.
- Ausweichgruppe  
Für den Fall, dass sich der Sammelanschluss im Nachtbetrieb befindet oder außer Betrieb ist, kann eine Ausweich-Zielrufnummer konfiguriert werden, an die alle Anrufe an die Gruppe umgeleitet werden. Diese Ausweich-Zielrufnummer ist ein anderer Sammelanschluss. Wurde keine Ausweich-Zielrufnummer angegeben, wird die VoiceMail der Gruppe verwendet (falls verfügbar). Bei einer Gruppe können verschiedene Ausweich-Zielrufnummern für den Nachtbetrieb oder bei einer Störung konfiguriert werden.

### Symbol auf dem Display

- A = Außer Betrieb  
Wenn sich eine der Gruppen, für die Sie als Mitglied eingetragen sind, im Nachtbetrieb befindet, wird auf dem Display des Telefons der Buchstabe A angezeigt. In Nachtbetrieb werden Anrufe an diese Gruppe, je nach Konfiguration, an die Ausweichmöglichkeit oder an die VoiceMail weitergeleitet

### Zugriffssteuerung

Wenn Sie auf die Optionen Sammelanschlussteilnahme, Status und Ausweichdienst zugreifen können, kann der Systemadministrator Ihre Gruppenmitgliedschaften festlegen. Wenn Sie keiner Gruppe angehören, wird das Menü Gruppe nicht angezeigt.

---

## Status des Gruppenanschlusssdienstes ändern (Menü "Funktionen")

Über das Funktionsmenü können Sie eventuell den Status einiger Gruppen ändern, denen Sie angehören.

1. Drücken Sie die Funktionstaste Funktionen, wenn diese angezeigt wird.
  - Um während eines Anrufs auf das Menü zuzugreifen, drücken Sie die Pfeiltaste nach rechts  oder die Taste  TELEFON und anschließend die Funktionstaste Funktionen.
2. Verwenden Sie die Pfeiltasten  nach oben und nach unten , um im Menü zu Gruppe zu navigieren.
3. Drücken Sie die Funktionstaste Ausw., die Taste OK oder die  Taste mit dem Pfeil nach rechts.
4. Verwenden Sie die Pfeiltasten  nach oben und nach unten , um im Menü zu Status zu navigieren.
5. Drücken Sie die Funktionstaste Ausw., die Taste OK oder die  Taste mit dem Pfeil nach rechts.
6. Verwenden Sie die Pfeiltasten  nach oben und nach unten , um durch die Liste der Sammelanschlüsse zu blättern, die Sie konfigurieren können. Verwenden Sie Alle Gruppen, um alle konfigurierbaren Gruppen auszuwählen. Je nachdem, ob Sie nur eine oder alle Gruppen ausgewählt haben und in welchem Modus sich die Gruppen befinden, variieren die angezeigten Funktionstasten.
  - Alle Gruppen
  - InServ = Betriebsbereit  
Die Gruppe arbeitet ordnungsgemäß, eingehende Anrufe werden an verfügbare Gruppenmitglieder verteilt.
  - Nacht = Nachtbetrieb  
Die Gruppe befindet sich im Nachtbetrieb. Anrufe an die Gruppe werden dann an die Ausweichgruppe für die Nachtschaltung umgeleitet, [sofern eingerichtet](#)<sup>[142]</sup>, bzw. an die VoiceMail.
    - Über ein Zeitprofil, das auf der Telefonanlage gespeichert wird, kann ein Sammelanschluss automatisch in den Nachtbetrieb wechseln bzw. diesen beenden. Wenn das der Fall ist, kann der Nachtbetrieb nicht manuell ein- oder ausgeschaltet werden.
  - Au.Betr. = Außer Betrieb  
Die Gruppe ist außer Betrieb. Anrufe an die Gruppe werden dann an die Ausweichgruppe bei außer Betrieb umgeleitet, [sofern eingerichtet](#)<sup>[142]</sup>, bzw. an die VoiceMail.
  - Bestimmte Gruppe
    - Ändern  
Den Status der ausgewählten Gruppe ändern.
    - Fertig  
Damit verlassen Sie die Menüs.

### Zugriffssteuerung

Wenn Sie auf die Optionen Sammelanschlussteilnahme, Status und Ausweichdienst zugreifen können, kann der Systemadministrator Ihre Gruppenmitgliedschaften festlegen. Wenn Sie keiner Gruppe angehören, wird das Menü Gruppe nicht angezeigt.

## Status des Gruppenanschlusses ändern (Menü "Status")

Wenn Sie vom Systemadministrator die entsprechenden Rechte erhalten haben, können Sie den Betriebsstatus einer Gruppe über das Status-Menü ändern.

1. Drücken Sie die Funktionstaste Status, wenn diese angezeigt wird. Um während eines Anrufs auf das Statusmenü zuzugreifen, drücken Sie zuerst die Taste  TELEFON und dann die Funktionstaste Status, wenn diese angezeigt wird.
2. Verwenden Sie die Pfeiltasten ▲ nach oben und nach unten ▼, um im Menü zum Namen des Sammelanschlusses und Ihrem aktuellen Mitgliedschaftsstatus zu navigieren.
3. Wählen Sie mit den Funktionstasten den gewünschten Status aus:
  - InServ = Betriebsbereit  
Die Gruppe arbeitet ordnungsgemäß, eingehende Anrufe werden an verfügbare Gruppenmitglieder verteilt.
  - Nacht = Nachtbetrieb  
Die Gruppe befindet sich im Nachtbetrieb. Anrufe an die Gruppe werden dann an die Ausweichgruppe für die Nachtschaltung umgeleitet, [sofern eingerichtet](#)<sup>[142]</sup>, bzw. an die VoiceMail.
    - Über ein Zeitprofil, das auf der Telefonanlage gespeichert wird, kann ein Sammelanschluss automatisch in den Nachtbetrieb wechseln bzw. diesen beenden. Wenn das der Fall ist, kann der Nachtbetrieb nicht manuell ein- oder ausgeschaltet werden.
  - Au.Betr. = Außer Betrieb  
Die Gruppe ist außer Betrieb. Anrufe an die Gruppe werden dann an die Ausweichgruppe bei außer Betrieb umgeleitet, [sofern eingerichtet](#)<sup>[142]</sup>, bzw. an die VoiceMail.















### Zugriffssteuerung

Wenn Sie auf die Optionen Sammelanschlussteilnahme, Status und Ausweichdienst zugreifen können, kann der Systemadministrator Ihre Gruppenmitgliedschaften festlegen. Wenn Sie keiner Gruppe angehören, wird das Menü Gruppe nicht angezeigt.

---

## Ändern der Ausweichgruppe

Möglicherweise können Sie über das Funktionsmenü die Ausweich-Zielrufnummer für einige Sammelanschlüsse ändern, in denen Sie Mitglied sind.

1. Drücken Sie die Funktionstaste Funktionen, wenn diese angezeigt wird.
  - Um während eines Anrufs auf das Menü zuzugreifen, drücken Sie die Pfeiltaste nach rechts  oder die Taste  TELEFON und anschließend die Funktionstaste Funktionen.
2. Verwenden Sie die Pfeiltasten  nach oben und nach unten , um im Menü zu Gruppe zu navigieren.
3. Drücken Sie die Funktionstaste Ausw., die Taste OK oder die  Taste mit dem Pfeil nach rechts.
4. Verwenden Sie die Pfeiltasten  nach oben und nach unten , um im Menü zu Ausweichdienst zu navigieren.
5. Drücken Sie die Funktionstaste Ausw., die Taste OK oder die  Taste mit dem Pfeil nach rechts.
  - Verwenden Sie die Pfeiltasten  nach oben und nach unten , um durch die Liste der Sammelanschlüsse zu blättern, die Sie konfigurieren können. Verwenden Sie Alle Gruppen, um alle konfigurierbaren Gruppen auszuwählen.
  - Verwenden Sie die Pfeiltasten  nach rechts und nach links  um zwischen den Einstellungen "Nachtdienst" (*Nachtdst*) oder "Außer Betrieb" (*Au.Betr.*) zu wechseln.
  - Mit den Funktionstasten NBGr+, NBGr-, GrAB+ und GrAB- können Sie den aktuellen Gruppenstatus ändern. Wenn der Systemadministrator Ihnen keine Rechte zur Änderung des Betriebsstatus einer Gruppe zugewiesen hat, werden diese Optionen nicht angezeigt.
6. Beim Anzeigen einer bestimmten Gruppe wird der Gruppenname rechts angezeigt, wenn für diese Gruppe bereits eine Ausweich-Zielrufnummer konfiguriert wurde.
7. Drücken Sie die Funktionstaste Ändern, um die Ausweich-Zielrufnummer zu ändern.
8. Wählen Sie entweder den Namen des Sammelanschlusses aus, oder drücken Sie die Funktionstaste Liste, um alle Gruppen auszuwählen. Dadurch werden alle entsprechenden Gruppen aufgelistet.
  - Verwenden Sie die Pfeiltasten  nach oben und nach unten , um durch die Liste der Sammelanschlüsse zu blättern.
  - Ausw.  
Der momentan angezeigte Sammelanschluss wird als Ausweich-Zielrufnummer ausgewählt.
  - Details  
Es werden Details zum Namen und zur Nummer des Sammelanschlusses angezeigt.
  - Löschen  
Sie kehren zur Eingabe des Gruppennamens zurück.

### Zugriffssteuerung

Wenn Sie auf die Optionen Sammelanschlussteilnahme, Status und Ausweichdienst zugreifen können, kann der Systemadministrator Ihre Gruppenmitgliedschaften festlegen. Wenn Sie keiner Gruppe angehören, wird das Menü Gruppe nicht angezeigt.



# Chapter 17.

## Tastenfunktionen

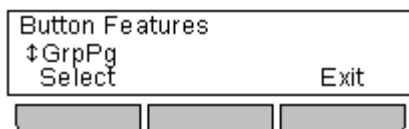
## 17. Tastenfunktionen



Die  Tasten, die vom Systemadministrator nicht als Präsentationstasten konfiguriert wurden, können für andere Funktionen verwendet werden.

Durch Drücken der entsprechenden Taste wird die Tastenfunktion ausgelöst. Sie können die Funktion auch über das Funktionsmenü auslösen. (Drücken Sie die Funktionstaste Funktionen, und wählen Sie Tastenfunktionen.) Verwenden Sie die Pfeiltasten  nach oben und nach unten , um durch die programmierten Tasten zu navigieren. Bei der zugehörigen Taste blinkt die rote Lampe kurz auf.

Die Tastenfunktion wird in der Regel vom Systemadministrator konfiguriert. Sie können über das [Menü "Selbstadministration"](#)<sup>[145]</sup> Aktionen auswählen und den Tasten zuweisen.

### Aktionen für die Tastenprogrammierung

Sie können den Tasten viele verschiedene Aktionen zuweisen. Dieses Handbuch enthält lediglich Informationen über die Aktionen, die Sie den Tasten über das Menü [Selbstadministration](#)<sup>[145]</sup> zuweisen können. Informationen zu Funktionen, die nur vom Systemadministrator zugewiesen werden können, erhalten Sie von Ihrem Systemadministrator.

Einige Funktionen werden nicht von allen Telefonen unterstützt. Sie können aber trotzdem für Benutzer eingerichtet werden, die mit Hot Desk zwischen verschiedenen Telefonen wechseln.

### Tastenleuchten



Die Verwendung der Tastenleuchten hängt von den programmierten Funktionen ab.

### Funktionstaste verwenden

1. Hier stehen folgende Möglichkeiten zur Verfügung:

- Drücken Sie die Taste .











oder

- Drücken Sie die Taste mit dem Pfeil nach rechts , bis das Menü Button Tastenfunktionen angezeigt wird.
  - Verwenden Sie die Pfeiltasten  nach oben und nach unten , um zur Option zu navigieren.
  - Drücken Sie die Funktionstaste Ausw..

2. Je nach Tastenfunktionen werden Sie möglicherweise aufgefordert, bestimmte Informationen einzugeben. Wenn Sie gerade mit einem Anruf verbunden sind und die Tastenfunktion einen neuen Anruf auslöst, wird der aktuelle Anruf automatisch gehalten.

## Selbstadministration

Damit können Sie eine Funktion auswählen und diese einer Funktionstaste zuordnen. Sie können bestehende Funktionen ersetzen oder löschen.

1. Drücken Sie die Funktionstaste Funktionen, wenn diese angezeigt wird.
  - Um während eines Anrufs auf das Menü zuzugreifen, drücken Sie die Pfeiltaste nach rechts  oder die Taste  TELEFON und anschließend die Funktionstaste Funktionen.
2. Verwenden Sie die Pfeiltasten  nach oben und nach unten , um zur Option Telefonbenutzer zu navigieren.
3. Drücken Sie die Funktionstaste Ausw., die Taste OK oder die  Taste mit dem Pfeil nach rechts.
4. Verwenden Sie die  Pfeiltasten nach oben und nach unten , um zur Option Selbstadministr. zu navigieren.
5. Drücken Sie die Funktionstaste Ausw., die Taste OK oder die  Taste mit dem Pfeil nach rechts.
6. Geben Sie Ihren Login-Code ein.
7. Drücken Sie die Funktionstaste Fertig.
8. Das Menü und die Tasten   können jetzt gemeinsam dazu verwendet werden, Funktionen auszuwählen und zuzuordnen.

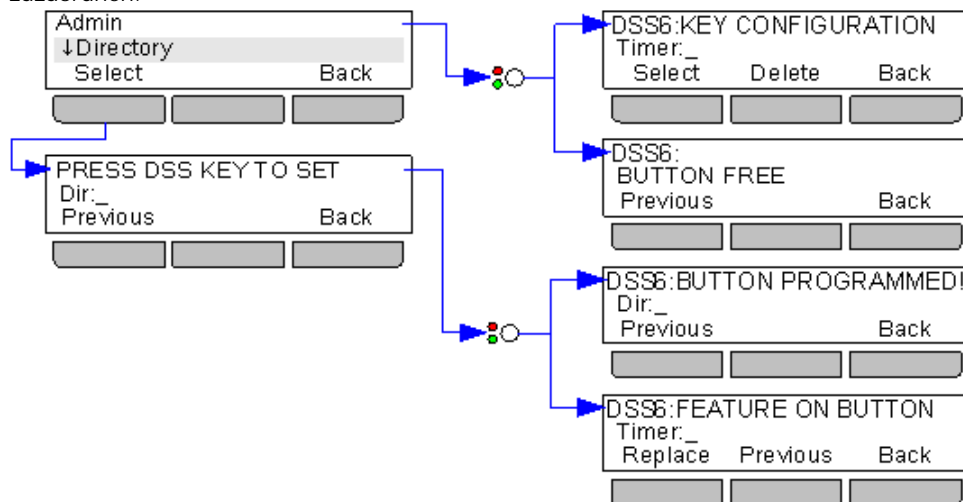

---

## Kurzwahl

Diese Aktion kann als Kurzwahltaste verwendet werden. Geben Sie bei der Programmierung der Taste die Nummer ein, die gewählt werden soll.

Sie können auch nur eine Teilnummer eingeben, die nach dem Drücken der Taste vervollständigt werden kann. Sie können der Taste zum Beispiel eine bestimmte internationale Vorwahl zuweisen.

## Kurzwahl-Programm

Diese Funktion wird von den Telefonen der Serie 1600 nicht unterstützt.

## Eingabe eines Verrechnungscode

Diese Aktion kann mit oder ohne Verrechnungscode eingerichtet werden.

Wurde die Taste mit einem Verrechnungscode eingerichtet und wird sie gedrückt, wird dieser Verrechnungscode auf den aktuellen Anruf angewendet.

Wurde die Taste ohne einen Verrechnungscode eingerichtet, wird durch Drücken der Taste das Menü [Verrechnungscode eingeben](#) <sup>[64]</sup> angezeigt.

## KW unterdrücken

Dadurch werden die Nummern, die Sie wählen, nicht angezeigt. Wenn diese Funktion aktiviert ist, werden alle von Ihnen gewählten Nummern mit den Zeichen s angezeigt.

Bei eingeschalteter Funktion leuchtet die grüne Lampe. Durch erneutes Drücken der Taste wird die Funktion entsprechend ein- oder ausgeschaltet.

## Automatischer Rückruf

Wenn ein Benutzer nicht antwortet, können Sie mit dieser Taste einen Rückruf anfordern. Rufen Sie den Benutzer an, und drücken Sie die Taste. Wenn der entsprechende Benutzer den bestehenden Anruf beendet hat, werden zuerst Sie und dann der gewünschte Benutzer von der Telefonanlage angerufen.

Bei eingeschalteter Rückruffunktion leuchtet die grüne Lampe. Durch erneutes Drücken der Taste wird der Rückruf deaktiviert.

## Abbruch

Diese Funktion wird in einem [Small Community Network](#) <sup>[21]</sup> oder innerhalb von IP Office-Systemen unterstützt. Beim Drücken der Taste können Sie im Menü ein anderes IP Office-System im Netzwerk auswählen. Wenn Sie dann eine Telefonnummer wählen, erfolgt die Ausgabe über das ausgewählte IP Office-System.

Diese Funktion ist sehr nützlich, wenn Sie als Hot Desk-Benutzer in einem anderen IP Office-System innerhalb des Netzwerks tätig sein möchten. Wenn Sie per Fernzugriff angemeldet sind, können Sie von Ihrem Standort aus wählen, als ob Sie an Ihrem Arbeitsplatz wären.

## Alle Anrufe weiterleiten

Eine mit dieser Funktion programmierte Taste schaltet die Rufweiterleitung sofort ein oder aus.

Wenn eine voreingestellte Rufnummer konfiguriert wurde, ist diese das Weiterleitungsziel.



Wenn keine voreingestellte Rufnummer konfiguriert wurde, wird beim Drücken der Taste eine Bestätigung Ihres sofortigen Weiterleitungsziels oder eine neue Rufnummer angefordert.

Bei eingeschalteter Weiterleitung leuchtet die grüne Lampe der Taste. Durch erneutes Drücken der Taste wird die sofortige Weiterleitung ausgeschaltet.

## Anruf parken

Eine mit dieser Funktion programmierte Taste kann zum Parken und Entparken verwendet werden. Die Taste kann mit oder ohne Parkbereichsnummer programmiert werden.

- Wenn eine Parkbereichsnummer zugewiesen wird, werden mit dieser Taste Anrufe an diesem Parkbereich geparkt oder Anrufe aus diesem Parkbereichs entparkt. Außerdem wird angezeigt, wenn sich ein geparkter Anruf an diesem Parkbereichs befindet. Siehe Tabelle unten.
- Wurde der Taste keine Parkbereichsnummer zugewiesen, wird der Anruf durch Drücken der Taste an einer Parkbereichsnummer geparkt, die das System ausgehend von der Nebenstellenummer zuweist.
  - Wird während eines Anrufs die Taste gedrückt, wird der Anruf an einer Parkbereichsnummer geparkt, die das System ausgehend von der Nebenstellenummer zuweist.
  - Wird die Taste gedrückt, ohne dass Sie einen Anruf in der Leitung haben, wird in Ihrem Display [Details der geparkten Anrufe](#) <sup>57</sup> angezeigt.

Status	Schaltfläche
- Geparkte Anrufe der Nebenstelle	 Grün blinkt
- Geparkte Anrufe an anderer Nebenstelle	 Parken
- Keine geparkten Anrufe	 aus.

## Anruf an anderer Nst. parken

Eine mit dieser Funktion programmierte Taste kann zum parken eines Anrufs an einer anderen Nebenstelle verwendet werden. Die verwendete Parkbereichsnummer basiert auf Ihrer Nebenstellenummer.

Die Taste kann mit oder ohne Zielnummer konfiguriert werden. Ohne Zielnummer wird die Rufnummer beim Drücken der Taste eingegeben.

Die Taste kann auch erneut gedrückt werden, um den Anruf zu entparken.

Status	Schaltfläche
- Geparkter Anruf	 Grün blinkt
- Kein geparkter Anruf	 aus.

## Rufübernahme

Dient zum Entgegennehmen eines Anrufs, der an der Telefonanlage eingeht.

## Geleitete Rufübernahme

Dient zum Entgegennehmen eines Anrufs, der derzeit bei einem angegebenen Benutzer oder einem angegebenen Sammelanschluss klingelt.

Bei Konfiguration der Taste kann die Zielnummer für die Rufübernahme programmiert werden. Wird keine Nummer angegeben, wird bei Tastendruck ein Menü zur Nummerneingabe angezeigt.

## Telefonbuch

Wenn Sie eine Taste drücken, die mit dieser Funktion konfiguriert wurde, wird Ihr Telefonbuch angezeigt.

## Anruf abweisen

Diese Funktion wird von Ihrem Telefon nicht unterstützt, da die Taste  TRENNEN auf Ihrem Telefon emuliert ist.

## Flash Hook

Eine mit dieser Funktion programmierte Taste sendet ein Hook Flash-Signal an die aktuell verbundene analoge Leitung.

---

## Gruppendurchsage

Eine mit dieser Funktion programmierte Taste kann für eine Durchsage verwendet werden.



Die Taste kann mit der Zielnebenstelle oder Zielgruppe für diese Durchsage programmiert werden. Wird keine Nummer angegeben, wird bei Tastendruck ein Menü zur Nummerneingabe angezeigt, bevor die Durchsage erfolgen kann.

## Headset ein/aus

Diese Funktion wird von Ihrem Telefon nicht unterstützt, da die Taste  HEADSET auf Ihrem Telefon emuliert ist.



## Interne Anrufe automatisch annehmen

Eine mit dieser Funktion programmierte Taste schaltet die interne automatische Beantwortung ein oder aus.

Status	16XX44XX/64XX
- Ein	 Grün ein
- Aus	 aus.

## Rufton Aus

Eine mit dieser Funktion programmierte Taste schaltet den Rufton ein oder aus.



Status	16XX44XX/64XX
- Ein	 Grün ein
- Aus	 aus.

## Selbstadministration

Eine mit dieser Funktion programmierte Taste kann für den Zugriff auf das Menü [Selbstadministration](#) <sup>145</sup> verwendet werden.

## Alle Anrufe senden

Eine mit dieser Funktion programmierte Taste schaltet die Nicht-Stören-Funktion ein oder aus.



Status	16XX44XX/64XX
- Ein	 Grün ein
- Aus	 aus.

## Nachtbetrieb für Sammelanschluss festlegen

Eine mit dieser Funktion programmierte Taste schaltet den Nachtbetrieb für einen Sammelanschluss ein oder aus.

Sie können die Funktion nicht verwenden, um einen Sammelanschluss im Nachtbetrieb durch ein Zeitprofil der Telefonanlage außer Kraft zu setzen.

Sie können die Taste entweder mit einer Sammelanschlussnummer konfigurieren oder keine Nummer angeben und zwischen allen Gruppen umschalten, bei denen Sie Mitglied sind.

Status	16XX44XX/64XX
- Ein	 Grün ein
- Aus	 aus.

## Tageszeit

Diese Funktion wird von Ihrem Telefon nicht unterstützt, da Uhrzeit und Datum standardmäßig angezeigt werden.

## Timer

Diese Funktion wird von Ihrem Telefon nicht unterstützt, da Uhrzeit und Datum standardmäßig angezeigt werden.



# **Chapter 18.**

# **Telefoneinstellungen**

# 18. Telefoneinstellungen

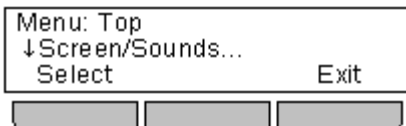









Drücken Sie die **A** MENÜ-Taste, um in ein Menü zu gelangen, mit dem Sie verschiedene Telefoneinstellungen ändern können. Dabei handelt es sich meist um telefonspezifische Einstellungen, die Sie bei einem Telefonwechsel nicht übernehmen können.

Allgemeines	Display-Steuerelemente
<ul style="list-style-type: none"> <li>• <a href="#">Mobile Twinning</a> <sup>[153]</sup></li> <li>• <a href="#">Nummer unterdr.</a> <sup>[154]</sup></li> <li>• <a href="#">Art der Wahlwiederholung</a> <sup>[155]</sup></li> <li>• <a href="#">Backup/Wiederherstellen</a> <sup>[178]</sup></li> <li>• <a href="#">Blockwahl</a> <sup>[156]</sup></li> <li>• <a href="#">Auto. Sperr</a> <sup>[158]</sup></li> </ul>	<ul style="list-style-type: none"> <li>• <a href="#">Helligkeit</a> <sup>[160]</sup></li> <li>• <a href="#">Kontrast</a> <sup>[167]</sup></li> <li>• <a href="#">Anrufdauer anzeigen</a> <sup>[168]</sup></li> <li>• <a href="#">Sprache</a> <sup>[169]</sup></li> <li>• <a href="#">Anzeigename</a> <sup>[170]</sup></li> <li>• <a href="#">A-Menü Auto. Beenden</a> <sup>[171]</sup></li> <li>• <a href="#">Menü-Timer beenden (Autom. Rückgabe)</a> <sup>[172]</sup></li> </ul>
Klänge	Rufton-Einstellungen
<ul style="list-style-type: none"> <li>• <a href="#">Tastentöne</a> <sup>[174]</sup></li> <li>• <a href="#">Fehlertöne</a> <sup>[174]</sup></li> <li>• <a href="#">Ruftonlautstärke</a> <sup>[175]</sup></li> <li>• <a href="#">Lautstärke des Mobilteils</a> <sup>[175]</sup></li> <li>• <a href="#">Headset-Lautstärke</a> <sup>[175]</sup></li> <li>• <a href="#">Lautsprecherlautstärke</a> <sup>[175]</sup></li> <li>• <a href="#">Automatische Verstärkungsregelung</a> <sup>[176]</sup></li> <li>• <a href="#">Standard-Audiopfad</a> <sup>[177]</sup></li> </ul>	<ul style="list-style-type: none"> <li>• <a href="#">Rufton ausschalten</a> <sup>[160]</sup></li> <li>• <a href="#">Optisches Rufsignal</a> <sup>[161]</sup></li> <li>• <a href="#">Akustischer Hinweis</a> <sup>[162]</sup></li> <li>• <a href="#">Übergaberufton</a> <sup>[163]</sup></li> <li>• <a href="#">Ruftonmelodie</a> <sup>[164]</sup></li> <li>• <a href="#">Ruftonlautstärke</a> <sup>[165]</sup></li> <li>• <a href="#">Interne Anrufe automatisch annehmen</a> <sup>[165]</sup></li> </ul>

## Mobile Twinning

1408 1416 1608 1616

Diese Menüoption wird angezeigt, wenn Sie vom Systemadministrator eine Berechtigung für Mobile Twinning erhalten haben.









1. Drücken Sie die Funktionstaste Funktionen, wenn diese angezeigt wird.
  - Um während eines Anrufs auf das Menü zuzugreifen, drücken Sie die Pfeiltaste nach rechts  oder die Taste  TELEFON und anschließend die Funktionstaste Funktionen.
2. Verwenden Sie die Pfeiltasten  nach oben und nach unten , um im Menü zu Rufweiterleitung zu navigieren.
3. Drücken Sie die Funktionstaste Ausw., die Taste OK oder die  Taste mit dem Pfeil nach rechts.
4. Verwenden Sie die Pfeiltasten  nach oben und nach unten , um im Menü zu Mobiles Twinning zu navigieren.
5. Drücken Sie die Funktionstaste Ausw., die Taste OK oder die  Taste mit dem Pfeil nach rechts.
6. Falls keine gekoppelte Nummer eingegeben wurde, werden Sie dazu aufgefordert, eine Nummer einzugeben.
7. Wenn eine gekoppelte Nummer eingegeben wurde, können Sie das Mobile Twinning mit den Funktionstasten Aktiv. und Deaktiv. ein- oder ausschalten. Mit der Funktionstaste Löschen wird die bestehende gekoppelte Nummer gelöscht, damit Sie eine neue Nummer festlegen können.

---

## Nummer unterdr.

1408 1416 1608 1616









Sie können bei ausgehenden Anrufen Ihre Rufnummer unterdrücken. Bitte beachten Sie, dass diese Option nicht von allen Funktionen unterstützt wird. Die Verfügbarkeit dieser Option ist abhängig von der Konfiguration der Telefonanlage und der von Ihrem Telefonanbieter unterstützten Optionen.

1. Drücken Sie die Funktionstaste Funktionen, wenn diese angezeigt wird.
  - Um während eines Anrufs auf das Menü zuzugreifen, drücken Sie die Pfeiltaste nach rechts  oder die Taste  TELEFON und anschließend die Funktionstaste Funktionen.
2. Verwenden Sie die Pfeiltasten  nach oben und nach unten , um zur Option Anrufeinstellungen zu navigieren.
3. Drücken Sie die Funktionstaste Ausw., die Taste OK oder die  Taste mit dem Pfeil nach rechts.
4. Verwenden Sie die Pfeiltasten  nach oben und nach unten , um im Menü zu Nummer unterdr. zu navigieren.
5. Verwenden Sie die Pfeiltasten  nach links oder nach rechts  oder die entsprechende Funktionstaste, um die aktuelle Einstellung zu ändern.

## Art der Wahlwiederholung

1408 1416 1608 1616

Sie können auswählen, ob Ihr Telefon die Wahlwiederholungsliste verwenden oder die zuletzt angerufene Nummer anrufen soll.

1. Drücken Sie die Funktionstaste Funktionen, wenn diese angezeigt wird.
  - Um während eines Anrufs auf das Menü zuzugreifen, drücken Sie die Pfeiltaste nach rechts  oder die Taste  TELEFON und anschließend die Funktionstaste Funktionen.
2. Verwenden Sie die Pfeiltasten  nach oben und nach unten , um zur Option Anrufeinstellungen zu navigieren.
3. Drücken Sie die Funktionstaste Ausw., die Taste OK oder die  Taste mit dem Pfeil nach rechts.
4. Verwenden Sie die Pfeiltasten  nach oben und nach unten , um im Menü zu Wahlwiederholung zu navigieren.
5. Der aktuelle Modus, *Liste* oder *Eins*, wird angezeigt.
  - *Liste*  
Ist dieser Modus ausgewählt, wird durch Drücken der Taste Wahlwiederholung ein Menü der letzten zehn ausgehenden Anrufe der Anrufliste angezeigt. Sie können den Anruf auswählen, den Sie erneut wählen möchten und eine Reihe von anderen Aktionen durchführen.
  - *Eins*  
Ist dieser Modus ausgewählt, wird durch Drücken der Taste Wahlwiederholung sofort der letzte ausgehende Anruf der Anrufliste gewählt. Die anderen Wahlwiederholungsfunktionen stehen dann nicht zur Verfügung.
6. Verwenden Sie entweder die Funktionstaste Ändern oder die Pfeiltasten  nach links und nach rechts , um den Modus zu ändern.
7. Wenn der gewünschte Modus angezeigt wird, drücken Sie die Funktionstaste Fertig.

---

# Blockwahl









1408 1416 1608 1616

Wenn Sie auf Ihrem Telefon beginnen, eine Nummer zu wählen, stellt das Telefon standardmäßig sofort eine Verbindung zur Telefonanlage her und gibt die von Ihnen gewählten Stellen an die Telefonanlage weiter. Sie können die bereits eingegebenen Stellen nicht korrigieren, sondern nur den Anruf beenden und von vorne beginnen. Auch, wenn Sie während des Wählens zu lange innehalten, könnte die Telefonanlage vermuten, Sie hätten fertig gewählt, und versucht, den Anruf mit den bisher gewählten Stellen zu verbinden.

Die Blockwahl ermöglicht es Ihnen, die zu wählende Nummer auf dem Display Ihres Telefons zusammensetzen und zu bearbeiten, bevor sie zum Wählen an die Telefonanlage gesendet wird.

Über die Telefonmenüs können Sie auswählen, ob Sie beim Tätigen von Anrufen traditionelles Wählen oder Blockwahl verwenden möchten. Die von Ihnen gewählte Einstellung wird immer angewendet, wenn Sie ein Telefon verwenden, das Blockwahl unterstützt.







Sie können die Blockwahleinstellung über das Menü Funktionen des Telefons aktivieren oder deaktivieren.

1. Drücken Sie die Funktionstaste Funktionen, wenn diese angezeigt wird.
  - Um während eines Anrufs auf das Menü zuzugreifen, drücken Sie die Pfeiltaste nach rechts  oder die Taste  TELEFON und anschließend die Funktionstaste Funktionen.
2. Verwenden Sie die Pfeiltasten  nach oben und nach unten , um zur Option Anrufeinstellungen zu navigieren.
3. Drücken Sie die Funktionstaste Ausw., die Taste OK oder die  Taste mit dem Pfeil nach rechts.
4. Verwenden Sie die Pfeiltasten  nach oben und nach unten , um zur Option Blockwahl zu navigieren.
5. Verwenden Sie die Pfeiltasten  nach links und nach rechts  oder die angegebene Funktionstaste, um die Einstellung zu ändern.

## Optionen löschen

1408 1416

Das A-Menü, auf das Sie durch Drücken der Taste  zugreifen, kann verwendet werden, um eine Reihe von telefonspezifischen Optionen zu konfigurieren. Sie können das Löschen-Menü verwenden, um diese Optionen auf Ihre Standardeinstellungen zurückzusetzen. Diese Option steht bei 1608- und 1616-Telefonen nicht zur Verfügung.

1. Drücken Sie die  MENÜ-Taste.
2. Verwenden Sie die Pfeiltasten  nach oben und nach unten , um zur Option Erweitert... zu navigieren.
3. Drücken Sie die Funktionstaste Ausw..
4. Verwenden Sie die Pfeiltasten  nach oben und nach unten , um zur Option Löschen zu navigieren. Drücken Sie die Funktionstaste Ausw..
5. Verwenden Sie die Pfeiltasten  nach oben und nach unten , um auszuwählen, welche Einstellungen Sie löschen möchten.
  - Kontakte  
Diese Option wird nicht verwendet, da Kontakte von der Telefonanlage gespeichert werden.
  - Anrufliste  
Diese Option wird nicht verwendet, da Ihre Anrufliste von der Telefonanlage gespeichert wird.
  - Optionen  
Diese Option wird verwendet, um die sonstigen, über das A-Menü des Telefons konfigurierten Einstellungen zurückzusetzen.
  - Sprache  
Diese Option wird nicht verwendet, da Ihre Sprachauswahl vom Telefonsystem gespeichert wird.
  - Alle  
Wird nur auf Ihre A-Menüoptionen angewendet.
6. Drücken Sie die Funktionstaste Löschen.
7. Wenn Sie fertig sind, drücken Sie die Funktionstaste Fertig.
8. Drücken Sie die Funktionstaste Beenden, um das Menü zu verlassen.

---

# Auto. Sperre



1408 1416 1608 1616



Anstatt sich abzumelden, können Sie Ihre Telefon sperren. Sie können Ihr Telefon entweder mit den nachfolgenden Schritten [manuell sperren](#)<sup>[112]</sup> oder es nach einer gewissen Inaktivitätszeit des Telefons automatisch sperren lassen.

Wenn Ihr Telefon gesperrt ist:



- Ist nur die Verwendung für interne Anrufe und Notrufe möglich.
- Keines der Menüs zum Ändern der Benutzereinstellungen ist verfügbar.
- Wenn Sie [Ihr Telefon entsperren](#)<sup>[114]</sup> möchten, benötigen Sie Ihren Login-Code, falls Sie [Login-Code konfiguriert haben](#)<sup>[115]</sup>.

1. Drücken Sie die Funktionstaste Funktionen, wenn diese angezeigt wird.



- Um während eines Anrufs auf das Menü zuzugreifen, drücken Sie die Pfeiltaste nach rechts  oder die Taste  TELEFON und anschließend die Funktionstaste Funktionen.



2. Verwenden Sie die Pfeiltasten  nach oben und nach unten , um zur Option Telefonbenutzer zu navigieren.

3. Drücken Sie die Funktionstaste Ausw., die Taste OK oder die  Taste mit dem Pfeil nach rechts.

4. Verwenden Sie die Pfeiltasten  nach oben und nach unten , um zur Option Telefondisplayeinstellungen zu navigieren.

5. Drücken Sie die Funktionstaste Ausw., die Taste OK oder die  Taste mit dem Pfeil nach rechts.

4. Verwenden Sie die Pfeiltasten  nach oben und nach unten , um zur Option Auto. Sperre zu navigieren. Das (m) zeigt an, dass die Einstellung in Minuten erfolgt.

5. Drücken Sie die Funktionstaste Ändern, um die Einstellung zu ändern, oder verwenden Sie die Pfeiltasten  nach links oder nach rechts .

- Aus  
Keine Verwendung des Inaktivitäts-Timers.
- 1 / 5 / 30 / 60  
Sperre des Telefons nach der angegebenen Anzahl von Minuten.

6. Drücken Sie die Funktionstaste Fertig.

## Rufton-Einstellungen

Dieser Abschnitt behandelt die Auswahlmöglichkeiten für den Rufton Ihres Telefons.

- [Rufton ein-/ausschalten](#) <sup>[160]</sup>
- [Nachrichtenlampe blinkt bei Anrufen \(Optisches Rufsignal\)](#) <sup>[161]</sup>
- [Akustischer Hinweis ein/aus](#) <sup>[162]</sup>
- [Übergaberrufton](#) <sup>[163]</sup>
- [Ruftonmelodie](#) <sup>[164]</sup>
- [Ruftonlautstärke](#) <sup>[165]</sup>
- [Interne Anrufe automatisch annehmen](#) <sup>[165]</sup>

Anrufe werden durch eine Reihe von verschiedenen Rufsignalen angezeigt.

- Interne Anrufe: *Wiederholtes Einzelrufsignal*
- Externe Anrufe: *Wiederholtes Doppelrufsignal*
- Rückrufe/Wiederanrufe: *Wiederholtes Einzelrufsignal gefolgt von zwei kurzen Ruftönen.*  
Dieser Rufton wird für Anrufe verwendet, die wieder an Ihrem Telefon klingeln. Zum Beispiel ein zu lange gehaltener Anruf, der wieder an Ihrem Telefon klingelt.
- Übergabeklingelton: *Unterschiedlich*  
Außerdem können Sie auch den Rufton für Anrufübergabe- und Übertragungspräsentationstasten anpassen. Weitere Informationen finden Sie unter [Übergaberrufton](#) <sup>[163]</sup>. Es kann entweder das reguläre Rufsignal, ein Einzelrufsignal ohne Wiederholung (kurzer Klingelton) oder kein Rufsignal ausgegeben werden.
- Hinweiston: *Unterschiedlich*  
Der Systemadministrator kann festlegen, welches Rufsignal ausgegeben wird, wenn bei einem aktiven Gespräch ein neuer Anruf eingeht. Es kann entweder ein Einzelrufsignal ohne Wiederholung (kurzer Klingelton) oder kein Rufsignal ausgegeben werden.
  - Wenn Sie bereits einen aktiven Anruf führen, und es geht ein Anruf auf einer Anrufübergabe- und Übertragungspräsentationstaste ein, wird entweder der Übergaberrufton oder der Hinweiston ausgegeben, je nachdem, welches Signal kürzer ist.







Der Systemadministrator kann ebenfalls festlegen, welcher Rufton für welche spezifische Präsentationstaste verwendet wird. Der Rufton kann sofort, nach einer Verzögerung oder gar nicht ausgegeben werden.

---

## Rufton ausschalten

1408 1416 1608 1616







Mit dieser Option können Sie den Klingelton für alle Anrufe ausschalten. Wird der Klingelton ausgeschaltet, deaktiviert dies sowohl die Einstellungen für das [akustische Signal](#)<sup>[162]</sup> als auch für das [optische Signale](#)<sup>[161]</sup> des Telefons.

1. Drücken Sie die Funktionstaste Funktionen, wenn diese angezeigt wird.
  - Um während eines Anrufs auf das Menü zuzugreifen, drücken Sie die Pfeiltaste nach rechts  oder die Taste  TELEFON und anschließend die Funktionstaste Funktionen.
2. Verwenden Sie die Pfeiltasten  nach oben und nach unten , um zur Option Anrufeinstellungen zu navigieren.
3. Drücken Sie die Funktionstaste Ausw., die Taste OK oder die  Taste mit dem Pfeil nach rechts.
4. Verwenden Sie die Pfeiltasten  nach oben und nach unten , um im Menü zu Klingel aus zu navigieren.
5. Drücken Sie die Funktionstaste Ändern, um die Einstellung zu ändern. Wenn Sie Ein auswählen, wird der Klingelton abgeschaltet.

## Optisches Rufsignal

1408 1416 1608 1616

Die Nachrichtenlampe rechts oben am Telefon kann auch dazu verwendet werden, einen eingehenden Anruf anzuzeigen. Die Lampe blinkt, wenn ein Anruf eingeht.







1. Drücken Sie die  MENÜ-Taste.
2. Verwenden Sie die Pfeiltasten  nach oben und nach unten , um zur Option Anrufeinstellungen... zu navigieren.
3. Drücken Sie die Funktionstaste Ausw..
4. Verwenden Sie die Pfeiltasten  nach oben und nach unten , um zur Option Optisches Rufsignal zu navigieren.
5. Verwenden Sie die Pfeiltasten  nach links und nach rechts , oder drücken Sie die Ein/Aus-Funktionstaste, um die Einstellung zu ändern.
6. Wenn Sie fertig sind, drücken Sie die Funktionstaste Fertig.
7. Drücken Sie die Funktionstaste Beenden, um das Menü zu verlassen.

---

## Akustischer Hinweis

1408 1416

Der Klingelton des Telefons kann ausgeschaltet werden. Im Gegensatz zum [Deaktivieren des Ruftons](#)<sup>1608</sup> wirkt sich dies nur auf das Klingeln, nicht jedoch auf das [optische Rufsignal](#)<sup>1611</sup> aus.







1. Drücken Sie die  MENÜ-Taste.
2. Verwenden Sie die Pfeiltasten  nach oben und nach unten , um zur Option Anrufeinstellungen... zu navigieren.
3. Drücken Sie die Funktionstaste Ausw..
4. Verwenden Sie die Pfeiltasten  nach oben und nach unten , um zur Option Akustisches Signal zu navigieren.
5. Verwenden Sie die Pfeiltasten  nach links und nach rechts , oder drücken Sie die Ein/Aus-Funktionstaste, um die Einstellung zu ändern.
6. Wenn Sie fertig sind, drücken Sie die Funktionstaste Fertig.
7. Drücken Sie die Funktionstaste Beenden, um das Menü zu verlassen.

## Übergaberuften

1408 1416 1608 1616

Wenn Sie über Übertragungspräsentationstasten oder Anrufübergabetasten verfügen, können Sie [die Art und Weise des Rufsignals \(Übergaberuften\)](#) auswählen, das verwendet werden soll, wenn ein Anruf auf einer dieser Tasten eingeht. Es kann entweder das reguläre Rufsignal, ein Einzelerufsignal ohne Wiederholung (kurzer Klingelton) oder kein Rufsignal ausgegeben werden. Die Einstellung des Übergaberuftons gilt nur, wenn Sie nicht mit einem aktuellen Anruf verbunden sind. Wenn Sie gerade mit einem Anruf verbunden sind, wird entweder der Übergaberuften oder der vom Systemadministrator festgelegte Hinweiston ausgegeben, je nachdem, welches Signal kürzer ist.

Diese Benutzereinstellung bleibt erhalten, wenn Sie mit Hot Desk zu einem anderen Telefon wechseln.

1. Drücken Sie die Funktionstaste Funktionen, wenn diese angezeigt wird.
  - Um während eines Anrufs auf das Menü zuzugreifen, drücken Sie die Pfeiltaste nach rechts  oder die Taste  TELEFON und anschließend die Funktionstaste Funktionen.
2. Verwenden Sie die Pfeiltasten  nach oben und nach unten , um zur Option Anrufeinstellungen zu navigieren.
3. Drücken Sie die Funktionstaste Ausw., die Taste OK oder die  Taste mit dem Pfeil nach rechts.
4. Verwenden Sie die Pfeiltasten  nach oben und nach unten , um im Menü zu Klingelton zu navigieren.
5. Drücken Sie die Funktionstaste Ändern, um die Einstellung zu ändern.
  - Kli.  
Der reguläre Klingelton wird ausgegeben.
  - Kurz  
Es wird ein Einzelerufsignal ohne Wiederholung (kurzer Klingelton) ausgegeben.
  - Aus  
Es wird kein Klingelton ausgegeben.

Anrufe werden durch eine Reihe von verschiedenen Rufsignalen angezeigt.

- Interne Anrufe: *Wiederholtes Einzelerufsignal*
- Externe Anrufe: *Wiederholtes Doppelerufsignal*
- Rückrufe/Wiederanrufe: *Wiederholtes Einzelerufsignal gefolgt von zwei kurzen Ruftönen.*  
Dieser Rufton wird für Anrufe verwendet, die wieder an Ihrem Telefon klingeln. Zum Beispiel ein zu lange gehaltener Anruf, der wieder an Ihrem Telefon klingelt.
- Übergabeklingelton: *Unterschiedlich*  
Außerdem können Sie auch den Rufton für Anrufübergabe- und Übertragungspräsentationstasten anpassen. Weitere Informationen finden Sie unter [Übergaberufton](#)<sup>163</sup>. Es kann entweder das reguläre Rufsignal, ein Einzelerufsignal ohne Wiederholung (kurzer Klingelton) oder kein Rufsignal ausgegeben werden.
- Hinweiston: *Unterschiedlich*  
Der Systemadministrator kann festlegen, welches Rufsignal ausgegeben wird, wenn bei einem aktiven Gespräch ein neuer Anruf eingeht. Es kann entweder ein Einzelerufsignal ohne Wiederholung (kurzer Klingelton) oder kein Rufsignal ausgegeben werden.
  - Wenn Sie bereits einen aktiven Anruf führen, und es geht ein Anruf auf einer Anrufübergabe- und Übertragungspräsentationstaste ein, wird entweder der Übergaberufton oder der Hinweiston ausgegeben, je nachdem, welches Signal kürzer ist.

Der Systemadministrator kann ebenfalls festlegen, welcher Rufton für welche spezifische Präsentationstaste verwendet wird. Der Rufton kann sofort, nach einer Verzögerung oder gar nicht ausgegeben werden.

Sie können die Ruftonlautstärke Ihres Telefons einstellen.

1. Drücken Sie die  MENÜ-Taste.
2. Drücken Sie die Funktionstaste Ausw..
3. Verwenden Sie die Pfeiltasten ▲ nach oben und nach unten ▼, um zur Option Personalisierte Ruftöne zu navigieren. Drücken Sie die Funktionstaste Ausw..
  - Verwenden Sie die Pfeiltasten ▲ nach oben und nach unten ▼, um durch die verfügbaren personalisierten Ruftöne zu navigieren.
  - Drücken Sie die Funktionstaste Testen, um den momentan angezeigten Rufton zu wiederholen.
  - Drücken Sie die Funktionstaste Speich., um den momentan angezeigten Rufton als Rufton des Telefons auszuwählen.
  - Drücken Sie die Funktionstaste Abbrechen, um das Menü ohne Änderungen zu verlassen.
4. Wenn Sie fertig sind, drücken Sie die Funktionstaste Fertig.
5. Drücken Sie die Funktionstaste Beenden, um das Menü zu verlassen.

## Ruftonlautstärke

1408 1416 1608 1616

Sie können die Ruftonlautstärke einstellen wenn Ihr Telefon frei ist oder klingelt.

1. Drücken Sie die Taste  während Ihr Telefon frei ist oder klingelt.
2. Stellen Sie die Lautstärke mit Hilfe der + (Plus) und - (Minus)-Tasten ein.
3. Nach einigen Sekunden kehrt das Telefon zur normalen Anzeige zurück.

## Interne Anrufe automatisch annehmen

1408 1416 1608 1616

Sie können festlegen, dass interne Anrufe automatisch verbunden werden, wenn Sie gerade keinen aktiven Anruf haben. Nach einem kurzen Tonsignal wird der Anruf entweder über den Lautsprecher oder über das Headset verbunden, je nachdem, welche Methode in den [Audiopfad-Einstellungen](#)<sup>[177]</sup> festgelegt wurde.

1. Drücken Sie die  MENÜ-Taste.
2. Verwenden Sie die Pfeiltasten ▲ nach oben und nach unten ▼, um zur Option Anrufeinstellungen... zu navigieren.
3. Drücken Sie die Funktionstaste Ausw..
4. Verwenden Sie die Pfeiltasten ▲ nach oben und nach unten ▼, um zur Option Interne autom. annehmen zu navigieren.
5. Drücken Sie die Funktionstaste Ändern, um die Einstellung zu ändern.

Diese Funktion kann auch einer [Funktionstaste](#)<sup>[144]</sup> zugewiesen werden, die mit der Aktion [Interne automatisch annehmen](#)<sup>[148]</sup> konfiguriert wurde. Durch die Tastenleuchte wird Taste angezeigt, dass die interne automatische Annahme aktiviert ist.

---

## Display-Steuer-elemente

Dieser Abschnitt behandelt die Steuer-elemente zum Anpassen des Displays und zum Anpassen der auf dem Display angezeigten Informationen.

- [Displayhelligkeit](#) <sup>[166]</sup>  
Dient zum Ändern der Displayhelligkeit.
- [Displaykontrast](#) <sup>[167]</sup>  
Dient zum Ändern des Displaykontrasts.
- [Anruf-Zeitnehmer](#) <sup>[168]</sup>  
Hier kann eingestellt werden, ob die Klingel- und Anrufzeit für Anrufe auf Präsentationstasten angezeigt werden soll.
- [Displaysprache](#) <sup>[169]</sup>  
Wählen Sie die Sprache für die Telefonmenüs aus.
- [Name anzeigen](#) <sup>[170]</sup>  
Ändern Sie die Information, die vom Telefon angezeigt wird, wenn es nicht verwendet wird.
- [A-Menü Auto. Beenden](#) <sup>[171]</sup>  
Beendet automatisch die A-Menübildschirme, wenn ein neuer Anruf auf Ihrem Telefon eingeht.
- [Inaktivitäts-Timer Menü beenden \(Autom. Rückgabe\)](#) <sup>[172]</sup>  
Rückkehr zur normalen Anrufanzeige nach einer gewissen Inaktivitätszeit in einem Menü.





### Displayhelligkeit

1408 1416 1608 1616

1. Drücken Sie die  MENÜ-Taste.
2. Drücken Sie die Funktionstaste Ausw..
3. Drücken Sie die Funktionstaste Ausw..
4. Verwenden Sie die Pfeiltasten ◀ nach oben und nach unten ▶, um die Helligkeit entsprechend einzustellen.
5. Wenn Sie fertig sind, drücken Sie die Funktionstaste Fertig.
6. Drücken Sie die Funktionstaste Beenden, um das Menü zu verlassen.

## Displaykontrast

1408 1416 1608 1616

1. Drücken Sie die  MENÜ-Taste.
2. Drücken Sie die Funktionstaste Ausw..
3. Verwenden Sie die Pfeiltasten  nach oben und nach unten , um zur Option Kontrast zu navigieren.
4. Drücken Sie die Funktionstaste Ausw..
5. Verwenden Sie die Pfeiltasten  nach links und nach rechts , um den Kontrast entsprechend einzustellen.
6. Wenn Sie fertig sind, drücken Sie die Funktionstaste Fertig.
7. Drücken Sie die Funktionstaste Beenden, um das Menü zu verlassen.

---







## Anrufdauer anzeigen

Wenn auf einer Präsentationstaste ein eingehender Anruf angezeigt wird, kann in den angezeigten Details ein Timer aufgenommen werden. Der Timer zeigt an, wie lange der Anruf klingelt und wechselt nach Annahme des Anrufs zur Anzeige der Anrufdauer. Wenn Sie den Anruf halten, zeigt der Timer an, wie lange der Anruf gehalten wird.

Sie können die Anzeige der Anrufdauer ein- oder ausschalten. Wenn die Anzeige der Anrufdauer ausgeschaltet ist, bleibt mehr Platz für andere Anrufdetails. Die Methode zum Ein- und Ausschalten ist für Telefone der Serie 1600 und der Serie 1400 unterschiedlich.









### Telefon 1608 oder 1616

1608 1616

1. Drücken Sie die  MENÜ-Taste.
2. Verwenden Sie die Pfeiltasten  nach oben und nach unten , um zur Option Anrufeinstellungen... zu navigieren.
3. Drücken Sie die Funktionstaste Ausw..
4. Verwenden Sie die Pfeiltasten  nach oben und nach unten , um zur Option Anruf-Zeitnehmer zu navigieren.
5. Verwenden Sie die Pfeiltasten  nach links und nach rechts , oder drücken Sie die Ein/Aus-Funktionstaste, um die Einstellung zu ändern.
6. Wenn Sie fertig sind, drücken Sie die Funktionstaste Fertig.
7. Drücken Sie die Funktionstaste Beenden, um das Menü zu verlassen.

### Telefon 1408 oder 1416

1408 1416

1. Drücken Sie die Funktionstaste Funktionen, wenn diese angezeigt wird.
  - Um während eines Anrufs auf das Menü zuzugreifen, drücken Sie die Pfeiltaste nach rechts  oder die Taste  TELEFON und anschließend die Funktionstaste Funktionen.
2. Verwenden Sie die Pfeiltasten  nach oben und nach unten , um zur Option Anrufeinstellungen zu navigieren.
3. Drücken Sie die Funktionstaste Ausw., die Taste OK oder die  Taste mit dem Pfeil nach rechts.
4. Verwenden Sie die Pfeiltasten  nach oben und nach unten , um zur Option Anruf-Timer zu navigieren.
5. Verwenden Sie die Pfeiltasten  nach links und nach rechts  oder die entsprechende Funktionstaste, um die Einstellung zu ändern.

## Display-Sprache







1408 1416 1608 1616

Der Systemadministrator kann konfigurieren, welche Sprachen für die Telefonmenüs zur Verfügung stehen. Es können bis zu 5 Sprachen konfiguriert werden.

Die von Ihnen gewünschte Sprache können Sie über das Telefonmenü auswählen.

Bitte beachten Sie, dass viele der auf dem Telefon angezeigten Nachrichten Text von der Telefonanlage verwenden. Diese Nachrichten werden in der Standardsprache der Telefonanlage angezeigt, es sei denn, der Systemadministrator hat Ihren Zugang so konfiguriert, dass bei Ihnen eine bestimmte Sprache verwendet wird, die von der Telefonanlage unterstützt wird.

Sprachen des Telefons	Sprachen der Telefonanlage	
<ul style="list-style-type: none"> <li>• Niederländisch</li> <li>• Englisch</li> <li>• Französisch</li> <li>• Französisch (Kanada)</li> <li>• Deutsch</li> <li>• Italienisch</li> <li>• Portugiesisch (Brasilien)</li> <li>• Russisch</li> <li>• Spanisch (Kastilisch):</li> <li>• Spanisch (Lateinamerika)</li> </ul>	<ul style="list-style-type: none"> <li>• Dänisch</li> <li>• Niederländisch</li> <li>• Englisch (UK)</li> <li>• Englisch (US)</li> <li>• Finnisch</li> <li>• Französisch</li> <li>• Französisch (Kanada)</li> <li>• Deutsch</li> </ul>	<ul style="list-style-type: none"> <li>• Italienisch</li> <li>• Norwegisch</li> <li>• Portugiesisch</li> <li>• Portugiesisch (Brasilien)</li> <li>• Russisch</li> <li>• Spanisch (Kastilisch):</li> <li>• Spanisch (Lateinamerika)</li> <li>• Schwedisch</li> </ul>

1. Drücken Sie die  MENÜ-Taste.
2. Verwenden Sie die Pfeiltasten  nach oben und nach unten , um zur Option Erweitert zu navigieren.
3. Drücken Sie die Funktionstaste Ausw..
4. Verwenden Sie die Pfeiltasten  nach oben und nach unten , um zur Option Sprache zu navigieren.
5. Drücken Sie die Funktionstaste Ausw..
6. Verwenden Sie die Pfeiltasten  nach oben und nach unten , um durch die verfügbaren Sprachen zu navigieren.
7. Drücken Sie die Funktionstaste Ausw. oder die Taste OK.
8. Wenn Sie fertig sind, drücken Sie die Funktionstaste Fertig.
9. Drücken Sie die Funktionstaste Beenden, um das Menü zu verlassen.

## Anzeigename

1408 1416 1608 1616

Sie können auswählen, welche Informationen in der obersten Zeile des Telefondisplays angezeigt werden, wenn sich das Telefon im Ruhemodus befindet.

G	299	11:00	01/26
↓			a=
Status		Features	

*Normalerweise werden im Ruhemodus auf dem Telefondisplay die Nebenstellenummer, Uhrzeit und Datum angezeigt.*

299	John Smith	G
		a=
Status		Features







*Optional werden im Ruhemodus auf dem Telefondisplay die Nebenstellenummer und der Name angezeigt.*

- Drücken Sie die Funktionstaste Funktionen, wenn diese angezeigt wird.
  - Um während eines Anrufs auf das Menü zuzugreifen, drücken Sie die Pfeiltaste nach rechts ► oder die Taste  TELEFON und anschließend die Funktionstaste Funktionen.
- Verwenden Sie die Pfeiltasten ▲ nach oben und nach unten ▼, um zur Option Telefonbenutzer zu navigieren.
- Drücken Sie die Funktionstaste Ausw., die Taste OK oder die ► Taste mit dem Pfeil nach rechts.
- Verwenden Sie die Pfeiltasten ▲ nach oben und nach unten ▼, um zur Option Telefondisplayeinstellungen zu navigieren.
- Drücken Sie die Funktionstaste Ausw., die Taste OK oder die ► Taste mit dem Pfeil nach rechts.
- Verwenden Sie die Pfeiltasten ▲ nach oben und nach unten ▼, um zur Option Name anzeigen zu navigieren.
- Drücken Sie die Funktionstaste Ändern oder verwenden Sie die Pfeiltasten ◀ nach links oder nach rechts ►, um die Einstellung zu ändern.
  - Aus  
Wenn sich das Telefon im Ruhemodus befindet, werden Ihre Nebenstellenummer sowie Datum und Uhrzeit angezeigt.
  - Ein  
Wenn sich das Telefon im Ruhemodus befindet, werden Ihre Nebenstellenummer sowie der Name angezeigt.
- Drücken Sie die Funktionstaste Fertig.

## A-Menü Auto. Beenden

1408 1416

Die Option Tel.-Bildschirm anz. gilt nur für die Bildschirme des A-Menüs, auf das durch Drücken der Taste  zugegriffen wird. Wenn Sie bei aktivierter Option einen Anruf erhalten, während Sie sich im A-Menü befinden, beendet das Telefon automatisch die Menüs und zeigt die Anrufeinheiten an.

1. Drücken Sie die  MENÜ-Taste.
2. Verwenden Sie die Pfeiltasten  nach oben und nach unten , um zur Option Anrufeinstellungen... zu navigieren.
3. Drücken Sie die Funktionstaste Ausw..
4. Verwenden Sie die Pfeiltasten  nach oben und nach unten , um zur Option Tel.-Bildschirm anz. zu navigieren.
5. Verwenden Sie die Pfeiltasten  nach links und nach rechts , oder drücken Sie die Ein/Aus-Funktionstaste, um die Einstellung zu ändern.
6. Wenn Sie fertig sind, drücken Sie die Funktionstaste Fertig.
7. Drücken Sie die Funktionstaste Beenden, um das Menü zu verlassen.













---

## Inaktivitäts-Timer (Autom. Rückgabe)

1408 1416 1608 1616

Sie können einen Timer einstellen, durch den das Telefon nach einer festgelegten Inaktivitätszeit zur normalen Anrufanzeige zurückkehrt. Standardmäßig ist das Telefon auf die automatische Rückkehr nach 60 Sekunden eingestellt.

Bitte beachten Sie, dass der Timer nicht bei allen Menüs angewendet wird. Er gilt beispielsweise nicht für das A-Menü und das Visual Voice-Menü. Ebenso gilt er nicht für den Abschnitt Systemadministration des Menüs Funktionen.

1. Drücken Sie die Funktionstaste Funktionen, wenn diese angezeigt wird.
  - Um während eines Anrufs auf das Menü zuzugreifen, drücken Sie die Pfeiltaste nach rechts  oder die Taste  TELEFON und anschließend die Funktionstaste Funktionen.
2. Verwenden Sie die Pfeiltasten  nach oben und nach unten , um zur Option Telefonbenutzer zu navigieren.
3. Drücken Sie die Funktionstaste Ausw., die Taste OK oder die  Taste mit dem Pfeil nach rechts.
4. Verwenden Sie die Pfeiltasten  nach oben und nach unten , um zur Option Telefondisplaeinstellungen zu navigieren.
5. Drücken Sie die Funktionstaste Ausw., die Taste OK oder die  Taste mit dem Pfeil nach rechts.
4. Verwenden Sie die Pfeiltasten  nach oben und nach unten , um zur Option Autom. Rückgabe (s) zu navigieren.
5. Drücken Sie die Funktionstaste Ändern oder verwenden Sie die Pfeiltasten  nach links oder nach rechts , um die Einstellung zu ändern.
  - Aus  
Keine Verwendung des Inaktivitäts-Timers.
  - 30 / 60  
Anwenden des Inaktivitäts-Timers nach der ausgewählten Anzahl von Sekunden.
6. Drücken Sie die Funktionstaste Fertig.

## Lautstärke und Klänge

Dieser Abschnitt beschreibt die Einstellung der Lautstärke und der verschiedenen Töne, die von Ihrem Telefon verwendet werden. Diese Einstellungen stehen zusätzlich zu den [Klingelton-Einstellungen](#)<sup>[159]</sup> zur Verfügung.

- [Tastentöne](#)<sup>[174]</sup>  
Schalten Sie den Bestätigungston bei einem Tastendruck im Telefonmenü ein oder aus.
- [Fehlertöne](#)<sup>[174]</sup>  
Schalten Sie den Fehlerton des Telefonmenüs ein oder aus.
- [Ruftonlautstärke](#)<sup>[175]</sup>  
Stellen Sie die Ruftonlautstärke Ihres Telefons ein.
- [Lautstärke des Mobilteils](#)<sup>[175]</sup>  
Stellen Sie die Lautstärke Ihres Mobilteils bei eingehenden Anrufen ein.
- [Lautstärke des Headsets](#)<sup>[175]</sup>  
Stellen Sie die Lautstärke Ihres Headsets bei eingehenden Anrufen ein.
- [Lautstärke des Lautsprechers](#)<sup>[175]</sup>  
Stellen Sie die Lautstärke des Lautsprechers bei eingehenden Anrufen ein.
- [Automatische Verstärkungsregelung](#)<sup>[176]</sup>  
Dient zum Ein- und Ausschalten der automatischen Verstärkungsregelung.

### Hinweis





Der Systemadministrator kann Ihr Telefon so konfigurieren, dass die Lautstärke nach jedem Anruf zurückgesetzt wird.

---

## Tastentöne





1408 1416 1608 1616

Beim Verwenden des Telefonmenüs kann das Telefon zur Bestätigung eines Tastendrucks einen Tastenton ausgeben. Wenn Sie dies stört, kann diese Funktion ausgeschaltet werden.

1. Drücken Sie die  MENÜ-Taste.
2. Drücken Sie die Funktionstaste Ausw..
3. Verwenden Sie die Pfeiltasten  nach oben und nach unten , um zur Option Hinweistöne zu navigieren.
4. Verwenden Sie die Pfeiltasten  nach links und nach rechts , oder drücken Sie die Ein/Aus-Funktionstaste, um die Einstellung zu ändern.
5. Wenn Sie fertig sind, drücken Sie die Funktionstaste Fertig.
6. Drücken Sie die Funktionstaste Beenden, um das Menü zu verlassen.

## Fehlertöne

1408 1416 1608 1616

1. Drücken Sie die  MENÜ-Taste.
2. Drücken Sie die Funktionstaste Ausw..
3. Verwenden Sie die Pfeiltasten  nach oben und nach unten , um zur Option Fehlertöne zu navigieren.
4. Verwenden Sie die Pfeiltasten  nach links und nach rechts , oder drücken Sie die Ein/Aus-Funktionstaste, um die Einstellung zu ändern.
5. Wenn Sie fertig sind, drücken Sie die Funktionstaste Fertig.
6. Drücken Sie die Funktionstaste Beenden, um das Menü zu verlassen.

## Ruftonlautstärke

1408 1416 1608 1616

Sie können die Ruftonlautstärke einstellen wenn Ihr Telefon frei ist oder klingelt.

1. Drücken Sie die Taste  während Ihr Telefon frei ist oder klingelt.
2. Stellen Sie die Lautstärke mit Hilfe der + (Plus) und - (Minus)-Tasten ein.
3. Nach einigen Sekunden kehrt das Telefon zur normalen Anzeige zurück.

## Lautstärke des Mobilteils

1408 1416 1608 1616

Beim Telefonieren über das Mobilteil können Sie die Lautstärke des eingehenden Anrufs anpassen.

1. Drücken Sie beim Telefonieren über das Mobilteil die Taste .
2. Stellen Sie die Lautstärke mit Hilfe der + Plus- und – Minus-Tasten ein.
3. Nach einigen Sekunden kehrt das Telefon zur normalen Anzeige zurück.

## Headset-Lautstärke

1408 1416 1608 1616

Beim Telefonieren über das Headset können Sie die Lautstärke des eingehenden Anrufs anpassen.

1. Drücken Sie beim Telefonieren über das Headset die Taste .
2. Stellen Sie die Lautstärke mit Hilfe der + Plus- und – Minus-Tasten ein.
3. Nach einigen Sekunden kehrt das Telefon zur normalen Anzeige zurück.

## Lautsprecherlautstärke

1408 1416 1608 1616

Sie können während eines Gesprächs im Freisprechmodus die Lautstärke eines eingehenden Anrufs anpassen.

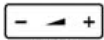
1. Drücken Sie während des Anrufs im Freisprechmodus die Taste .
2. Stellen Sie die Lautstärke mit Hilfe der + Plus- und – Minus-Tasten ein.
3. Nach einigen Sekunden kehrt das Telefon zur normalen Anzeige zurück.

---

## Automatische Verstärkungsregelung

1408 1416 1608 1616

Wenn die automatische Verstärkungsregelung (AGC) verwendet wird, wird der Audiopegel so gleichmäßig wie möglich gehalten, auch wenn sich die Lautstärke des eingehenden Anrufs ändert.







1. Drücken Sie die  MENÜ-Taste.
2. Verwenden Sie die Pfeiltasten ▲ nach oben und nach unten ▼, um zur Option Erweitert zu navigieren.
3. Drücken Sie die Funktionstaste Ausw..
4. Verwenden Sie die Pfeiltasten ▲ nach oben und nach unten ▼, um zur Option Automatische Verstärkungsregelung (Telefone 1608 und 1616) oder Audio (sonstige Telefone) zu navigieren.
5. Drücken Sie die Funktionstaste Ausw..
  - Verwenden Sie die Pfeiltasten ▲ nach oben und nach unten ▼, um zwischen den Einstellungen für die automatische Verstärkungsregelung von *Mobilteil*, *Headset* oder *Lautsprecher* zu wechseln.
  - Verwenden Sie die Pfeiltasten ◀ nach links und nach rechts ▶, oder drücken Sie die Ein/Aus-Funktionstaste, um die Einstellung zu ändern.
6. Wenn Sie fertig sind, drücken Sie die Funktionstaste Fertig.
7. Drücken Sie die Funktionstaste Beenden, um das Menü zu verlassen.

## Standard-Audiopfad für Freisprechbetrieb

1408 1416 1608 1616

Wenn Sie einen Anruf tätigen oder annehmen und dafür nicht das Mobilteil verwenden, erfolgt die Audioausgabe und -eingabe standardmäßig über das Mikrofon bzw. den Laufsprecher des Telefons.

Ist ein Headset angeschlossen, können Sie die Einstellung so ändern, dass standardmäßig das Headset und nicht der Laufsprecher verwendet wird.

1. Drücken Sie die  MENÜ-Taste.
2. Verwenden Sie die Pfeiltasten  nach oben und nach unten , um zur Option Anrufeinstellungen... zu navigieren.
3. Drücken Sie die Funktionstaste Ausw..
4. Verwenden Sie die Pfeiltasten  nach oben und nach unten , um zur Option Audiopfad zu navigieren.
5. Verwenden Sie die Pfeiltasten  nach links und nach rechts , oder drücken Sie auf die Funktionstaste Ändern, um die Einstellung zu ändern.
6. Wenn Sie fertig sind, drücken Sie die Funktionstaste Fertig.
7. Drücken Sie die Funktionstaste Beenden, um das Menü zu verlassen.

## Backup/Wiederherstellen

Wenn Ihr Systemadministrator die Funktion "Sichern/Wiederherstellen" konfiguriert hat, wird diese automatisch ausgeführt, wenn Sie sich auf Ihrem Telefon an- oder abmelden.

Backup/Wiederherstellen kann für die Telefoneinstellungen verwendet werden, die Sie mithilfe der  MENÜ-Taste konfiguriert haben. Wenn Sie sich an einer Nebenstelle der Serie 1600 anmelden, werden Ihre Benutzereinstellungen automatisch auf dieses Telefon angewendet. Sie bleiben so lange bestehen, bis sich ein anderer Benutzer anmeldet und dessen Benutzereinstellungen verwendet werden.

Ihre Anrufliste und Ihre persönlichen Kontakte werden auf der Telefonanlage gespeichert. Unabhängig davon, ob die Funktion "Backup/Wiederherstellen" für die Telefone der Serie 1600 konfiguriert wurde, werden diese Daten bei jeder Anmeldung bei einem Telefon der Serie 1600 durch die Telefonanlage wiederhergestellt.

Wenn die Funktion "Backup/Wiederherstellen" konfiguriert wurde, können über das Menü Optionen zur Sicherung und Wiederherstellung ausgewählt werden.

- [Telefoneinstellungen manuell sichern](#)<sup>[178]</sup>
- [Telefoneinstellungen manuell wiederherstellen](#)<sup>[179]</sup>

Die folgenden Einstellungen sind in der Funktion "Backup/Wiederherstellen" enthalten:



- [Einstellungen der automatischen Verstärkungsregelung am Hörer](#)<sup>[176]</sup>
- [Einstellungen der automatischen Verstärkungsregelung des Headsets](#)<sup>[176]</sup>
- [Einstellungen der automatischen Verstärkungsregelung des Lautsprechers](#)<sup>[176]</sup>
- [Standard-Audiopfad](#)<sup>[177]</sup>
- [Tastentöne](#)<sup>[174]</sup>
- [Fehlertöne](#)<sup>[174]</sup>
- [Personalisierte Ruftöne](#)<sup>[164]</sup>
- [Art der Wahlwiederholung](#)<sup>[153]</sup>
- [Anrufdauer anzeigen](#)<sup>[165]</sup>
- [Optisches Rufsignal](#)<sup>[161]</sup>
- [Display-Sprache](#)<sup>[169]</sup>

## Sicherung

**1608** **1616**

Wenn Ihr Systemadministrator die Funktion "Sichern/Wiederherstellen" konfiguriert hat, wird diese automatisch ausgeführt, wenn Sie sich auf Ihrem Telefon an- oder abmelden.

Zusätzlich steht die unten beschriebene Option für ein manuelles Backup der Benutzereinstellungen zur Verfügung.

1. Drücken Sie die  MENÜ-Taste.
2. Verwenden Sie die Pfeiltasten  nach oben und nach unten , um zur Option Erweitert zu navigieren.
3. Drücken Sie die Funktionstaste Ausw..
4. Drücken Sie die Funktionstaste Sicherung.

### Zugriffssteuerung





Diese Option ist nur dann verfügbar, wenn der Systemadministrator die Funktion "Backup/Wiederherstellen" konfiguriert hat.

## Wiederherstellen

1608 1616

Wenn Ihr Systemadministrator die Funktion "Sichern/Wiederherstellen" konfiguriert hat, wird diese automatisch ausgeführt, wenn Sie sich auf Ihrem Telefon an- oder abmelden.

Zusätzlich steht die unten beschriebene Option für ein manuelles Wiederherstellen der Benutzereinstellungen zur Verfügung.

1. Drücken Sie die  MENÜ-Taste.
2. Verwenden Sie die Pfeiltasten  nach oben und nach unten , um zur Option Erweitert zu navigieren.
3. Drücken Sie die Funktionstaste Ausw..
4. Verwenden Sie die Pfeiltasten  nach oben und nach unten , um zur Option Manuell wiederherstellen zu navigieren.
5. Drücken Sie die Funktionstaste Wiederherstellen.

### Zugriffssteuerung

Diese Option ist nur dann verfügbar, wenn der Systemadministrator die Funktion "Backup/Wiederherstellen" konfiguriert hat.

---

## Informationen anzeigen

1608 1616

Sie können sich umfangreiche Informationen zu den Telefoneinstellungen und dem momentanen Betrieb anzeigen lassen. Wenn Sie einen Fehler an Ihren Systemadministrator weitergeben, benötigt dieser vielleicht einige dieser Informationen, um den Fehler beheben zu können.

1. Drücken Sie die  MENÜ-Taste.
2. Verwenden Sie die Pfeiltasten ▲ nach oben und nach unten ▼, um zur Option Netzwerkinformationen... zu navigieren.
3. Drücken Sie die Funktionstaste Ausw..
4. Verwenden Sie die Pfeiltasten ▲ nach oben und nach unten ▼, um zu dem Betriebsbereich zu gelangen, zu dem Sie Informationen benötigen.
  - Audioparameter
  - IP-Parameter  
Die IP-Einstellungen wurden bei der Installation oder durch einen DHCP-Server festgelegt.
  - Dienstgüte  
Hier finden Sie Informationen bezüglich Messungen zur Dienstgüte (QoS) des aktuellen Anrufs.
  - Schnittstellen  
Hier finden Sie Informationen zur aktuellen Geschwindigkeit des Ethernet Ports und des Ethernet-Ports für die PC-Durchschleifverbindung des Telefons.
  - Verschiedenes  
Hier finden Sie Informationen zum Telefon und zur aktuell aufgespielten Firmware.
5. Drücken Sie die Funktionstaste Ausw., um die aktuell angezeigten Optionen anzuzeigen.
6. Verwenden Sie die Pfeiltasten ▲ nach oben und nach unten ▼, um durch die verfügbaren Informationen zu navigieren.
7. Drücken Sie die Funktionstaste Zurück, um zum übergeordneten Menü zurückzukehren.





# **Chapter 19.**

# **Statusmenü**

## 19. Statusmenü

Status	
↓ Mobile Twinning	[on]
Off	Exit

--	--	--

Das Statusmenü ist nicht immer sichtbar. Es wird angezeigt, wenn bestimmte Anrufweiterleitungsfunktionen aktiviert sind. Zum Beispiel die Nicht-stören-Funktion.

Es wird auch angezeigt, wenn Sie vom Systemadministrator die Berechtigung erhalten haben, den Status Ihrer Mitgliedschaften bei Sammelanschlüssen oder den Betriebsstatus bei Sammelanschlüssen zu ändern.

- [Mobile Twinning deaktivieren](#) <sup>[192]</sup>
- [Geparkte Anrufe anzeigen und entparken](#) <sup>[192]</sup>
- [Rufumleitung löschen oder ändern](#) <sup>[188]</sup>
- [Nicht-stören-Funktion ausschalten](#) <sup>[188]</sup>
- [Sofortige Rufweiterleitung löschen oder ändern](#) <sup>[189]</sup>
- [Rufweiterleitung nach Zeit löschen oder ändern](#) <sup>[188]</sup>
- [Rufweiterleitung bei Besetzt löschen oder ändern](#) <sup>[187]</sup>
- [Einstellungen zur Rufumleitung löschen oder ändern](#) <sup>[186]</sup>
- [Status der Sammelanschlussmitgliedschaft ändern](#) <sup>[191]</sup>
- [Betriebsstatus des Sammelanschlusses ändern](#) <sup>[191]</sup>

## Nicht stören

Sie können die Funktion "Nicht stören" über das Status-Menü ausschalten.

1. Drücken Sie die Funktionstaste Status, wenn diese angezeigt wird. Um während eines Anrufs auf das Statusmenü zuzugreifen, drücken Sie zuerst die Taste  TELEFON und dann die Funktionstaste Status, wenn diese angezeigt wird.
2. Verwenden Sie falls nötig die Pfeiltasten ▲ nach oben und nach unten ▼, um im Menü zu Nicht stören zu navigieren.
  - Um die Einstellung "Nicht stören" wieder aufzuheben, drücken Sie die Funktionstaste Aus.

## Umleiten an

Wenn Sie auf Ihrem Telefon eine Umleitung eingerichtet haben, können Sie die Einstellungen über das Status-Menü löschen oder ändern.

1. Drücken Sie die Funktionstaste Status, wenn diese angezeigt wird. Um während eines Anrufs auf das Statusmenü zuzugreifen, drücken Sie zuerst die Taste  TELEFON und dann die Funktionstaste Status, wenn diese angezeigt wird.
2. Verwenden Sie die Pfeiltasten ▲ nach oben und nach unten ▼, um im Menü zu Umleitung zu zu navigieren.
  - Um die Einstellung bei "Umleitung zu" zu löschen, drücken Sie die Funktionstaste Löschen.
  - Drücken Sie die Funktionstaste Bearb., um das Weiterleitungsziel zu ändern.

## Zugriffssteuerung

Der Systemadministrator legt fest, ob Sie auf die Menüs Weiterleiten und Rufumleitung sowie die Statusoptionen zugreifen können.

---

## Umleitung von

Wenn ein anderer Benutzer eine Umleitung von seinem auf Ihr Telefon eingerichtet hat, können Sie die Einstellungen über das Status-Menü ändern.

1. Drücken Sie die Funktionstaste Status, wenn diese angezeigt wird. Um während eines Anrufs auf das Statusmenü zuzugreifen, drücken Sie zuerst die Taste  TELEFON und dann die Funktionstaste Status, wenn diese angezeigt wird.
2. Verwenden Sie die Pfeiltasten ▲ nach oben und nach unten ▼, um im Menü zu Umleitung von zu navigieren. Für jeden Benutzer ist ein eigener Eintrag vorhanden.
  - Um die Einstellung bei "Umleitung zu" zu löschen, drücken Sie die Funktionstaste Löschen.
  - Drücken Sie die Funktionstaste Bearb., um das Weiterleitungsziel zu ändern.
  - Verwenden Sie das Menü, um Benutzer hinzuzufügen oder zu entfernen.
    - Verwenden Sie die Pfeiltasten ▲ nach oben und nach unten ▼, um durch die Namen zu navigieren.
    - Um einen Benutzer zu entfernen, drücken Sie die Funktionstaste Löschen.
    - Um einen Benutzer hinzuzufügen, drücken Sie die Funktionstaste Hinzufü..
      - Wählen Sie die Rufnummer eines anderen Benutzers. Wenn sie einem Benutzer entspricht, wird der entsprechende Name angezeigt. Sie können auch die Taste Tel.buch drücken, um [einen Benutzer aus dem Telefonbuch zu wählen](#) <sup>83</sup>.
      - Drücken Sie die Funktionstaste Speich., um die Rufumleitung von festzulegen.

### Zugriffssteuerung

Wenn Sie auf die Optionen Sammelanschlussbeteiligung, Status und Ausweichdienst zugreifen können, kann der Systemadministrator Ihre Gruppenmitgliedschaften festlegen. Wenn Sie keiner Gruppe angehören, wird das Menü Gruppe nicht angezeigt.

## Rufweiterleitung bei Besetzt

Wenn auf Ihrem Telefon eine Weiterleitung bei besetzt eingerichtet ist, können Sie die Einstellungen über das Status-Menü ändern.

1. Drücken Sie die Funktionstaste Status, wenn diese angezeigt wird. Um während eines Anrufs auf das Statusmenü zuzugreifen, drücken Sie zuerst die Taste  TELEFON und dann die Funktionstaste Status, wenn diese angezeigt wird.
2. Verwenden Sie die Pfeiltasten ▲ nach oben und nach unten ▼, um im Menü zu WlbeiBesetzt zu navigieren.
  - Um die Weiterleitung bei besetzt auszuschalten, drücken Sie die Funktionstaste Aus.
  - Drücken Sie die Funktionstaste Bearb., um das Weiterleitungsziel zu ändern.
    - Verwenden Sie die Pfeiltasten ▲ nach oben und nach unten ▼, um durch die folgenden Menüoptionen zu navigieren:
      - Verwenden Sie die Pfeiltasten ◀ nach links und nach rechts ▶, um die Weiterleitung bei Besetzt ein- oder auszuschalten
      - Verwenden Sie die Pfeiltasten ◀ nach links und nach rechts ▶, um die Weiterleitung nach Zeit ein- oder auszuschalten
      - Verwenden Sie die Pfeiltasten ◀ nach links und nach rechts ▶, um auszuwählen, welche Anrufe weitergeleitet werden sollen. Die Optionen sind *Alle Anrufe* oder *Nur externe Anrufe*.
      - Das Weiterleitungsziel wird angezeigt. Drücken Sie die Funktionstaste Ändern, um ein neues Weiterleitungsziel einzugeben oder das Weiterleitungsziel zu löschen.
        - Wird das Weiterleitungsziel in Klammern ( ) angezeigt, bedeutet das, dass das Weiterleitungsziel der sofortigen Rufweiterleitung verwendet wird, da kein spezielles Weiterleitungsziel für die Weiterleitung nach Zeit oder bei Besetzt festgelegt wurde. Durch die Auswahl von "Ändern" legen Sie ein Weiterleitungsziel für die Weiterleitung nach Zeit oder bei Besetzt fest, das Weiterleitungsziel der sofortigen Rufweiterleitung wird dabei nicht geändert.

### Zugriffssteuerung

Wenn Sie auf die Optionen Sammelanschlussteilnahme, Status und Ausweichdienst zugreifen können, kann der Systemadministrator Ihre Gruppenmitgliedschaften festlegen. Wenn Sie keiner Gruppe angehören, wird das Menü Gruppe nicht angezeigt.

---

## Rufweiterleitung nach Zeit

Wenn auf Ihrem Telefon eine [Weiterleitung bei Besetzt](#) <sup>(209)</sup> eingerichtet ist, können Sie die Einstellungen über das Status-Menü ändern.

1. Drücken Sie die Funktionstaste Status, wenn diese angezeigt wird. Um während eines Anrufs auf das Statusmenü zuzugreifen, drücken Sie zuerst die Taste  TELEFON und dann die Funktionstaste Status, wenn diese angezeigt wird.
2. Verwenden Sie die Pfeiltasten ▲ nach oben und nach unten ▼, um im Menü zu Weiterl nach Zeit zu navigieren.
  - Um die Weiterleitung nach Zeit auszuschalten, drücken Sie die Funktionstaste Aus.
  - Drücken Sie die Funktionstaste Bearb., um das Weiterleitungsziel zu ändern.
    - Verwenden Sie die Pfeiltasten ▲ nach oben und nach unten ▼, um durch die folgenden Menüoptionen zu navigieren:
      - Verwenden Sie die Pfeiltasten ◀ nach links und nach rechts ▶, um die Weiterleitung bei Besetzt ein- oder auszuschalten
      - Verwenden Sie die Pfeiltasten ◀ nach links und nach rechts ▶, um die Weiterleitung nach Zeit ein- oder auszuschalten
      - Verwenden Sie die Pfeiltasten ◀ nach links und nach rechts ▶, um auszuwählen, welche Anrufe weitergeleitet werden sollen. Die Optionen sind *Alle Anrufe* oder *Nur externe Anrufe*.
      - Das Weiterleitungsziel wird angezeigt. Drücken Sie die Funktionstaste Ändern, um ein neues Weiterleitungsziel einzugeben oder das Weiterleitungsziel zu löschen.
        - Wird das Weiterleitungsziel in Klammern ( ) angezeigt, bedeutet das, dass das Weiterleitungsziel der sofortigen Rufweiterleitung verwendet wird, da kein spezielles Weiterleitungsziel für die Weiterleitung nach Zeit oder bei Besetzt festgelegt wurde. Durch die Auswahl von "Ändern" legen Sie ein Weiterleitungsziel für die Weiterleitung nach Zeit oder bei Besetzt fest, das Weiterleitungsziel der sofortigen Rufweiterleitung wird dabei nicht geändert.

### Zugriffssteuerung

Wenn Sie auf die Optionen Sammelanschlussteilnahme, Status und Ausweichdienst zugreifen können, kann der Systemadministrator Ihre Gruppenmitgliedschaften festlegen. Wenn Sie keiner Gruppe angehören, wird das Menü Gruppe nicht angezeigt.

## Rufweiterleitung sofort

Sie können die Einstellungen für die sofortige Weiterleitung über das Status-Menü ändern.

1. Drücken Sie die Funktionstaste Status, wenn diese angezeigt wird. Um während eines Anrufs auf das Statusmenü zuzugreifen, drücken Sie zuerst die Taste  TELEFON und dann die Funktionstaste Status, wenn diese angezeigt wird.
2. Verwenden Sie die Pfeiltasten ▲ nach oben und nach unten ▼, um im Menü zu Weiterleit sofort zu navigieren.
  - Um die sofortige Weiterleitung auszuschalten, drücken Sie die Funktionstaste Aus.
  - Drücken Sie die Funktionstaste Bearb., um die Weiterleitungseinstellungen zu ändern.
    - Verwenden Sie die Pfeiltasten ▲ nach oben und nach unten ▼, um durch die gefundenen Einträge zu navigieren.
      - Verwenden Sie die Pfeiltasten ◀ nach links und nach rechts ▶, um die Weiterleitung ein- oder auszuschalten.
      - Verwenden Sie die Pfeiltasten ◀ nach links und nach rechts ▶, um auszuwählen, welche Anrufe weitergeleitet werden sollen. Die Optionen lauten *Nur extern*, *Extern und Gruppe*, *Keine Gruppenrufe* und *Alle Anrufe*.
      - Wählen Sie "Bearb.", um das Weiterleitungsziel zu ändern.

### Zugriffssteuerung

Der Systemadministrator legt fest, ob Sie auf die Menüs Weiterleiten und Rufumleitung sowie die Statusoptionen zugreifen können.

---

## Umgeleitet von

Mit dieser Option werden Ihnen die Namen der Benutzer angezeigt, die derzeit Ihre Anrufe an Sie weiterleiten. Sie gilt für Rufweiterleitung sofort, Weiterleitung bei besetzt und nach Zeit. Für jeden Benutzer wird ein eigener Eintrag angezeigt.

1. Drücken Sie die Funktionstaste Status, wenn diese angezeigt wird. Um während eines Anrufs auf das Statusmenü zuzugreifen, drücken Sie zuerst die Taste  TELEFON und dann die Funktionstaste Status, wenn diese angezeigt wird.
2. Verwenden Sie die Pfeiltasten ▲ nach oben und nach unten ▼, um im Menü zu WL hierher zu navigieren.

### Zugriffssteuerung

Wenn Sie auf die Optionen Sammelanschlusssteilnahme, Status und Ausweichdienst zugreifen können, kann der Systemadministrator Ihre Gruppenmitgliedschaften festlegen. Wenn Sie keiner Gruppe angehören, wird das Menü Gruppe nicht angezeigt.

## Gruppenmitgliedschaft

Wenn Sie vom Systemadministrator die entsprechenden Rechte erhalten haben, können Sie Ihre Gruppenmitgliedschaft über das Status-Menü aktivieren oder deaktivieren. Wenn Ihre Sammelanschlussteilnahme für eine Gruppe deaktiviert ist, erhalten Sie keine Anrufe, die bei dieser Gruppe eingehen.

1. Drücken Sie die Funktionstaste Status, wenn diese angezeigt wird. Um während eines Anrufs auf das Statusmenü zuzugreifen, drücken Sie zuerst die Taste  TELEFON und dann die Funktionstaste Status, wenn diese angezeigt wird.
2. Verwenden Sie die Pfeiltasten ▲ nach oben und nach unten ▼, um im Menü zum Namen des Sammelanschlusses und Ihrem aktuellen Mitgliedschaftsstatus zu navigieren.
3. Drücken Sie die Funktionstaste Aktiv. oder Deaktiv., um Ihren Mitgliedsstatus bei dieser Gruppe zu ändern.

## Betriebsstatus für die Gruppe

Wenn Sie vom Systemadministrator die entsprechenden Rechte erhalten haben, können Sie den Betriebsstatus einer Gruppe über das Status-Menü ändern.

1. Drücken Sie die Funktionstaste Status, wenn diese angezeigt wird. Um während eines Anrufs auf das Statusmenü zuzugreifen, drücken Sie zuerst die Taste  TELEFON und dann die Funktionstaste Status, wenn diese angezeigt wird.
2. Verwenden Sie die Pfeiltasten ▲ nach oben und nach unten ▼, um im Menü zum Namen des Sammelanschlusses und Ihrem aktuellen Mitgliedschaftsstatus zu navigieren.
3. Wählen Sie mit den Funktionstasten den gewünschten Status aus:
  - InServ = Betriebsbereit  
Die Gruppe arbeitet ordnungsgemäß, eingehende Anrufe werden an verfügbare Gruppenmitglieder verteilt.
  - Nacht = Nachtbetrieb  
Die Gruppe befindet sich im Nachtbetrieb. Anrufe an die Gruppe werden dann an die Ausweichgruppe für die Nachtschaltung umgeleitet, [sofern eingerichtet](#) <sup>[142]</sup>, bzw. an die VoiceMail.
    - Über ein Zeitprofil, das auf der Telefonanlage gespeichert wird, kann ein Sammelanschluss automatisch in den Nachtbetrieb wechseln bzw. diesen beenden. Wenn das der Fall ist, kann der Nachtbetrieb nicht manuell ein- oder ausgeschaltet werden.
  - Au. Betr. = Außer Betrieb  
Die Gruppe ist außer Betrieb. Anrufe an die Gruppe werden dann an die Ausweichgruppe bei außer Betrieb umgeleitet, [sofern eingerichtet](#) <sup>[142]</sup>, bzw. an die VoiceMail.

## Zugriffssteuerung

Wenn Sie auf die Optionen Sammelanschlussteilnahme, Status und Ausweichdienst zugreifen können, kann der Systemadministrator Ihre Gruppenmitgliedschaften festlegen. Wenn Sie keiner Gruppe angehören, wird das Menü Gruppe nicht angezeigt.

---

## Mobile Twinning

Wenn Sie Mobile Twinning verwenden können, können Sie es mit dem Statusmenü ein- und ausschalten.

1. Drücken Sie die Funktionstaste Status, wenn diese angezeigt wird. Um während eines Anrufs auf das Statusmenü zuzugreifen, drücken Sie zuerst die Taste  TELEFON und dann die Funktionstaste Status, wenn diese angezeigt wird.
2. Verwenden Sie falls nötig die Pfeiltasten ▲ nach oben und nach unten ▼, um im Menü zu Mobile Twinning zu navigieren.
  - Um die Eingaben zu löschen, drücken Sie die Funktionstaste Aus.

## Geparkte Anrufe

Geparkte Anrufe werden auf der Telefonanlage geparkt und können von jedem Benutzer entparkt werden. Die Anzeige, dass ein Anruf geparkt wurde, wird an eine bestimmte Nebenstelle gesendet. Wenn sich auf Ihrem Telefon geparkte Anrufe befinden, können Sie diese über das Status-Menü anzeigen und entparken.

1. Drücken Sie die Funktionstaste Status, wenn diese angezeigt wird. Um während eines Anrufs auf das Statusmenü zuzugreifen, drücken Sie zuerst die Taste  TELEFON und dann die Funktionstaste Status, wenn diese angezeigt wird.
2. Falls Sie geparkte Anrufe haben, wird die Option Geparkte Anrufe angezeigt. Diese Option wird nicht angezeigt, wenn sich auf Ihrer Nebenstelle keine geparkten Anrufe befinden.
3. Drücken Sie die Funktionstaste Details.
4. Verwenden Sie die Pfeiltasten ▲ nach oben und nach unten ▼, um durch die geparkten Anrufe zu navigieren.
5. Um einen bestimmten Anruf entgegenzunehmen, drücken Sie die Funktionstaste HeranBel.

# Chapter 20.

# Funktionscodes

---

## 20. Funktionscodes

Funktionscodes sind Zeichenfolgen, mit denen Sie verschiedene Funktionen ein- und ausschalten können. Folgende Standardfunktionscodes stehen möglicherweise zur Verfügung. Der Systemadministrator kann bestätigen, welche zusätzlich Funktionscodes eingerichtet wurden.

Funktionscodes sind sehr hilfreich, da sie an jedem Telefon der Anlage verwendet werden können. Dadurch können Sie sich beispielsweise an einer einfachen analogen Nebenstelle anmelden und trotzdem viele Funktionen nutzen.

Bei einigen Funktionscodes ist die Eingabe weiterer Informationen nötig, meist handelt es sich dabei um eine Nebenstellenummer. In den unten aufgeführten Funktionscodes wird dies durch den Buchstaben N angezeigt.

### Parken/Entparken

- Anruf parken: \*37\*N#  
Parkt den gehaltenen Anruf in der Parkbereichnummer, die Sie anstelle von N wählen.
- Geparkten Anruf zurückholen: \*38\*N#  
Holen Sie den Anruf zurück, indem Sie die Parkbereichnummer N verwenden.

### Rufübernahme

- Heranholen beliebig: \*30  
Dient zum Entgegennehmen eines Anrufs, der an der Telefonanlage eingeht.
- Heranholen Sammelanschluss beliebig: \*31  
Dient zum Entgegennehmen eines Anrufs, der an einer Gruppe eingeht, bei der Sie Mitglied sind.
- Heranholen Benutzer: \*32\*N#  
Dient zum Entgegennehmen eines Anrufs, der an der Nebenstelle (N) eines Benutzers eingeht.
- Heranholen Sammelanschluss gezielt: \*53\*N#  
Dient zum Entgegennehmen eines Anrufs an ein Gruppenmitglied (N). Es muss sich dabei nicht zwingend um einen Gruppenanruf handeln.

### Konferenz

- Konferenz mit gehaltenen Anrufen: \*47  
Hiermit können Sie alle gehaltenen Anrufe sowie sich selbst in ein Konferenzgespräch schalten.

### Nicht stören

- Einschalten der Nicht-stören-Funktion: \*08  
Dadurch wird die Nicht-stören-Funktion eingeschaltet.
- Ausschalten der Nicht-stören-Funktion: \*09  
Dadurch wird die Nicht-stören-Funktion ausgeschaltet.
- Festlegen von Ausnahmen für "Nicht stören": \*10\*N#  
Dadurch wird eine Nummer (N) der Ausnahmeliste für "Nicht stören" hinzugefügt.
- Löschen einer Ausnahme für "Nicht stören": \*11\*N#  
Dadurch wird eine Nummer (N) von der Ausnahmeliste für "Nicht stören" gelöscht.
- Weiterleitung löschen: \*00  
Damit werden alle Weiterleitungen gelöscht. Dies umfasst die sofortige Weiterleitung sowie die Weiterleitung bei besetzt, nach Zeit, bei Nicht-stören-Funktion und die Umleitung.

### Umleitung

- Umleitung von: \*12\*N#  
Wählen Sie den Funktionscode an der Nebenstelle, an die Ihre Anrufe umgeleitet werden sollen. Verwenden Sie bei der Eingabe des Funktionscodes Ihre eigene Nebenstellenummer (N).
- Umleitung von löschen: \*13\*N#  
Wählen Sie den Funktionscode an der Nebenstelle, an die Ihre Anrufe umgeleitet wurden. Verwenden Sie bei der Eingabe des Funktionscodes Ihre eigene Nebenstellenummer (N).
- Umleitung zu: \*14\*N#  
Wählen Sie diesen Funktionscode von Ihrem eigenen Telefon. Wählen Sie dann die Nebenstellenummer (N), an die Ihre Anrufe umgeleitet werden sollen. Wenn Sie nur \*14# wählen, wird die Umleitung gelöscht.
- Weiterleitung löschen: \*00  
Damit werden alle Weiterleitungen gelöscht. Dies umfasst die sofortige Weiterleitung sowie die Weiterleitung bei besetzt, nach Zeit, bei Nicht-stören-Funktion und die Umleitung.

## Rufweiterleitung

- Weiterleitung löschen: \*00  
Damit werden alle Weiterleitungen gelöscht. Dies umfasst die sofortige Weiterleitung sowie die Weiterleitung bei besetzt, nach Zeit, bei Nicht-stören-Funktion und die Umleitung.
- Weiterleitungsziel für eine sofortige Weiterleitung festlegen: \*07\*N#  
Legen Sie eine Zielrufnummer (N) für eine sofortige Weiterleitung fest, wenn diese Funktion eingeschaltet ist.
  - Sofortige Weiterleitung einschalten: \*01  
Die sofortige Weiterleitung wird eingeschaltet. Es muss eine Zielrufnummer festgelegt werden.
  - Sofortige Weiterleitung ausschalten: \*02
  - Anrufe an Sammelanschluss in die sofortige Weiterleitung einbeziehen: \*50
  - Anrufe an Sammelanschluss aus der sofortigen Weiterleitung ausschließen: \*51
- Zielrufnummer für "Weiterleitung bei besetzt"/"Keine Antwort" festlegen: \*57\*N#  
Hiermit wird eine Zielrufnummer (N) für "Weiterleitung bei besetzt"/"Keine Antwort" festgelegt. Wenn keine Zielrufnummer festgelegt wurde, verwenden diese Funktionen die Nummer, die für eine sofortige Weiterleitung festgelegt wurde (sofern vorhanden).
  - Weiterleitung bei besetzt einschalten: \*03
  - Weiterleitung bei besetzt ausschalten: \*04
  - Weiterleitung nach Zeit einschalten: \*05
  - Weiterleitung nach Zeit ausschalten: \*06

## Sammelanschluss

- Nachtbetrieb einschalten: \*20\*N#  
Schaltet den Nachtbetrieb für einen Sammelanschluss ein. Geben Sie dabei die Nebenstellenummer (N) ein.
- Nachtbetrieb ausschalten: \*21\*N#  
Schaltet den Nachtbetrieb für einen Sammelanschluss aus. Geben Sie dabei die Nebenstellenummer (N) ein.

## Anmelden

- Anmelden: \*35\*N\*P#  
Melden Sie sich mit Ihrer Nebenstellenummer (N) und Ihrem Login-Code (P) an einem Telefon an.
- Abmelden: \*36  
Damit melden Sie sich von dem Telefon ab, bei dem Sie gerade angemeldet sind.

## VoiceMail

- Nachrichten abfragen: \*17  
Greifen Sie auf Ihre Mailbox zu, um Nachrichten abzufragen.
- VoiceMail ein: \*18  
Die VoiceMail kann Anrufe entgegennehmen.
- VoiceMail aus: \*19  
Die VoiceMail kann keine Anrufe entgegennehmen.
- VoiceMail-Rückruf ein: \*48  
Wenn sich neue Nachrichten auf Ihrer VoiceMail befinden, ruft diese Ihr Telefon an. Der Anruf erfolgt, wenn Sie das Telefon verwenden.
- VoiceMail-Rückruf aus: \*49  
Der Rückruf wird ausgeschaltet.



# Chapter 21.

# Systemadministration

---

## 21. Systemadministration









Bei Bedarf kann Sie der Systemadministrator als 'Systemtelefon'-Benutzer konfigurieren. Dies ermöglicht es Ihnen, eine Reihe zusätzlicher Funktionen auszuführen, die Sie bei der Wartung Ihrer Telefonanlage unterstützen.

- Bearbeiten externer, von der Telefonanlage gespeicherter Kontakte.
- Ändern von Systemdatum und -zeit.
- Überprüfen von Systemtyp und Softwareversion.
- Überprüfen zusätzlich in der Telefonanlage installierter Speicherkarten und Durchführen verschiedener Aktionen mit den Karten.

## Überprüfen des Systems und der Softwareversion

1408 1416 1608 1616

Die Möglichkeit, die Systemsoftwareversion zu überprüfen, kann sich als nützlich erweisen, wenn Sie potenzielle Probleme an den Systemadministrator melden.









1. Drücken Sie die Funktionstaste Funktionen, wenn diese angezeigt wird.
  - Um während eines Anrufs auf das Menü zuzugreifen, drücken Sie die Pfeiltaste nach rechts  oder die Taste  TELEFON und anschließend die Funktionstaste Funktionen.
2. Verwenden Sie die Pfeiltasten  nach oben und nach unten , um zur Option Telefonbenutzer zu navigieren.
3. Drücken Sie die Funktionstaste Ausw., die Taste OK oder die  Taste mit dem Pfeil nach rechts.
4. Verwenden Sie die Pfeiltasten  nach oben und nach unten , um zur Option Systemadministration zu navigieren. Ist die Option nicht vorhanden, wurden Sie unter Umständen von Ihrem Systemadministrator noch nicht als Systemtelefonbenutzer konfiguriert.
5. Drücken Sie die Funktionstaste "Ausw."
6. Geben Sie Ihren Sicherheitscode ein (dieser entspricht Ihrem Login-Code) und drücken Sie die Funktionstaste Ende.
7. Verwenden Sie die Pfeiltasten nach oben und nach unten, um zur Option Version zu navigieren.
8. Drücken Sie die Funktionstaste Ausw., die Taste OK oder die  Taste mit dem Pfeil nach rechts.
9. Der Typ des IP Office-Telefonsystems und die aktuelle Softwareversion werden angezeigt.

---

## Datum einstellen

1408 1416 1608 1616









Der nachstehende Vorgang kann eingesetzt werden, wenn das Telefonsystem Uhrzeit und Datum nicht automatisch erhält. Wird dieser Vorgang bei einem System verwendet, das Datum und Uhrzeit automatisch empfängt, kann die Änderung vorübergehend angewendet werden, wird jedoch später überschrieben.

1. Drücken Sie die Funktionstaste Funktionen, wenn diese angezeigt wird.
  - Um während eines Anrufs auf das Menü zuzugreifen, drücken Sie die Pfeiltaste nach rechts  oder die Taste  TELEFON und anschließend die Funktionstaste Funktionen.
2. Verwenden Sie die Pfeiltasten  nach oben und nach unten , um zur Option Telefonbenutzer zu navigieren.
3. Drücken Sie die Funktionstaste Ausw., die Taste OK oder die  Taste mit dem Pfeil nach rechts.
4. Verwenden Sie die Pfeiltasten  nach oben und nach unten , um zur Option Systemadministration zu navigieren. Ist die Option nicht vorhanden, wurden Sie unter Umständen von Ihrem Systemadministrator noch nicht als Systemtelefonbenutzer konfiguriert.
5. Drücken Sie die Funktionstaste "Ausw."
6. Geben Sie Ihren Sicherheitscode ein (dieser entspricht Ihrem Login-Code) und drücken Sie die Funktionstaste Ende.
7. Verwenden Sie die Pfeiltasten nach oben und nach unten, um zur Option Datum zu navigieren.
8. Drücken Sie die Funktionstaste Ausw., die Taste OK oder die  Taste mit dem Pfeil nach rechts. Das aktuelle, vom Telefonsystem verwendete Datum wird angezeigt.
9. Geben Sie das erforderliche Datum ein, indem Sie die Taste \* oder # verwenden, um das Trennzeichen / einzugeben. Um die zuletzt eingegebene Stelle bzw. das zuletzt eingegebene Zeichen zu löschen, drücken Sie die Pfeiltaste nach links .
10. Die Eingabe eines vollständigen, gültigen Datums wird vom Display durch Anzeige des vollständigen Datums und der Funktionstastenoption Ende bestätigt.
11. Um das Datum als das neue, von der Telefonanlage zu verwendende Datum einzustellen, drücken Sie die Funktionstaste Ende.

## Uhrzeit einstellen









*Nur Systemtelefon / 1408 / 1416 / 1608 / 1616*

Der nachstehende Vorgang kann eingesetzt werden, wenn das Telefonsystem Uhrzeit und Datum nicht automatisch erhält. Wird dieser Vorgang bei einem System verwendet, das Datum und Uhrzeit automatisch empfängt, kann die Änderung vorübergehend angewendet werden, wird jedoch später überschrieben.

1. Drücken Sie die Funktionstaste Funktionen, wenn diese angezeigt wird.
  - Um während eines Anrufs auf das Menü zuzugreifen, drücken Sie die Pfeiltaste nach rechts  oder die Taste  TELEFON und anschließend die Funktionstaste Funktionen.
2. Verwenden Sie die Pfeiltasten  nach oben und nach unten , um zur Option Telefonbenutzer zu navigieren.
3. Drücken Sie die Funktionstaste Ausw., die Taste OK oder die  Taste mit dem Pfeil nach rechts.
4. Verwenden Sie die Pfeiltasten  nach oben und nach unten , um zur Option Systemadministration zu navigieren. Ist die Option nicht vorhanden, wurden Sie unter Umständen von Ihrem Systemadministrator noch nicht als Systemtelefonbenutzer konfiguriert.
5. Drücken Sie die Funktionstaste "Ausw."
6. Geben Sie Ihren Sicherheitscode ein (dieser entspricht Ihrem Login-Code) und drücken Sie die Funktionstaste Ende.
7. Verwenden Sie die Pfeiltasten nach oben und nach unten, um zur Option Uhrzeit zu navigieren.
8. Drücken Sie die Funktionstaste Ausw., die Taste OK oder die  Taste mit dem Pfeil nach rechts. Die aktuelle vom Telefonsystem verwendete Uhrzeit wird angezeigt.
9. Geben Sie die erforderliche Zeit im 24-Std.-Format ein.
  - Verwenden Sie die Taste \* oder #, um das Trennzeichen : einzugeben.
  - Um die zuletzt eingegebene Stelle bzw. das zuletzt eingegebene Zeichen zu löschen, drücken Sie die Pfeiltaste nach links .
10. Die Eingabe einer vollständigen, gültigen Uhrzeit wird vom Display durch Anzeige der Funktionstastenoption Ende bestätigt.
11. Um die Uhrzeit als die neue, von der Telefonanlage zu verwendende Uhrzeit festzulegen, drücken Sie die Funktionstaste Ende.

---









## Zeit-Offset einstellen

1. Drücken Sie die Funktionstaste Funktionen, wenn diese angezeigt wird.
  - Um während eines Anrufs auf das Menü zuzugreifen, drücken Sie die Pfeiltaste nach rechts  oder die Taste  TELEFON und anschließend die Funktionstaste Funktionen.
2. Verwenden Sie die Pfeiltasten  nach oben und nach unten , um zur Option Telefonbenutzer zu navigieren.
3. Drücken Sie die Funktionstaste Ausw., die Taste OK oder die  Taste mit dem Pfeil nach rechts.
4. Verwenden Sie die Pfeiltasten  nach oben und nach unten , um zur Option Systemadministration zu navigieren. Ist die Option nicht vorhanden, wurden Sie unter Umständen von Ihrem Systemadministrator noch nicht als Systemtelefonbenutzer konfiguriert.
5. Drücken Sie die Funktionstaste "Ausw."
6. Geben Sie Ihren Sicherheitscode ein (dieser entspricht Ihrem Login-Code) und drücken Sie die Funktionstaste Ende.
7. Verwenden Sie die Pfeiltasten nach oben und nach unten, um zur Option Zeit-Offset oder UTC-Offset zu navigieren.
8. Drücken Sie die Funktionstaste Ausw., die Taste OK oder die  Taste mit dem Pfeil nach rechts. Der aktuelle Offset wird angezeigt.
9. Geben Sie den erforderlichen Offset in Stunden und Minuten ein:
  - Um das Trennzeichen : einzugeben, drücken Sie die Taste \* oder #.
  - Um die zuletzt eingegebene Stelle bzw. das zuletzt eingegebene Zeichen zu löschen, drücken Sie die Pfeiltaste nach links .
  - Um den Offset zwischen positiv und negativ umzuschalten, drücken Sie die Funktionstasten +/-.
10. Wenn ein gültiger Offset eingegeben wurde, wird die Funktionstaste Ende angezeigt.
11. Um den Offset auf die aktuelle Uhrzeit der Telefonanlage anzuwenden, drücken Sie die Funktionstaste Ende.









# System herunterfahren

1408 1416 1608 1616

Sie können die Telefonanlage für eine festgelegte Anzahl von Minuten herunterfahren. Beachten Sie, dass es sich um kein sanftes Herunterfahren handelt; sobald Sie die Aktion bestätigen, werden bestehende Anrufe und Dienste, die das IP Office-Telefonssystem verwenden, getrennt bzw. beendet. Die Telefonanlage ist während der Dauer, die Sie angeben, nicht verfügbar. Der Standardwert ist 10 Minuten. Nach der Dauer des Herunterfahrens dauert es bis zu 5 weitere Minuten, bis die Telefonanlage den Neustart abgeschlossen hat.

1. Drücken Sie die Funktionstaste Funktionen, wenn diese angezeigt wird.
  - Um während eines Anrufs auf das Menü zuzugreifen, drücken Sie die Pfeiltaste nach rechts  oder die Taste  TELEFON und anschließend die Funktionstaste Funktionen.
2. Verwenden Sie die Pfeiltasten  nach oben und nach unten , um zur Option Telefonbenutzer zu navigieren.
3. Drücken Sie die Funktionstaste Ausw., die Taste OK oder die  Taste mit dem Pfeil nach rechts.
4. Verwenden Sie die Pfeiltasten  nach oben und nach unten , um zur Option Systemadministration zu navigieren. Ist die Option nicht vorhanden, wurden Sie unter Umständen von Ihrem Systemadministrator noch nicht als Systemtelefonbenutzer konfiguriert.
5. Drücken Sie die Funktionstaste "Ausw.".
6. Geben Sie Ihren Sicherheitscode ein (dieser entspricht Ihrem Login-Code) und drücken Sie die Funktionstaste Ende.
7. Verwenden Sie die Pfeiltasten nach oben und nach unten, um zur Option System herunterfahren zu navigieren.
8. Drücken Sie die Funktionstaste Ausw., die Taste OK oder die  Taste mit dem Pfeil nach rechts.
9. Die Einstellung für das aktuelle Standardzeitlimit (10 Minuten) setting wird angezeigt und kann durch Drücken der Funktionstaste Ende verwendet werden. Andernfalls geben Sie das erforderliche Zeitlimit in Stunden und Minuten ein und drücken anschließend die Funktionstaste Ende.
  - Der zulässige Bereich für das Zeitlimit reicht von *00:05* bis *24:00*. Bitte beachten Sie, dass die Funktionstaste Ende nicht angezeigt wird, wenn das eingegebene Zeitlimit außerhalb des zulässigen Bereichs liegt.
  - Um das Symbol : im Zeitlimit einzugeben, drücken Sie die Taste \* oder #.
  - Um die zuletzt eingegebene Stelle bzw. das zuletzt eingegebene Zeichen zu löschen, drücken Sie die Pfeiltaste nach links .
10. Nach dem Drücken der Funktionstaste Ende werden Sie aufgefordert zu bestätigen, dass Sie die Telefonanlage herunterfahren möchten. Fahren Sie nur fort, wenn Sie sicher sind. Wenn Sie nicht sicher sind, drücken Sie die Funktionstaste Zurück.
11. Wenn Sie die Funktionstaste Bestät. drücken, schaltet sich die Telefonanlage in einen heruntergefahrenen Zustand. Dadurch werden alle aktuellen Anrufe und Dienste getrennt bzw. beendet.

Die Telefonanlage kann mit zusätzlichen Speicherkarten versehen werden, die für verschiedene Funktionen verwendet werden. Mit dem Speicherkartenmenü können Sie den Status der Speicherkarten Ihrer Telefonanlage überprüfen und eine Reihe von Aktionen mit den Karten durchführen.

1. Drücken Sie die Funktionstaste Funktionen, wenn diese angezeigt wird.
  - Um während eines Anrufs auf das Menü zuzugreifen, drücken Sie die Pfeiltaste nach rechts  oder die Taste  TELEFON und anschließend die Funktionstaste Funktionen.
2. Verwenden Sie die Pfeiltasten  nach oben und nach unten , um zur Option Telefonbenutzer zu navigieren.
3. Drücken Sie die Funktionstaste Ausw., die Taste OK oder die  Taste mit dem Pfeil nach rechts.
4. Verwenden Sie die Pfeiltasten  nach oben und nach unten , um zur Option Systemadministration zu navigieren. Ist die Option nicht vorhanden, wurden Sie unter Umständen von Ihrem Systemadministrator noch nicht als Systemtelefonbenutzer konfiguriert.
5. Drücken Sie die Funktionstaste "Ausw."
6. Geben Sie Ihren Sicherheitscode ein (dieser entspricht Ihrem Login-Code) und drücken Sie die Funktionstaste Ende.
7. Verwenden Sie die Pfeiltasten nach oben und nach unten, um zur Option Speicherkarte zu navigieren.
8. Drücken Sie die Funktionstaste Ausw., die Taste OK oder die  Taste mit dem Pfeil nach rechts.
9. Das Menü listet den aktuellen Zustand der Speicherkarte oder -karten, die der Telefonanlage hinzugefügt werden kann/können, gefolgt von den Aktionen, die für diese Karten durchgeführt werden können.
  - Der Status jeder Speicherkarte ist Keine Ka, Aktiv oder Inaktiv. Einträge werden nur für die Kartentypen angezeigt, die von der Telefonanlage unterstützt werden, mit der Sie verbunden sind:
    - CF  
Dies bezieht sich auf eine Compact-Flash-Karte, die Anlagen hinzugefügt werden kann, die nur eine einzelne Karte unterstützen.
    - System  
Dies bezieht sich auf die erste SD-Speicherkarte, die Anlagen hinzugefügt werden kann, die zwei Speicherkarten unterstützen.
    - Option  
Dies bezieht sich auf die zweite SD-Speicherkarte, die Anlagen hinzugefügt werden kann, die zwei Speicherkarten unterstützen.
  - Die Aktionen, die für die Speicherkarten durchgeführt werden können, sind nach dem Status der Karten aufgelistet. Die verfügbaren Aktionen hängen von den hinzugefügten Karten und von deren aktuellem Status ab. Nach der Auswahl einer Aktion können Sie die Karte auswählen, für die Sie die Aktion durchführen möchten. Drücken Sie anschließend die Funktionstaste "Bestätig", um die Aktion zu starten.
    - Herunterfahren  
Diese Option ist verfügbar, wenn eine *aktive* Karte vorhanden ist. Sie ermöglicht das Deaktivieren der Karte.
    - Starten  
Diese Option ist verfügbar, wenn eine *inaktive* Karte vorhanden ist. Sie ermöglicht es, die Karte wieder zu aktivieren.
    - Systemsicherung  
Diese Option ist verfügbar, wenn eine System-Karte vorhanden und aktiv ist. Sie ermöglicht das Kopieren der aktuellen Konfigurationseinstellungen der Telefonanlage in eine Sicherungsdatei auf der Speicherkarte.
    - Systemwiederherstellung  
Diese Option ist verfügbar, wenn eine System-Karte vorhanden und aktiv ist. Sie überschreibt die aktuellen Konfigurationseinstellungen der Telefonanlage mit jenen aus einer Sicherungsdatei auf der Karte.
    - Konfig aktualisieren  
Kopieren der Konfigurationsdateien von einer optionalen Karte auf die System-Karte einer IP Office IP500 V2-Steuereinheit.
    - Binärdateien akt.  
Kopieren der Softwaredateien von einer optionalen Karte auf die System-Karte einer IP Office IP500 V2-Steuereinheit.
    - Kopieren  
Diese Option ist bei Systemen verfügbar, in denen sowohl eine System- als auch eine optionale Speicherkarte aktiv sind. Sie kopiert den Inhalt der System-Karte auf die optionale Karte.





# Chapter 22.

## Glossar

---

## 22. Glossar

### Kurzer Klingelton

Einzelrufsignal ohne Wiederholung. Dies ist der standardmäßige Klingelton zur Anzeige eines eingehenden Anrufs, wenn Sie gerade telefonieren.

### Präsentationstaste

Präsentationstasten werden zur Darstellung der aus- und eingehenden Anrufe der Benutzer der Telefonanlage verwendet. Sie werden von Ihrem Systemadministrator konfiguriert. In der Regel sind Ihre ersten drei Tasten Anrufpräsentationstasten, es können aber weitere Tasten als Präsentationstasten konfiguriert werden.

### Hinweiston

Ihr Systemadministrator kann festlegen, welches Rufsignal verwendet werden soll, um bei bestehendem Anruf einen neuen eingehenden Anruf zu signalisieren. Es kann entweder ein Einzelrufsignal ohne Wiederholung (kurzer Klingelton) oder kein Rufsignal ausgegeben werden.

### Autom. Halten

Wenn Sie gerade einen Anruf tätigen, wird beim Drücken einer anderen Präsentationstaste der verbundene Anruf standardmäßig gehalten. Ist die Funktion für automatisches Halten deaktiviert, wird der verbundene Anruf beim Drücken einer anderen Präsentationstaste beendet.

### Übertragungspräsentationstaste

Eine Übertragungspräsentationstaste zeigt den Status der Anrufpräsentationstaste eines anderen Benutzers an. Mit Hilfe der Übertragungspräsentationstasten kann ein Benutzer Anrufe von der Anrufpräsentationstaste dieses anderen Benutzers entgegennehmen oder an den Anrufen teilnehmen. Die Übertragungspräsentationstasten können außerdem dazu verwendet werden, Anrufe zu tätigen, an denen der Benutzer der Anrufpräsentation dann teilnehmen kann oder die er vom Status "Halten" wieder übernehmen kann.

- Wenn die Anrufpräsentationstaste des Benutzers blinkt, blinkt auch gleichzeitig Ihre zugewiesene Übertragungspräsentationstaste. Mit Hilfe der Übertragungspräsentationstasten können Anrufe für den Benutzer der Anrufpräsentationstaste entgegengenommen werden.
- Wenn der Benutzer der Anrufpräsentationstaste mit dieser einen Anruf tätigt oder entgegennimmt, wird auf Ihrer zugewiesenen Übertragungspräsentationstaste der Status des Anrufs angezeigt, beispielsweise aktiv, gehalten usw. Die Übertragungspräsentationstaste kann dazu verwendet werden, den Anruf zurückzuholen, wenn die Funktionen für gehaltene Anrufe oder Teilnahme an einem Gespräch aktiviert sind.
- Übertragungspräsentationstasten werden bei Benutzern verschiedener Telefonanlagen in einem [Small Community Network](#) nicht unterstützt.

### Anrufpräsentationstaste

Anrufpräsentationstasten zeigen auf Ihrem Telefon ein- und ausgehende Anrufe an. Das Sie über mehrere Anrufpräsentationstasten verfügen, können Sie mehrere Anrufe annehmen, tätigen, zwischen Anrufen wechseln und andere Aktionen durchführen.

Wenn alle Anrufpräsentationstasten verwendet werden, werden weitere Anrufe entsprechend Ihren Einstellungen bei Besetzzeichen weitergeleitet. Haben Sie keine Einstellungen festgelegt, wird der Anruf an die VoiceMail geleitet (falls verfügbar).

### Anrufübergabetaste

Jede Anrufübergabetaste wurde einem anderen Benutzer Ihrer Telefonanlage zugewiesen. Durch die Taste werden Sie darauf hingewiesen, dass bei einem anderen Benutzer ein unbeantworteter Anruf ansteht. Sie können die Anrufdetails einsehen und den Anruf beantworten, wenn es erforderlich ist.

Die Einstellung, nach welcher Zeit ein eingehender Anruf auch an Ihrer Anrufübergabetaste angezeigt wird, wird von dem vertretenen Benutzer vorgenommen. Anrufübergabetasten werden bei Benutzern verschiedener Telefonanlagen in einem Small Community Network nicht unterstützt.

### Übergaberufton

Wenn Sie über Übertragungspräsentationstasten oder Anrufübergabetasten verfügen, können Sie [die Art und Weise des Rufsignals \(Übergaberufton\)](#) auswählen, das verwendet werden soll, wenn ein Anruf auf einer dieser Tasten eingeht. Es kann entweder das reguläre Rufsignal, ein Einzelrufsignal ohne Wiederholung (kurzer Klingelton) oder kein Rufsignal ausgegeben werden. Die Einstellung des Übergaberuftons gilt nur, wenn Sie nicht mit einem aktuellen Anruf verbunden sind. Wenn Sie gerade mit einem Anruf verbunden sind, wird entweder der Übergaberufton oder der vom Systemadministrator festgelegte Hinweiston ausgegeben, je nachdem, welches Signal kürzer ist.

## Nicht stören

- Wenn bei Ihnen die Nicht-stören-Funktion eingeschaltet ist, werden alle Anrufe an die VoiceMail umgeleitet, falls verfügbar. Anderenfalls wird das Besetztzeichen ausgegeben.
- Nur Anrufe von Nummern, die in Ihrer Ausnahmeliste für die Nicht-stören-Funktion stehen, können Sie erreichen. Diese Anrufe können weiterhin weitergeleitet werden.
- Anrufe an Sammelanschlüsse, deren Mitglied Sie sind, werden nur dann angezeigt, wenn Sie das letzte verfügbare Mitglied der Gruppe sind.
- Die Aktivierung der Nicht-stören-Funktion hat keine Auswirkung auf gerade auf Ihrem Telefon ankommende Anrufe.
- Sie können mit dem Telefon weiterhin Anrufe tätigen. Wenn Sie das Telefon abheben, hören Sie einen unterbrochenen Wählton.
- N = Keine Anrufe (Nicht stören)  
Ist die Nicht-stören-Funktion aktiviert, wird auf dem Display des Telefons der Buchstabe N angezeigt.

## Ausnahmenummern für 'Nicht stören'

- Dies sind Rufnummern von Anrufern, die Sie auch dann anrufen können, wenn die Nicht-stören-Funktion eingeschaltet ist. Das gilt jedoch nur für Anrufe an Sie. Dies gilt nicht für Anrufe an Sammelanschlüsse, deren Mitglied Sie sind.

## Umleitung

Die "Umleitung zu" wird verwendet, um Anrufe zu einer Nebenstelle umzuleiten, an der Sie gerade arbeiten.

Die Anrufe werden mit Ihrem Benutzernamen angezeigt und lassen sich so von den Anrufen des regulären Benutzers der Nebenstelle unterscheiden. Dadurch können Sie das Telefon eines anderen Benutzers verwenden, ohne dass sich dieser Abmelden muss.

Ihre Benutzereinstellungen sind weiterhin gültig und werden auf die Anrufe angewendet, ganz so, als würde der Anruf an Ihrem Telefon eingehen.

Alle Anrufe werden umgeleitet.

## Umleitung von

Hier finden Sie Informationen zur Aktivierung der Umleitung zu einer Nebenstelle.

## Umleiten an

Bei der Funktion "Umleitung zu" legen Sie das Umleitungsziel über Ihr Telefon fest.

## Rufweiterleitung bei Besetzt

Die Weiterleitung bei besetzt leitet alle Anrufe weiter, wenn Ihr Telefon keine weiteren eingehenden Anrufe mehr anzeigen kann.

- Standardmäßig wird diese Funktion nur auf eingehende externe Anrufe angewendet. Falls erforderlich, können auch interne Anrufe umgeleitet werden.
- Wenn diese Funktion aktiviert ist, werden alle Anrufe, die den Einstellungen entsprechen an das Weiterleitungsziel für die Weiterleitung bei Besetzt oder nach Zeit weitergeleitet. Es kann sich dabei um eine interne oder externe Nummer handeln.
- "Besetzt" heißt hier, dass Ihr Anruf über keine weiteren Anrufpräsentationstasten verfügt, auf denen weitere Anrufe angezeigt werden können.
- Bei besetzt erhalten Sie keine Sammelanschlussanrufe, deswegen werden diese auch nicht weitergeleitet.
- Die Rufweiterleitung bei Besetzt und nach Zeit verwenden dieselbe Zielrufnummer. Wenn keine Zielrufnummer festgelegt wurde, wird die Zielrufnummer der sofortigen Rufweiterleitung verwendet.
- Wenn Ihre [VoiceMail aktiviert ist](#)<sup>[102]</sup>, wird versucht, weitergeleitete Anrufe an die VoiceMail zu leiten, wenn diese nach der Zeitüberschreitung für keine Antwort (standardmäßig 15 Sekunden) nicht angenommen werden. Die ist bei Anrufen, die an eine externe Nummer weitergeleitet wurden, nicht immer möglich.

## Rufweiterleitung nach Zeit

Die Weiterleitung nach Zeit leitet an Ihrem Telefon eingehende Anrufe um, die aus irgendeinem Grund nicht angenommen wurden.

- Standardmäßig wird diese Funktion nur auf eingehende externe Anrufe angewendet. Falls erforderlich, können auch interne Anrufe umgeleitet werden.
- Wenn diese Funktion aktiviert ist, werden alle Anrufe, die den Einstellungen entsprechen an das Weiterleitungsziel für die Weiterleitung bei Besetzt oder nach Zeit weitergeleitet. Es kann sich dabei um eine interne oder externe Nummer handeln.

- "Nicht angenommen" heißt, dass der Anruf nicht innerhalb einer gewissen Zeit beantwortet wurde (standardmäßig eingestellt sind 15 Sekunden).
- Sammelschlussanrufe werden nicht weitergeleitet.
- Die Rufweiterleitung bei Besetzt und nach Zeit verwenden dieselbe Zielrufnummer. Wenn keine Zielrufnummer festgelegt wurde, wird die Zielrufnummer der sofortigen Rufweiterleitung verwendet.
- Wenn Ihre [VoiceMail aktiviert ist](#)<sup>[102]</sup>, wird versucht, weitergeleitete Anrufe an die VoiceMail zu leiten, wenn diese nach der Zeitüberschreitung für keine Antwort (standardmäßig 15 Sekunden) nicht angenommen werden. Die ist bei Anrufen, die an eine externe Nummer weitergeleitet wurden, nicht immer möglich.

## Rufweiterleitung sofort

Die sofortige Weiterleitung kann dazu verwendet werden, Anrufe sofort weiterzuleiten.

- Standardmäßig wird diese Funktion nur auf eingehende externe Anrufe angewendet. Wenn erforderlich, können auch interne Anrufe und Sammelschlussanrufe ausgewählt werden.
- Wenn diese Funktion aktiviert ist, werden alle Anrufe, die den Einstellungen entsprechen an das Weiterleitungsziel weitergeleitet. Es kann sich dabei um eine interne oder externe Nummer handeln.
- Sie können mit dem Telefon weiterhin Anrufe tätigen. Wenn Sie das Telefon abheben, hören Sie einen unterbrochenen Wählton.
- Die Rufweiterleitung bei Besetzt und nach Zeit verwenden dieselbe Zielrufnummer. Wenn keine Zielrufnummer festgelegt wurde, wird die Zielrufnummer der sofortigen Rufweiterleitung verwendet.
- Wenn Ihre [VoiceMail aktiviert ist](#)<sup>[102]</sup>, wird versucht, weitergeleitete Anrufe an die VoiceMail zu leiten, wenn diese nach der Zeitüberschreitung für keine Antwort (standardmäßig 15 Sekunden) nicht angenommen werden. Die ist bei Anrufen, die an eine externe Nummer weitergeleitet wurden, nicht immer möglich.
- D = Anrufumleitung (-weiterleitung)  
Ist eine uneingeschränkte Weiterleitung aktiviert, wird auf dem Display des Telefons der Buchstabe D angezeigt.

## Gruppe

Ihr Systemadministrator kann Sie, zusammen mit anderen Benutzern, als Gruppenmitglieder eintragen. Jede Gruppe verfügt über eine eigene Nebenstellenummer, die als Anrufziel verwendet werden kann.

Wenn ein Anruf bei einer Gruppe eingeht, wird dieser bei den verfügbaren Gruppenmitgliedern angezeigt, entweder nacheinander oder gleichzeitig bei allen Mitgliedern, bis der Anruf von einem Gruppenmitglied angenommen wird.

Wie lange der Gruppenanruf bei jedem Gruppenmitglied klingelt, bevor er bei einem anderen Gruppenmitglied klingelt, hängt von den Gruppeneinstellungen ab. Die Mitgliedern von Sammelschlüssen können die VoiceMail verwenden und festlegen, wann unbeantwortete Anrufe an die Mailbox weitergeleitet werden. Für Sammelschlussanrufe werden die VoiceMail-Einstellungen der Gruppe verwendet und nicht Ihre eigenen Einstellungen.

## Einstellung für ruhende Leitung

Wenn eine der Anrufs- oder Leitungspräsentationstasten als aktuell ausgewählte Präsentationstaste konfiguriert ist, wird diese Taste verwendet, wenn Sie den Hörer abnehmen. Wenn das nicht der Fall ist, müssen Sie eine Präsentationstaste auswählen, bevor Sie den Hörer abnehmen. Wenn Sie keinen aktiven Anruf haben, wird über die Einstellung für die ruhende Leitung automatisch die erste verfügbare Anrufs- oder Leitungspräsentationstaste als aktuelle Taste ausgewählt.

## Interne Kopplung

Mit dieser Twinning-Methode wird Ihr reguläres Telefon mit einem anderen internen Telefon gekoppelt. An Sie gerichtete eingehende Anrufe klingeln auf beiden Telefonen. Sie können Anrufe von beiden Nebenstellen tätigen.

Ein Beispiel für internes Twinning ist ein Benutzer, der sowohl ein reguläres Telefon an seinem Schreibtisch als auch ein Mobiltelefon benutzt, wenn er sich gerade nicht an seinem Platz befindet.

Ihre Einstellungen werden für beide Telefone angewendet. Außerdem wird an beiden Telefonen signalisiert, dass Nachrichten in der Mailbox warten, und Sie können von beiden Telefonen auf Ihre Mailbox zugreifen.

Wenn es sich bei den beiden gekoppelten Telefonen jeweils um ein Telefon 1408, 1416, 1608 oder 1616 handelt, werden auf beiden Telefonen Ihre Anrufliste und Ihr Telefonbuch angezeigt.

## Leitungspräsentationstaste

Über Leitungspräsentationstasten können Sie Anrufe über bestimmte Leitungen Ihrer Telefonanlage tätigen oder annehmen. Die Taste zeigt auch an, ob die Leitung gerade von anderen Benutzern verwendet wird.

Bei eingehenden Anrufen legt die Telefonanlage das Anrufziel fest. Das kann entweder ein Benutzer oder eine Gruppe sein. Wenn Sie aber eine Leitungspräsentationstaste für diese Leitung konfiguriert haben, sehen Sie einen eingehenden Anruf und können ihn, falls erforderlich, annehmen.

- Private Leitungen  
Wenn ein Benutzer bei einem Anruf eine Leitungspräsentationstaste für die betroffene Leitung besitzt und das Ziel für das Routing des ankommenden Anrufs ist, gilt ein besonderes Verfahren. In diesen Fällen wird der Anruf nur auf der Leitungspräsentationstaste und auf keiner anderen Taste signalisiert. Diese Anrufe werden auch nicht weitergeleitet, auch nicht, wenn eine Weiterleitung eingerichtet wurde.

## Abgemeldet

Wenn Sie an keinem Telefon angemeldet sind, werden Sie bei eingehenden Anrufen so behandelt, als wäre Ihre Nebenstelle besetzt. Für Anrufer werden Ihre Weiterleitungseinstellungen verwendet, sofern diese konfiguriert sind, oder Anrufer gelangen zum VoiceMail, falls verfügbar.

## Login-Code

Mit einem Login-Code können Sie sich an jedem Telefon der Telefonanlage anmelden und es wie Ihr eigenes Telefon verwenden. Während Sie auf einem 1408-, 1416-, 1608- oder 1616-Telefon angemeldet sind, können Sie über die Telefonmenüs Ihren Login-Code festlegen und ändern.

## Entgangener Anruf

Verpasste Anrufe sind Anrufe, die an Ihrem Telefon klingeln und die Sie nicht angenommen haben. Die zehn letzten verpassten Anrufe werden in Ihrer Anrufliste angezeigt.

Der Systemadministrator kann festlegen, ob dabei auch Anrufe als verpasst gelistet werden, die zwar nicht von Ihnen aber von einem anderen Benutzer für Sie angenommen wurden. Zum Beispiel von einem Benutzer mit einer Anrufübergabetaste für Ihre Anrufe. Wenn dieser Modus aktiviert ist, werden auch Anrufe angezeigt, die von Ihrer VoiceMail angenommen wurden.

## Entgangener Sammelanschlussanruf

Der Systemadministrator legt fest, ob auf der Telefonanlage ein internes Protokoll für verpasste Sammelanschlussanrufe gespeichert wird. Der Systemadministrator legt ebenfalls fest, welche Anrufe an Gruppen, bei denen Sie Mitglied sind, in Ihrer Anrufliste als verpasste Anrufe gelistet werden. Dafür ist es nicht erforderlich, dass der Gruppenanruf bei Ihnen angezeigt und von Ihnen verpasst wurde.

## Mobile Twinning

Mobile Twinning ist eine [Kopplung](#)<sup>[212]</sup>, bei der Ihre Anrufe sowohl auf Ihrem Telefon als auch auf einer externen Rufnummer klingeln. Wenn Sie Mobile Twinning verwenden können, können Sie diese Funktion über das Statusmenü des Telefons ein- und ausschalten und die gekoppelte Rufnummer ändern.

## Anruf parken

Das Parken von Anrufen ähnelt dem Halten von Anrufen. Allerdings können geparkte Anrufe auch von anderen Benutzern der Telefonanlage entparkt werden.

Ein zu lange geparkter Anruf wird auf Ihrem Telefon erneut als eingehender Anruf angezeigt. Dieser Rückruf klingelt lediglich an dem Telefon, von der er geparkt wurde, auch wenn eine Rufweiterleitung oder die Nicht-stören-Funktion eingeschaltet ist.

## Parkbereichnummer

Wenn Sie einen Anruf parken, ohne eine bestimmte Parkbereichnummer anzugeben, wird die Parkbereichnummer von der Telefonanlage zugewiesen. Diese Nummer basiert auf Ihrer Nebenstellenummer und einer einzelnen Ziffer. Wenn Ihre Nebenstelle zum Beispiel 201 lautet, erhält der erste geparkte Anruf die Parkbereichnummer 2010, wenn diese verfügbar ist. Wenn bereits ein Anruf geparkt wurde, erhält der nächste geparkte Anruf die Parkbereichnummer 2011, wenn diese verfügbar ist.

Parken-Tasten können bereits mit einer bestimmten Parkbereichnummer konfiguriert werden. Ein mit dieser Parken-Taste geparkter Anruf erhält dann diese Parkbereichnummer. Jedem anderen Benutzer mit einer Parken-Taste mit derselben Parkbereichnummer wird angezeigt, dass sich auf dieser Nummer ein geparkter Anruf befindet. Der Benutzer kann den Anruf dann mit seiner Taste entparken.

## Voreinstellung für klingelnde Leitung

Diese Einstellung wird von Ihrem Systemadministrator vorgenommen und ist normalerweise eingeschaltet. Wenn Sie gerade nicht mit einem Anruf verbunden sind, wird bei einem eingehenden Anruf mit der Voreinstellung für die klingelnde Leitung automatisch die Präsentationstaste mit dem eingehenden Anruf zu Ihrer ausgewählten Präsentationstaste. Sie können den Anruf der ausgewählten Präsentationstaste durch Abnehmen des Mobilteils oder durch Drücken der Headset- oder der Lautsprecher-Taste entgegennehmen.

Ohne die Voreinstellung für die klingelnde Leitung müssen Sie die Präsentationstaste durch Drücken manuelle auswählen, um den Anruf entgegennehmen zu können.

## Funktionscodes

Funktionscodes sind Zeichenfolgen, mit denen Sie verschiedene Funktionen ein- und ausschalten können. Folgende Standardfunktionscodes stehen möglicherweise zur Verfügung. Der Systemadministrator kann bestätigen, welche zusätzlich Funktionscodes eingerichtet wurden.

## Small Community Network

Mehrere IP Office Telefonanlagen können zu einem Small Community Network vernetzt werden. Sie können dann die Benutzer der anderen Anlagen wie interne Anrufe in Ihrer eigenen Anlage behandeln. Die Remote-Benutzer befinden sich im Telefonbuch.

---

Der Systemadministrator kann einstellen, welche Sammelanschlüsse netzwerkübergreifend erreichbar sind. Möglicherweise können Sie auch Hot Desk mit einem Telefon einer anderen Anlage im Netzwerk verwenden.

## Systemadministrator

Der Systemadministrator kann Änderungen in der Konfiguration des Telefonsystems durchführen oder veranlassen. Der Systemadministrator kann die meisten Ihrer Einstellungen einsehen und ändern.

## Systemtelefonbenutzer

Der Systemadministrator kann einige Benutzer als Systembenutzer konfigurieren. Diese können auf eine Reihe zusätzlicher Funktionen zugreifen und zum Beispiel Systemdatum und -zeit ändern. Ein Systembenutzer kann dem System Telefonbucheinträge hinzufügen, Einträge bearbeiten und löschen.

## Twinning

Nach erfolgreichem Twinning klingeln Ihre Anrufe auf zwei Telefonen. Twinning ist nur dann verfügbar, wenn es vom Systemadministrator konfiguriert wurde.

Es werden zwei verschiedene Arten von Twinning unterstützt: [Internes Twinning](#)<sup>[210]</sup> und [Mobile Twinning](#)<sup>[211]</sup>.

# Index

## 1

1 46, 47, 155

## A

Abdeckung 20, 22, 24, 26

Akustischer Hinweis 162

Alle

Anrufliste 32, 85, 91, 92, 93, 94

Kontakte 31, 81, 82

Rufweiterleitung 125, 126, 189

Alle Anrufe senden 125, 126, 189

A-Menü 17, 152

Anderswo halten 20, 22, 26

Anderswo verwenden 20, 22, 26

Anmelden 108, 109

Anruf

aus Anrufliste 32, 91

aus Kontakte 31, 82

aus Wahlwiederholungsliste 33, 46

Anrufen

aus Anrufliste 32, 91

aus Kontakte 31, 82

aus Wahlwiederholungsliste 33, 46

Anrufer

Details 48, 92

ANRUFLISTE 32, 85, 91, 92, 93, 94

Anruf von 32, 91

Details 48, 92

Menü 17, 90

Anrufpräsentation 20, 22

Anrufpräsentationstasten 20, 22

Anrufübergabe

Lampen 24

Übergaberufon 22, 24, 163, 208

Anzahl 48, 92

Anzeige der Übertragungspräsentationstaste 22

Anzeige von Anrufpräsentationstasten 20

Anzeige von Anrufübergabetasten 24

Anzeige von Leitungspräsentationstasten 26

Au.Betr. 139, 140, 141, 191

Audiopfad 73, 77, 177

Ausgehend 32, 85, 91, 92, 93, 94

Außer Betrieb 19, 139, 140, 141, 191

Auswählen 20, 22, 24, 26

Automatische annehmen 42, 165

## B

B 19, 139

Bearbeiten

Contact 84, 87

Externer Kontakt 80, 84, 87, 88

Umleitung von 122, 186

Benutzer 31, 81, 82

Benutzer | Übergabe 24

Besetzt

Rufweiterleitung 127, 128, 129, 187, 188

Blockwahl 29, 156

Buchse

Headset 9, 10

## C

Contact

Hinzufügen 49, 85, 86, 94

## D

D 19, 123, 210

Details

Anrufliste 48, 92

## E

Entgangen 32, 85, 91, 92, 93, 94

Entgangene Anrufe

Sammelanschlussanrufe 17, 90

Entgegengenommen 32, 85, 91, 92, 93, 94

Extern 31, 81, 82

Rufweiterleitung 125, 126, 189

Rufweiterleitung bei Besetzt 127, 128, 129, 187, 188

Extern und Gruppe 125, 126, 189

Externe Anrufe 159, 164

Externes Telefonbuch 80, 84, 87, 88

## F

Fehlertoleranz 19

Flash 20, 22, 24, 26

Funktionen

Menü 15

## G

G 19

Gehalten 20, 22, 24, 26

Gehaltene Anrufe 20

Gehaltener Anruf

Vermitteln 54, 61, 70

Gekoppelt 19, 132

Geparkte Anrufe

Status 57, 192

Gesperrt 19

Gleichmäßiges Blinken 20, 22, 24, 26

Gruppe

Anrufliste 17, 90

Betriebsstatus 139, 140, 141, 191

Entgangen 17, 90

Rufweiterleitung 125, 126, 189

Teilnehmerstatus 137, 191

Gruppen 31, 81, 82

Anrufliste 17, 90

Betriebsstatus 141, 191

Entgangen 17, 90

Gruppenmitglied 19

## H

Halten 20, 22, 24, 26

Konferenz 53, 70

Vermitteln 54, 61, 70

Headset 9, 10

Lautstärke 72, 175

HeranBel 57, 192

Hier halten 20, 22, 24, 26

Hier verwenden 20, 22, 24, 26

Hinweiston 159, 164

Hinzufügen

Contact 49, 85, 86, 94

Externer Kontakt 80, 84, 87, 88

Kontakt aus Wahlwiederholungsliste 49, 86

zu Konferenzgespräch 68

Hörer abheben 20, 24, 26

## I

In Betrieb 139, 140, 141, 191

Interne Anrufe 159, 164

Interne autom. annehmen 42, 165

## K

Kanäle 26

Kanalname 26

Kann nicht 20, 22, 26

Kein Rufton 22, 24, 163, 208  
Keine Anrufe 19, 130, 209  
Keine Antwort  
    Weiterleitungsstatus 127, 188  
Keine Gruppenanrufe 125, 126, 189  
Klingelton  
    Akustischer Hinweis ein/aus 162  
    Lautstärke 165, 175  
Konferenz  
    Anruf hinzufügen 68  
    Anrufer trennen 68, 69  
    Anruferdetails 68, 69  
    Automatisch beenden 54, 61, 69, 70  
    Halten 53, 70  
    Letzter interner Benutzer 54, 61, 69, 70  
    Wartemusik 53, 70  
Kontakt  
    Bearbeiten 84, 87  
    extern bearbeiten 80, 84, 87, 88  
    extern hinzufügen 80, 84, 87, 88  
    extern löschen 80, 84, 87, 88  
    Hinzufügen aus Wahlwiederholungsliste 49, 86  
KONTAKTE 17, 31, 80, 81, 82, 84, 87, 88  
    Anrufen 31, 82  
Kurzer Klingelton 22, 24, 163, 208  
**L**  
Lautsprecher  
    Lautstärke 76, 175  
Lautstärke  
    Headset 72, 175  
    Klingelton 165, 175  
    Lautsprecher 76, 175  
    Mobilteil 175  
Leitung 26  
Leitungspräsentation 26  
Leitungspräsentations-ID 26  
Leitungspräsentationstaste 26  
Leuchte 161  
Leuchte "Nachricht wartet" 161  
Liste 46, 47, 155  
Löschen  
    Externer Kontakt 80, 84, 87, 88  
    Umleitung von 122, 186  
**M**  
Manuell  
    Wiederherstellen 179  
Mehr 91, 97, 98, 99  
Menü  
    A-Menü 17, 152  
    Anrufliste 17, 90  
    Funktionen 15  
    Kontakte 17, 80  
    Statusmenü 15, 184  
    Visual Voice 17  
    Wahlwiederholung 17  
Mobile Twinning  
    Aus 192  
    Ein/Aus 133, 153  
    Nummer 133, 153  
    Status 192  
Mobilteil  
    Lautstärke 175  
**N**  
N 19, 130, 209  
Nachtbetrieb  
    Automatisch 139, 140, 141, 191  
Neu  
    Contact 49, 85, 86, 94  
Nicht erlaubt 20, 22, 26  
Nicht stören 19, 130, 209  
    Aus 131, 185  
    Status 131, 185  
Nummer 26  
Nummer unterdr. 35, 154  
Nur extern 125, 126, 189  
**O**  
Optisches Rufsignal 161  
**P**  
Passwort 108, 109  
Periodisches Blinken 20, 22, 26  
Persönlich 31, 81, 82  
Präsentationstasten 20, 24, 26  
**R**  
Rückruf 159, 164  
Rufeinstellungen 29, 35, 47, 65, 131, 132, 154, 155, 156, 160, 163, 168  
    Akustischer Hinweis ein/aus 162  
    Audiopfad 73, 77, 177  
    Automatisch annehmen 42, 165  
    Interne autom. annehmen 42, 165  
    Nummer unterdr. 35, 154  
    Optisches Rufsignal ein/aus 161  
Rufton  
    Externe Anrufe 159, 164  
    Hinweiston 159, 164  
    Interne Anrufe 159, 164  
    Rückruf 159, 164  
    Übergaberufton 159, 164  
Rufweiterleitung 19, 123, 210  
    Aus 125, 126, 189  
    bei besetzt 127, 128, 129, 187, 188  
    Extern und Gruppe 125, 126, 189  
    Keine Gruppenanrufe 125, 126, 189  
    Nur extern 125, 126, 189  
    Über eine programmierbare Taste auf dem digitalen oder IP-Telefon von Avaya kann ein ein- oder ausgehender Anruf angezeigt werden. 125, 126, 189  
Rufweiterleitung bei Besetzt  
    Aus 128, 187  
    Status 128, 187  
Rufweiterleitung nach Zeit  
    Aus 127, 188  
    Status 127, 188  
Rufweiterleitung sofort 125, 126, 189  
    Aus 125, 189  
    Status 125, 189  
Rufzeit 48, 92  
**S**  
S 19  
Sammelanschluss  
    Rufweiterleitung 125, 126, 189  
    Teilnehmerstatus 137, 191  
Schnelles Blinklicht 20, 22, 24, 26  
Sicherung  
    Manuelle Sicherung 178  
Station 9, 10  
Status  
    Betriebsstatus 141, 191  
    Betriebsstatus für die Gruppe 141, 191

**Status**

- Betriebsstatus für Sammelanschluss 141, 191
- Geparkte Anrufe 57, 192
- Gruppenmitgliedschaft 137, 191
- Mobile Twinning 192
- Nicht stören 131, 185
- Rufweiterleitung bei Besetzt 128, 187
- Rufweiterleitung nach Zeit 127, 188
- Rufweiterleitung sofort 125, 189
- Sammelanschlusssteilnahme 137, 191
- Umleiten an 121, 185
- Umleitung von 186
- Weiterleitung hierher 190

Status der Anrufübergabetasten 24

Status der Übertragungspräsentationstaste 22

Status von Anrufpräsentationstasten 20

Status von Leitungspräsentationstasten 26

Statusmenü 15, 184

Systemalarm 19

Systemtelefon 80, 84, 87, 88

**T**

T 19, 132

Telefonanzeige 20

Telefonbenutzer 111, 112, 113, 115, 145, 158, 170, 172, 199, 200, 201, 202, 203, 204

Telefonbuch

- Anrufen 31, 82
- Bearbeiten 84, 87
- extern bearbeiten 80, 84, 87, 88
- extern hinzufügen 80, 84, 87, 88
- extern löschen 80, 84, 87, 88
- Hinzufügen 49, 85, 86, 94
- Hinzufügen aus Wahlwiederholungsliste 49, 86

Twinning

- Aus 192
- Ein/Aus 133, 153
- Nummer 133, 153
- Status 192

**U**

Über eine programmierbare Taste auf dem digitalen oder IP-Telefon von Avaya kann ein ein- oder ausgehender Anruf angezeigt werden. 125, 126, 189

Übereinstimmen 20, 22

Übergabepäsentation 24

Übergaberufton 22, 24, 159, 163, 164, 208

Übertragung 20, 22, 26

Übertragungspräsentation 20

- Lampen 22
- Übergaberufton 22, 24, 163, 208

Übertragungspräsentationstasten 20, 22

Umleiten 19, 123, 210

- Zu VoiceMail 40, 103

Umleiten an

- Aus 121, 185
- Status 121, 185

Umleitung von

- Aus 186
- Bearbeiten 122, 186
- eingestellt 122, 186
- Status 186

Unterbrochener Wählton 123, 130, 209, 210

Ursache 48, 92

**V**

Vermitteln

- Gehaltener Anruf 54, 61, 70

Zu VoiceMail 40, 61, 103

Verwenden 20, 22, 24, 26

Verzögerung 20, 22, 24, 26

Visual Voice 17

VoiceMail

- Vermitteln 40, 61, 103

Voraussetzungen 20, 24

Voreinstellung für klingelnde Leitung 20, 22, 24, 26

**W**

Wählen 20, 22, 26

Wählton

- Unterbrochen 123, 130, 209, 210

Wahlwiederholung 17, 33, 46, 48, 49, 86

- Liste 33, 46

- Zu Kontakten hinzufügen 49, 86

Wahlwiederholungsmodus 46, 47, 155

Wartemusik 53, 70

Weiterleitung hierher

- Aus 190
- Status 190

Wiederherstellen 179

WL hierher 190

**Z**

Zeitprofil 139, 140, 141, 191

Zu vertretender Benutzer 24

Zugriffssteuerung

- Rufweiterleitung 119, 120, 121, 122, 123, 125, 126, 129, 185, 189
- Sammelanschlusssteilnahme 127, 128, 137, 138, 139, 140, 141, 142, 186, 187, 188, 190, 191
- Service | Ausweichgruppe 127, 128, 137, 138, 139, 140, 141, 142, 186, 187, 188, 190, 191
- Status 127, 128, 137, 138, 139, 140, 141, 142, 186, 187, 188, 190, 191
- Umleitung 119, 120, 121, 122, 123, 125, 126, 129, 185, 189





Performance figures and data quoted in this document are typical, and must be specifically confirmed in writing by Avaya before they become applicable to any particular order or contract. The company reserves the right to make alterations or amendments to the detailed specifications at its discretion. The publication of information in this document does not imply freedom from patent or other protective rights of Avaya or others.

Intellectual property related to this product (including trademarks) and registered to Lucent Technologies have been transferred or licensed to Avaya.

All trademarks identified by the ® or ™ are registered trademarks or trademarks, respectively, of Avaya Inc. All other trademarks are the property of their respective owners.

This document contains proprietary information of Avaya and is not to be disclosed or used except in accordance with applicable agreements.

Any comments or suggestions regarding this document should be sent to "wgctechpubs@avaya.com".

© 2010 Avaya Inc. All rights reserved.

Avaya  
Unit 1, Sterling Court  
15 - 21 Mundells  
Welwyn Garden City  
Hertfordshire  
AL7 1LZ  
England.

Tel: +44 (0) 1707 392200  
Fax: +44 (0) 1707 376933

Web: <http://marketingtools.avaya.com/knowledgebase>